



EW7D385UCE

LV Lietošanas instrukcija | **Žāvēšanas tvertne**

2

LT Naudojimo instrukcija | **Skalbinių džiovyklė**

34



Laipni lūdzam Electrolux pasaulē! Pateicamies jums, ka iegādājāties mūsu ierīci.



Atbilstoši mūsu ilgtspējīguma mērķiem mēs samazinām papīra daudzumu un nodrošinām lietošanas instrukcijas tiešsaistē. Atrodiet pilno lietošanas instrukciju vietnē electrolux.com/manuals



Saņemiet lietošanas ieteikumus un brošūras, traucējumu novēršanas, servisa un remonta informāciju vietnē electrolux.com/support



Iegādājieties savai ierīcei papildpiederumus, vienreizējas lietošanas materiālus un oriģinālās rezerves daļas vietnē electrolux.com/shop

Izmaiņu tiesības rezervētas.

SATURS

1. DROŠĪBAS INFORMĀCIJA.....	2
2. DROŠĪBAS NORĀDĪJUMI.....	6
3. PRODUKTA APRAKSTS.....	8
4. TEHNISKIE DATI.....	9
5. VADĪBAS PANELIS.....	10
6.  WI-FI — SAVIENOJUMA IESTATĪŠANA.....	12
7. PROGRAMMAS.....	14
8. IESPĒJAS.....	16
9. IESTATĪJUMI.....	19
10. PIRMS PIRMĀS IZMANTOŠANAS REIZES.....	20
11. IZMANTOŠANA IKDIENĀ.....	21
12. PADOMI UN IETEIKUMI.....	23
13. KOPŠANA UN TĪRĪŠANA.....	24
14. PROBLĒMRISINĀŠANA.....	27
15. PATĒRIŅA LIELUMI.....	29
16. ĪSA PAMĀCĪBA	31
17. AR VIDĪ SAISTĪTI APSVĒRUMI.....	33

1. DROŠĪBAS INFORMĀCIJA



Pirms šīs ierīces uzstādīšanas un lietošanas rūpīgi izlasiet pievienotos norādījumus.

Ražotājs neatbild par savainojumiem un bojājumiem, kas radušies ierīces nepareizas uzstādīšanas vai izmantošanas rezultātā. Vienmēr glabājiet šīs instrukcijas drošā, pieejamā vietā, lai tās varētu izmantot nākotnē.



Uzmanību: Ugunsgrēka risks/uzliesmojoši materiāli

Ierīce satur satur uzliesmojošu gāzi, propānu (R290), gāzi, kas ir videi praktiski nekaitīga. Sargājiet ierīci no liesmām un aizdegšanās avotiem. Rīkojieties uzmanīgi, lai nesabojātu dzesētāja shēmu, kas satur propānu.

1.1 Bērnu un nespējīgu cilvēku drošība

BRĪDINĀJUMS!

Pastāv nosmakšanas, traumu vai pastāvīgas invaliditātes risks.

- Šo ierīci drīkst izmantot bērni no 8 gadu vecuma un cilvēki ar ierobežotām fiziskām, sensorām vai garīgām spējām vai pieredzes un zināšanu trūkumu atbildīgas personas uzraudzībā vai, ja tie ir informēti par ierīces drošu lietošanu un izprot potenciālos riskus.
- Bērniem vecumā no 3–8 gadiem un personām ar ļoti plašu un sarežģītu invaliditāti jāliedz piekļuve ierīcei, ja vien tie netiek pastāvīgi uzraudzīti.
- Neļaujiet bērniem trīs gadu vecumu nerasniegušiem bērniem tuvoties ierīcei, ja vien viņi netiek pastāvīgi uzraudzīti.
- Neļaujiet bērniem rotaļāties ar ierīci.
- Neļaujiet bērniem tuvoties iepakojumam un atbrīvojieties no tā pienācīgā veidā.
- Glabājiet mazgāšanas līdzekļus bērniem nepieejamās vietās.
- Neļaujiet bērniem atrasties ierīces tuvumā, ja ir atvērtas ierīces durvis.
- Ja ierīcei ir bērnu drošības ierīce, tā jāaktivizē.
- Bērni nedrīkst tīrīt ierīci un veikt tās apkopi bez uzraudzības.

1.2 Vispārīgā drošība

- Šī ierīce ir paredzēta tikai tādas veļas žāvēšanai mājas apstākļos, kuru ir atļauts žāvēt veļas žāvētājā.
- Neizmantojiet žāvētāja funkciju, ja veļai ir rūpniecisku ķīmikāliju traipi.

- Šī ierīce ir izstrādāta tikai izmantošanai mājas apstākļos un telpās.
- Šo ierīci var izmantot birojos, viesnīcu viesu numuros, pansiju viesu numuros, lauku viesu mājās un citās līdzīgās uzturēšanās vietās, kurās izmantošana nepārsniedz (vidējo) mājsaimniecības lietošanas intensitāti.
- Nemainiet šī produkta specifikāciju.
- Ja veļas žāvētājs tiek novietots uz veļas mazgājamās mašīnas, izmantojiet komplektu žāvētāja novietošanai uz veļas mašīnas. Stiprinājuma komplektu, ko var iegādāties pie pilnvarotā izplatītāja, var izmantot tikai ar pievienotajā instrukcijā norādīto ierīci. Rūpīgi izlasiet to pirms uzstādīšanas (skatiet uzstādīšanas bukletu).
- Ierīci var uzstādīt kā brīvstāvošu ierīci vai zem virtuves darbvirsmas, ievērojot pareizo attālumu (skatiet uzstādīšanas bukletu).
- Neuzstādiet ierīci aiz slēdzamām durvīm, bīdāmām durvīm vai durvīm ar eņģēm pretējā pusē, ja tā rezultātā nevar pilnībā atvērt ierīces durvis.
- Ventilācijas atveri pamatnē nedrīkst aizsegt ar paklāju vai citu grīdas segumu.
- UZMANĪBU: ierīci nedrīkst barot caur ārējo komutācijas ierīci, piemēram, taimerī, vai pievienot to sistēmai, kuru regulāri ieslēdz un izslēdz inženiertehniskā nodrošinājuma sistēma.
- Pieslēdziet kontaktspraudni kontaktligzdai tikai uzstādīšanas procesa beigās. Pārbaudiet, vai pēc ierīces uzstādīšanas, ir ērti pieejams strāvas kabeļa kontaktspraudnis.
- Nodrošiniet piemērotu gaisa ventilāciju telpā, kurā ir uzstādīta ierīce, lai nepieļautu nevēlamu gāzu un citu degvielu, tostarp atkārtu liesmu ieplūšanu atpakaļ telpā.
- UZMANĪBU! Neuzstādiet ierīci vietā, kur nenotiek gaisa apmaiņa
Ierīce satur satur uzliesmojošu gāzi, propānu (R290), gāzi, kas ir videi praktiski nekaitīga. Sargājiet ierīci no liesmām un

aizdeģšanās avotiem. Rīkojieties uzmanīgi, lai nesabojātu dzesētāja shēmu, kas satur propānu.

- UZMANĪBU! Sekojiet tam, lai ierīces korpusa vai iebūvētās konstrukcijas ventilācijas atveres nebūtu aizsprostotas.
- UZMANĪBU! Nebojājiet dzesētāja kontūru.
- UZMANĪBU: Nepieskarieties kondensatora metāla režģim ar rokām bez aizsargcimdiem. Pastāv traumu risks. Lietojiet aizsargcimdus.
- Ja elektrības padeves vads ir bojāts, lai izvairītos no elektrības trieciena riska, tas jānomaina ražotājam, autorizētajam servisa centram vai citam kvalificētam speciālistam.
- Nepārsniedziet maksimālo ievietojamo veļas svaru — 8,0 kg (skatiet sadaļu “Programmu tabula”).
- Noslaukiet pūkas vai iepakojuma gružus, kas sakrājušies ap ierīci.
- Nedarbiniet ierīci, ja tajā nav ievietots filtrs. Iztīriet pūku filtru pirms vai pēc katras lietošanas reizes.
- Nežāvējiet žāvētājā nemazgātu veļu.
- Priekšmeti, kas piesārņoti ar tādām vielām kā augu cepamā eļļa, acetons, spirts, benzīns, petroleja, traipu tīrītāji, terpentīns, vaski un vaska tīrītāji, pirms žāvēšanas žāvētājā jāizmazgā karstā ūdenī ar palielinātu daudzumu mazgāšanas līdzekļa.
- Veļas žāvētājā nedrīkst žāvēt tādus priekšmetus kā putu gumija (lateksa putas), dušas cepures, ūdensnecaurlaidīgi audumi, priekšmeti ar gumijas oderi un apģērbi vai spilveni, kas pildīti ar gumijas polsterējumu.
- Veļas mīkstinātāji un tamlīdzīgi izstrādājumi jāizmanto tikai atbilstoši veļas mīkstinātāja ražotāja norādēm.
- Izņemiet no apģērbiem visus priekšmetus, kas var izraisīt aizdegšanos, piemēram, šķiltavas un sērkociņus.
- UZMANĪBU: Nekad neapturiet veļas žāvētāja darbību pirms žāvēšanas cikla beigām, izņemot gadījumus, kad visi priekšmeti tiek ātri izņemti un izklāti, lai izvēdinātos atlikušais siltums.

- Pirms jebkādām apkopes darbībām izslēdziet ierīci un atvienojiet spraudkontakta no elektrotīkla.

2. DROŠĪBAS NORĀDĪJUMI

2.1 Uzstādīšana



Brīdinājums! Ugunsgrēka risks/uzliesmojoši materiāli

- Noņemiet visu iesaiņojumu.
- Neuzstādi un nelietojiet bojātu ierīci.
- Ievērojiet kopā ar ierīci piegādātās uzstādīšanas norādes.
- Neuzstādi ierīci vietā, kur nenotiek gaisa apmaiņa
Ierīce satur satur uzliesmojošu gāzi, propānu (R290), gāzi, kas ir videi praktiski nekaitīga. Sargājiet ierīci no liesmām un aizdegšanās avotiem. Rīkojieties uzmanīgi, lai nesabojātu dzesētāja shēmu, kas satur propānu.
- Vienmēr uzmanīgi pārvietojiet ierīci, jo tā ir smaga. Vienmēr izmantojiet drošības cimdus un slēgtus apavus.
- Neuzstādi un nelietojiet ierīci vietā, kur temperatūra ir zemāka par 5 °C vai augstāka par 35 °C.
- Virsmai, uz kuras ierīci paredzēts uzstādīt, jābūt līdzīgai, stabilai, karstumizturīgai un tīrai.
- Pārliecinieties, ka starp ierīci un grīdu cirkulē gaiss.
- Pārvietošanas laikā vienmēr turiet ierīci vertikālā stāvoklī.
- Ierīces aizmugurējā virsma jānovieto pret sienu.
- Kad ierīce novietota pastāvīgajā vietā, pārbaudiet, vai tā ir pareizi nolīmeņota, izmantojot spirta līmeņrādi. Ja nepieciešams, noregulējiet kājiņas attiecīgi.

2.2 Pieslēgums elektrotīklam



BRĪDINĀJUMS!

Ugunsgrēka un elektrošoka risks!

- Pieslēdziet kontaktspraudni kontaktligzdai tikai uzstādīšanas beigās. Pārbaudiet, vai

pēc uzstādīšanas kontaktspraudnim var brīvi piekļūt.

- **UZMANĪBU:** Šī ierīce ir paredzēta uzstādīšanai/pievienošanai ēkas zemējuma savienojumam.
- Pārliecinieties, ka tehnisko datu plāksnītē norādītie parametri atbilst elektrotīkla parametriem.
- Vienmēr izmantojiet pareizi uzstādītu un drošu kontaktligzdu.
- Nelietojiet daudzkontakta adapterus vai pagarinātājus.
- Nekad neatslēdziet ierīci no tīkla, velkot aiz strāvas kabeli. Vienmēr velciet aiz kontaktspraudņa.
- Neaiztieciot strāvas kabeli vai kontaktspraudni ar slapjām rokām.

2.3 Pielietojums



BRĪDINĀJUMS!

Pastāv risks gūt savainojumus, elektrošoku, izraisīt ugunsgrēku, apdegumus vai ierīces bojājumus.



Brīdinājums! Ugunsgrēka risks/uzliesmojoši materiāli Ierīce satur satur uzliesmojošu gāzi, propānu (R290), gāzi, kas ir videi praktiski nekaitīga. Sargājiet ierīci no liesmām un aizdegšanās avotiem. Rīkojieties uzmanīgi, lai nesabojātu dzesētāja shēmu, kas satur propānu.

- Šī ierīce ir paredzēta tikai izmantošanai mājas apstākļos (iekštelpās).
- Nežāvējiet bojātus (saplīsušus, spurainus) priekšmetus, kas satur jebkāda veida polsterējumu.
- Ja veļa ir mazgāta ar traipu tīrīšanas līdzekli, pirms žāvēšanas cikla veiciet papildu skalošanas ciklu.
- Žāvējiet tikai tādus audumus, kas ir piemēroti žāvēšanai šāda veida ierīcē. Ievērojiet uz apģērba informatīvajām etiķetēm sniegtos kopšanas norādījumus.

- Nedzeriet kondensatora ūdeni/destilētu ūdeni un negatavojiet ar to ēdienu. Tas var radīt veselības problēmas cilvēkiem un mājdzīvniekiem.
- Nesēdieties un nekāpiet uz atvērtām ierīces durvīm.
- Neizmantojiet ierīci piloši slapju apģērbu žāvēšanai.

2.4 Iekšējais apgaismojums

BRĪDINĀJUMS!

Pastāv traumu risks.

- Redzamā spektra gaismas diodes gaisma; neskatieties tieši staros.
- Lai nomainītu iekšējā apgaismojuma spuldzi, sazinieties ar pilnvarotu servisa centru.

2.5 Aprūpe un tīrīšana

BRĪDINĀJUMS!

Pastāv traumu un ierīces bojājumu risks.

 Brīdinājums! Ugunsgrēka risks/uzliesmojoši materiāli Ierīce satur satur uzliesmojošu gāzi, propānu (R290), gāzi, kas ir videi praktiski nekaitīga. Sargājiet ierīci no liesmām un aizdegšanās avotiem. Rīkojieties uzmanīgi, lai nesabojātu dzesētāja shēmu, kas satur propānu.

- Ierīces tīrīšanai neizmantojiet ūdens smidzinātāju un tvaika tīrītāju.
- Tīriet ierīci ar mitru mīkstu drānu. Izmantojiet tikai neitrālus mazgāšanas līdzekļus. Neizmantojiet abrazīvus izstrādājumus, abrazīvus sūkļus, šķīdinātājus vai metāla priekšmetus.
- Ievērojiet piesardzību, tīrot ierīci, lai nepieļautu dzesēšanas sistēmas bojājumus.

2.6 Kompresors

BRĪDINĀJUMS!

Pastāv ierīces bojājumu risks.

- Kompresors un tā sistēma žāvētāja ir uzpildīts ar īpašu vielu, kas nesatur fluoru – hlору – ogļūdeņražus. Sistēmai jāpaliek

noslēgtai. Sistēmas bojājumi var izraisīt šķidrums noplūdi.

2.7 Serviss

- Lai salabotu ierīci, sazinieties ar pilnvarotu servisa centru. Izmantojiet tikai oriģinālās rezerves daļas.
- Lūdzu, ņemiet vērā, ka pašrocīgi veikti remontdarbi vai remontdarbi, kurus veikušas neprofesionālas personas, var radīt apdraudējumu, un garantija var zaudēt spēku.
- Turpmāk minētās rezerves daļas pieejamas vismaz 10 gadus pēc modeļa ražošanas pārtraukšanas: blīves un paplāksnes, slēdži un sviras, kondensāta sūkņi, durvju bloķēšanas mehānismi, motori un motoru birstes, transmisijas starp motoru un tvertni, ventilatori un ventilatoru ritentiņi, tvertnes un gultņi, ūdens caurules un saistītais aprīkojums, tostarp šļūtenes, vārsti un filtri, kabeļu un slēdži, iespiestas shēmas, elektroniski displeji, termostati un temperatūras sensori, programmatūras atjauninājumi (tostarp programmas atiestatīšanai), atsperes, sildītāji un sildelementi, drošinātāji (atsevišķi vai kopā), motora kondensators, spriegošanas rullīši, durtiņas, durtiņu blīvējums, durtiņu rokturi, durvju bloķēšanas komplekti un eņģes, jēlkokvilnas filtri, gaisa filtri, plastmasas perifērijas, kondensāta tvertnes. Jūsu valstī var tikt piemērots ilgāks laiks. Lai iegūtu papildu informāciju, apmeklējiet mūsu tīmekļa vietni.
- Lūdzu, ņemiet vērā, ka dažas no šīm rezerves daļām ir pieejamas tikai profesionāliem remontētājiem un ka ne visas rezerves daļas der visiem modeļiem.
- Informācija par šajā produktā esošo lampu (lampām) un atsevišķi nopērkamajām rezerves lampām: Šīs lampas ir paredzētas ekstremāliem fiziskajiem apstākļiem, piemēram, temperatūrai, vibrācijai, mitrumam, mājāsaimniecības ierīcēs vai paredzētas informēšanai par ierīces darbības statusu. Tās nav paredzētas citiem lietošanas veidiem un nav piemērotas mājāsaimniecības telpu apgaismojumam.

2.8 Likvidēšana

BRĪDINĀJUMS!

Pastāv traumu un nosmakšanas risks.



Brīdinājums! Ugunsgrēka risks/
materiāla kaitējuma un ierīces bojājumu risks.

- Atvienojiet ierīci no elektropadeves un ūdens padeves.
- Nogrieziet strāvas kabeli netālu no ierīces un utilizējiet to.

- Ierīce satur uzliesmojošu gāzi (R290). Sazinieties ar vietējo pašvaldību, lai noskaidrotu, kā pareizi atbrīvojies no ierīces.
- Noņemiet durvju fiksatoru, lai bērni vai mājdzīvnieki nevarētu ierāpties veļas žāvētāja tilpnē un tur sevi ieslēgt.
- Utilizējiet ierīci saskaņā ar WEEE Direktīvu par elektrisko un elektronisko iekārtu atkritumiem.

3. PRODUKTA APRAKSTS

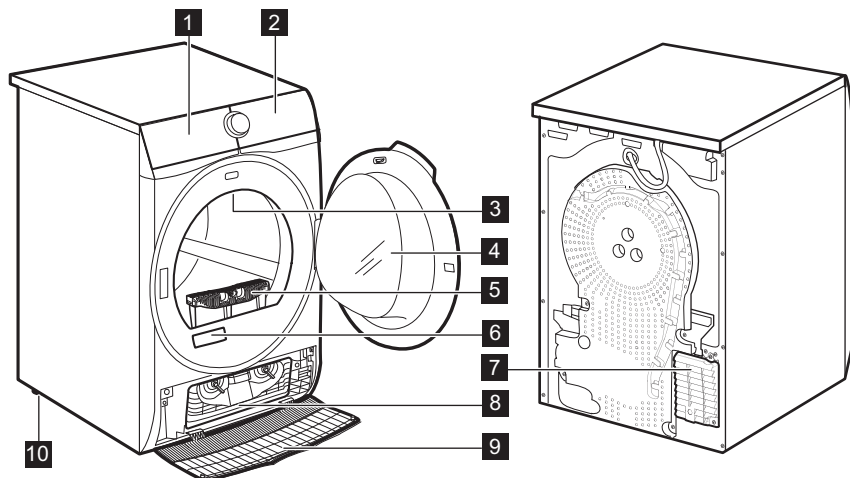

- 1** Ūdens tvertne
- 2** Vadības panelis
- 3** Ierīces iekšējais apgaismojums
- 4** Ierīces durvis
- 5** Filtrs
- 6** Tehnisko datu plāksnīte
- 7** Gaisma plūsmas atveres
- 8** Kondensatora vāks

- 9** Kondensatora pārsegu
- 10** Regulējamas kājiņas



Veļas ievietošanas atvieglošanai vai durvīņu virziena maiņas atvieglošanai. (Skatīt atsevišķu lietošanas instrukciju).

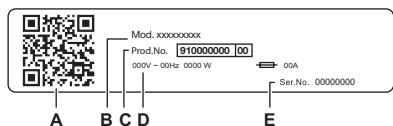

Ražotāja plāksnītē norādīts:

- A. QR kods
- B. modeļa nosaukums
- C. produkta numurs
- D. elektriskie raksturlielumi
- E. sērijas numurs

Noskenējiet **QR kodu** ar kameru, lai no lietotņu veikala lejupielādētu lietotni savā viedierīcē, un veiciet norādītās darbības. Reģistrējiet savu produktu un izmantojiet visas tā iespējas.

- Pieklūstiet ierīces informācijai, dokumentācijai un rakstiem par to, kā izmantot labākās funkcijas (lieto-tāja rokasgrāmata pieejama arī vietnē **electrolux.com/manuals**)
- Saņemiet lietošanas padomus, problēmu novēršanu, apkopes un remonta informāciju (pieejami arī vietnē **electrolux.com/support**)
- Iegādājieties papildpiederumus, vienreizējas lietošanas materiālus un oriģinālās rezerves daļas savai ierīcei (pieejams arī vietnē **electrolux.com/shop**)

3.1 Elektrofikla savienojums

Ierīces uzstādīšanas beigās jūs varat pieslēgt spraudkontakta kontaktligzdai.

Nepieciešamie elektroenerģijas parametri ir norādīti datu plāksnītē un sadaļā "Tehniskie dati". Pārbaudiet, vai tie ir saderīgi ar elektrofikla parametriem.

Pārbaudiet, vai mājas elektrofikls ir piemērots ierīces maksimālajai jaudai, ņemot vērā arī visas citas ierīces, kuras var tikt izmantotas.

Pieslēdziet ierīci sazemētai kontaktligzdai.

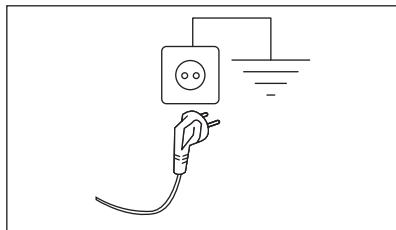

Strāvas padeves kabelim ir jābūt viegli sniedzamam pēc ierīces uzstādīšanas.

Lai veiktu jebkādus elektriskos darbus, kas nepieciešami šīs ierīces uzstādīšanai, sazinieties ar mūsu pilnvaroto servisa centru.

Ražotājs neuzņemas nekādu atbildību par bojājumiem un traumām, kas rodas minēto drošības pasākumu neievērošanas dēļ.

4. TEHNISKIE DATI

Augstums x platums x dziļums	85,0 x 59,6 x 65,9 cm
Maks. dziļums, kad ierīces durvis atvērtas	110,2 cm
Maks. platums, kad ierīces durvis atvērtas	94,8 cm
Pielāgojams augstums	85,0 cm (+ 1,5 cm – kājiņu pieregulēšana)

Veļas tilpnes tilpums	118 l
Maksimālais veļas daudzums	8,0 kg
Spriegums	230 V
Frekvence	50 Hz
Akustiskā skaņas emisija žāvēšanas cikla Eco programmai ar maksimālu ielādi	63 dB(A)
Kopējā jauda	550 W
Lietojuma veids	Mājsaimniecība
Atļautā apkārtējās vides temperatūra	no +5 līdz +35 °C
Aizsargapvalka nodrošinātais aizsardzības līmenis pret ciēto daļiņu un mitruma iedarbību, izņemot gadījumus, kad zemsprieguma ierīcēm nav aizsardzības pret mitrumu	IPX4
Dzesētāja gāzes apzīmējums	R290
Svars	0,149 kg

5. VADĪBAS PANELIS

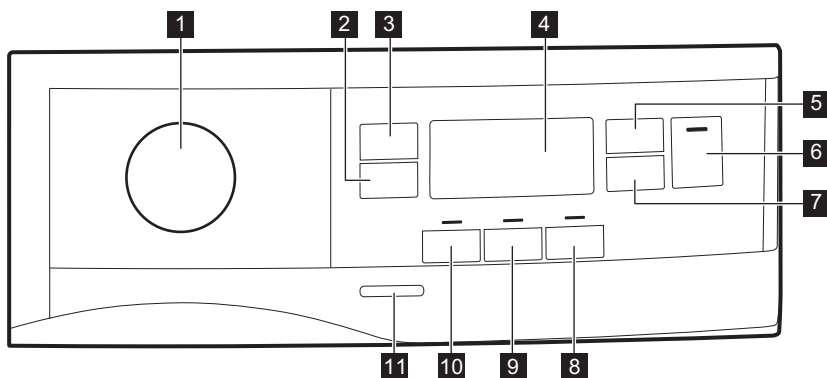

- | | |
|--|--|
| <p>1 Programmu pārslēgs un ● RESET (ATIESTATĪŠANAS) taustiņš</p> <p>2 Extra Anticrease (Pretburzīšanās) skārienpoga</p> <p>3 Dryness Level (Sausuma pakāpe) skārienpoga</p> <p>4 Displejs</p> <p>5 Skārietaustiņš Time Dry (Laiks)</p> <p>6 Start/Pause (Sākt/Pauze) skārienpoga</p> | <p>7 Delay Start (Atliktais laiks) skārienpoga</p> <p>8 Extra Silent (Ekstra kluss) skārienpoga</p> <p>9 Reverse Plus (Reverss plus) skārienpoga</p> <p>10 Refresh (Atsvaidzināšana) skārienpoga</p> <p>11 Taustiņš Ieslēgt/Izslēgt</p> |
|--|--|



Nospiediet skārienjutīgās pogas ar pirkstu simbola zonā vai vietā, kur atrodas iespējas nosaukums. Rīkojoties ar vadības paneli, nevalkājiet cimdus. Rūpējieties par to, lai vadības panelis vienmēr būtu firs un sauss.

5.1 Displejs



Simbols displejā	Simbolu apraksts
	veļas sausuma pakāpes iespēja: gludināšanai, ievietošanai skapī, īpaši sausa
	žāvēšanas laika iespēja ieslēgta
	atliktā starta iespēja ieslēgta
	indikators: <i>Wi-Fi savienojuma</i>
	attālinātā starta iespēja ieslēgta
	indikators: <i>pārbaudiet siltummaini</i>
	indikators: <i>notīriet filtru</i>
	Indikators: <i>iztukšojiet ūdens tvertni</i>
	bērnu drošības funkcija ieslēgta
	nepareiza izvēle
	indikators: <i>žāvēšanas fāze</i>
	indikators: <i>atdzesēšanas fāze</i>
	indikators: <i>pretburzīšanās fāze</i>
1 : 50	programmas ilgums
+30 _{min.} , +60 _{min.} , +90 _{min.} , +2h	noklusējuma pretburzīšanās fāzes pagarināšana +30 min., +60 min., +90 min., +2 h)

Simbols displejā	Simbolu apraksts
: 10.2 : 00	žāvēšanas laika izvēle (10 min.-2 h)
1h.20h	atliktā starta izvēle (1 h-20 h)

6. 📶 WI-FI — SAVIENOJUMA IESTATĪŠANA

Šajā sadaļā aprakstīts, kā pieslēgt viedierīci Wi-Fi tīklam un savienot to ar mobilo ierīci.

Ar šīs funkcijas palīdzību jūs varat saņemt paziņojumus, uzraudzīt un pārvaldīt žāvētāju no mobilās ierīces.

Wi-Fi funkcija kā rūpnīcas noklusējuma iestatījums ir izslēgta.

Lai pieslēgtu ierīci, kas ļaus jums baudīt pilnu funkciju un pakalpojumu klāstu, jums nepieciešams:

- bezvadu tīkls mājās ar iespējotu interneta pieslēgumu;
- bezvadu tīklam pieslēgta mobilā ierīce.

Frekvence	2,412 – 2,472 GHz Eiropas tirgum
Protokols	IEEE 802.11b/g/n
Maksimālā jauda	<20 dBm
Šifrēšana	WPA, WPA2, WPA3

6.1 QR kods uz tehnisko datu plāksnītes

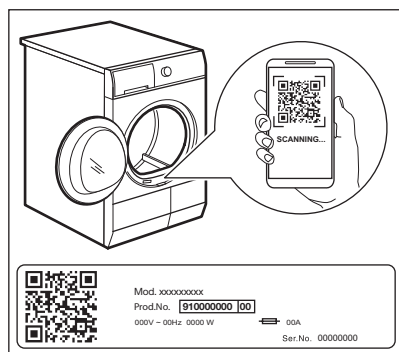

QR kodu var izmantot divos veidos:

- Noskenējiet QR kodu ar iebūvēto kameras lietotni, lai lietotņu veikalā lejupielādētu

mūsu lietotni savā viedierīcē, un veiciet norādītās darbības.

- Savienojuma izveidošana starp ierīci un viedierīci procesa vienkāršošanai. Noskenējiet QR kodu, izmantojot mūsu lietotnē integrēto QR kodu skeneri.

6.2 Mūsu lietotnes instalēšana

Pieslēdzot žāvētāju pie lietotnes, turiet viedierīci iekārtas tuvumā.



Pārlicinieties, ka Jūsu viedierīce ir savienota ar bezvadu tīklu.



1. Dodieties savā ierīcē uz App Store vai noskenējiet QR kodu (*skatiet sadaļu "QR kods uz ražotāja plāksnītes"*).
2. Lejupielādējiet un instalējiet mūsu lietotni.
3. Pārlicinieties, ka aktivizējāt Wi-Fi savienojumu žāvētājā. Pretējā gadījumā aplūkojiet sadaļu zemāk.
4. Startējiet lietotni. Izvēlieties valsti un valodu un pierakstieties ar savu e-pasta adresi un paroli. Ja jums nav konta, izveidojiet jaunu, izpildot mūsu lietotnē sniegtos norādījumus.

6.3 Žāvētāja bezvadu savienojuma konfigurēšana

Lejupielādējiet un instalējiet mūsu lietotni savā viedierīcē.



1. Mūsu lietotnē pieskarieties pie Pievienot ierīci un izpildiet tajā sniegtos norādījumus ierīces pievienošanai.
2. Dažas sekundes piespiediet ieslēgt/izslēgt taustiņu, lai ieslēgtu ierīci.
3. Izvēlieties programmu, pagriežot programmu izvēles regulatoru.
4. Vienlaicīgi nospiediet pogas Time Dry (**Laiks**) un Delay Start (**Atliktais laiks**) un turiet tās nospiestas 3 sekundes, līdz atskan klikšķis.

Aptuveni 5 sekundes redzams uznirstošais ziņojums ar tekstu **On**, ikona  sāk mirgot un bezvadu modulis tiek palaists. Lai tas aktivizētos, var būt nepieciešamas aptuveni 10 sekundes. Kad bezvadu modulis ir gatavs lietošanai, parādīsies uznirstošais ziņojums  (**Access Point**), lai informētu, ka piekļuves punkts būs atvērts aptuveni 5 minūtes.

5. Konfigurējiet mūsu lietotni savā viedierīcē.
6. Ja savienojamība ir konfigurēta,  (**Access Point**) simbols nedeg un ikona  pārstās mirgot – tā deg nepārtraukti, apstiprinot, ka konfigurēšana pabeigta veiksmīgi.





Ik reizes ieslēdzot ierīci, tai būs nepieciešamas 10 sekundes, lai automātiski pieslēgtos tīklam. Kad indikators  pārstāj mirgot, savienojums ir izveidots.

Lai **izslēgtu bezvadu savienojumu**, turiet piespiestus skārienaustiņus  **Time Dry (Laiks)** un  **Delay Start (Atliktais laiks)** 3 sekundes, līdz pirmajam skaņas signālam: Displejā parādās indikators **OFF**.



Ja jūs izslēdzat un atkal ieslēdzat ierīci, bezvadu savienojums automātiski izslēgsies.

Lai **dzēstu bezvadu akreditācijas datus**, pāris sekundes turiet nospiestus skārienaustiņus  **Time Dry (Laiks)** and  **Delay Start (Atliktais laiks)** 10 sekundes, līdz atskan otrais skaņas signāls:

— — — parādās displejā.

6.4 Attālinātā ieslēgšana





Mūsu lietotne ļauj kontrolēt veļas mazgāšanu, izmantojot mobilo ierīci. Tajā ir daudz programmu, nodērisgas funkcijas un īpaši Jūsu ierīcei paredzēta produkta informācija. Lietotnē jūs varat izvēlēties programmas, kas ir pieejamas ierīces vadības panelī, kā arī atbloķēt papildu programmas, kas ir pieejamas tikai mobilajā ierīcē. Papildu programmas var mainīties laika gaitā līdztekus jaunām lietotnes versijām. Tā ir personalizētu veļas kopšana – viss no Jūsu mobilās ierīces.

Kad lietotne ir instalēta un bezvadu savienojums ir izveidots, jūs varat attālināti ieslēgt un apstādināt žāvēšanas programmu, izmantojot attālināto ieslēgšanu.





Tālvadība ieslēdzas automātiski, kad piespiežat pogu **Start/Pause (Sākt/Pauze)**, lai aktivizētu programmu, taču iespējams ieslēgt arī žāvēšanas programmu

Attālinātās ieslēgšanas aktivizēšana

1. Piespiediet taustiņu  **Delay Start (Atliktais laiks)**  un displejā parādās indikators .
2. Piespiediet taustiņu **Start/Pause (Sākt/Pauze)**, lai ieslēgtu attālināto ieslēgšanu.

Indikatori  parādās displejā. Tagad programmu var aktivizēt attālināti.

Attālinātās ieslēgšanas deaktivizēšana

Piespiediet skārienaustiņu  **Delay Start (Atliktais laiks)**  un apstipriniet, piespiežot taustiņu **Start/Pause (Sākt/Pauze)**.

 ikona nedeg un attālinātā ieslēgšana ir deaktivizēta.



Ja durvis ir atvērtas, funkcija **Attālinātā ieslēgšana** ir deaktivizēta.



Atiestatīšanas pozīcija ● deaktivizē attālināto ieslēgšanu.

6.5 Bezvadu atjaunināšana

BRĪDINĀJUMS!

Ir ļoti vēlams neizslēgt un neatvienot ierīci no elektrotīkla atjaunināšanas laikā.

Lietotne var piedāvāt atjauninājumu jaunu funkciju lejupielādei.

Atjauninājumu var pieņemt tikai, izmantojot lietotni.

Ja darbojas kāda programma, lietotne paziņo, ka atjaunināšana sāksies pēc programmas beigām.

Atjaunināšanas laikā ierīce rāda displejā.

Ierīce būs atkal lietojama pēc atjaunināšanas pabeigšanas, netiks parādīts nekāds paziņojums par veiksmīgu atjaunināšanu.

Ja rodas kļūda, ierīce rāda displejā: vienkārši nospiediet jebkuru taustiņu vai pagrieziet regulatoru, lai atgrieztos normālas lietošanas režīmā.

7. PROGRAMMAS

7.1 Mūsu lietotne un papildu slēptās programmas

Mūsu lietotne sniedz **plašu izvēli ar papildu slēptām programmām**. Izveidojiet savienojumu ar mūsu lietotni un varēsiet izvēlēties programmu, kuras visvairāk atbilst jūsu vajadzībām.



Programmu nosaukumi var mainīties atkarībā no tirgus prasībām bez iepriekšēja brīdinājuma.

Lietotnē varat atrast pilnu aprakstu katrai programmai.





Treniņtērps
Futbola/regbija apģērbs
Sega
Aizkari

Dvieli
Apģērbs ar mājdzīvnieku spalvām
Pretalerģisks tvaiks
Džinsi

Zīdaiņu apģērbi
Lins
Žāvēšanas plaukts

7.2 Programmu tabula

Programmas	Veļas daudzums ¹⁾	Īpašības / auduma atzīme ²⁾
Eco ³⁾⁴⁾	8,0 kg	Programma piemērota mitras kokvilnas veļas žāvēšanai un ir visefektīvākā programma mitras kokvilnas veļas žāvēšanai nepieciešamā elektroenerģijas patēriņa ziņā. Sausuma pakāpe nav pielāgojama un ir iestatīta pēc noklusējuma Cupboard (levietošanai skapī)/gatava uzglabāšanai.
MixCare (Ātrā jauktā)	6,0 kg	Paredzēts nešķirota apģērba ikdienas žāvēšanai. Vienmērīgi izžāvē ikdienas kokvilnas, kokvilnas un sintētikas sajaukuma un sintētikas apģērbus.

Programmas	Veļas daudzums ¹⁾	Īpašības / auduma atzīme ²⁾
Cottons (Kokvilna)	8,0 kg	Programma baltiem un krāsainiem kokvilnas izstrādājumiem. Noklusējuma iestatījums ir sausuma līmenis "gatavs glabāšanai".
Synthetics (Sintētika)	4,0 kg	Jauktiem apģērbiem, kas galvenokārt satur sintētiskās šķiedras, piemēram, poliesterus, poliamīdus utml.
Delicate (Smalkveļa)	2,0 kg	Ieteicama patiesi smalkiem audumiem, tādiem kā viskoze, mākslīgais zīds, akrils un to sajaukumi.
Wool (Vilna) 	1,0 kg	Maigi izžāvē veļas mašīnā un ar rokām mazgājamus vilnas apģērbus. Nekavējoties izņemiet apģērbu, kad programma ir beigusies.
Silk (Zīds) 	0,5 kg	Saglabā formu smalkai veļas mašīnā un ar rokām mazgājamā zīda drēbēm, samazina burzīšanos, izmantojot nedaudz siltu gaisu un maigas kustības.
Easy Iron (Viegli gludināt)	2,0 kg	Samazina burzīšanos mazam daudzumam kokvilnas, sintētikas un jaukta satura audumu apģērbiem vieglākai gludināšanai. Iespējami divi žāvēšanas līmeņi: Gludināšanai — atstāj apģērbu nedaudz mitru, lai to varētu gludināt vai izkārt; un Skapim — pilnībā izžāvē drēbes.
Sportswear (Sporta apģērbs)	4,0 kg	Izžāvē sporta apģērbu, kas ražots no sintētiskajām šķiedrām, tostarp, poliēstera, elastāna, to maisījuma un poliamīda.
Outdoor 	2,0 kg	Uztur funkcionalitāti ārtelpām paredzētu apģērbu, kas ražots no tehniskā tekstila, un atjauno ūdens atgrūšanu ūdensnecaurlaidīgām jakām un kombinētajām jakām ar izņemamu oderi (kas piemērotas žāvēšanai veļas žāvētājā).
Hygiene (Higiēna) 	5,0 kg	Žāvē un sanitāri apstrādā jūsu apģērbus un citus izstrādājumus, pastāvīgi uzturot temperatūru virs 60 °C un tādējādi likvidējot 99,9 % baktēriju un vīrusu ⁵⁾ . Piezīme: Šis cikls jāizmanto tikai mitriem izstrādājumiem. Nav piemērots smalkiem izstrādājumiem.

Programmas	Veļas daudzums ¹⁾	Īpašības / auduma atzīme ²⁾
Bedlinen (Gultas veļa) XL	4,5 kg	Žāvē līdz pat trim gultas veļas komplektiem vienlaikus. Samazina lielu veļas gabalu savērpšanos vai sapišanos, nodrošinot, ka katrs veļas gabals sasniedz vienmērīgu sausumu bez mitriem plankumiem.

- 1) Maksimālais svars attiecas uz vienumiem sausā veidā.
- 2) Audumu apzīmējumu nozīmi skatiet sadaļā *PADOMI UN IETEIKUMI: Veļas sagatavošana*.
- 3) Šī atsaucēs programma tiek izmantota, lai novērtētu ierīces atbilstību Apvienotās Karalistes ekodizaina un energomarķējuma noteikumiem, Regulai (ES) 2023/2533 un Regulai (ES) 2023/2534. Šī programma var izžāvēt kokvilnu no 60 % sākotnējā mitruma līmeņa līdz galīgajam mitruma līmenim 0 %.
- 4) Eco programma ir līdzvērtīga  Cottons (Kokvilna) Eco, kas ir "Standarta kokvilnas programma" saskaņā ar ES Komisijas regulu Nr. 392/2012. Piemērots risinājums normālas un slapjas kokvilnas vēļas žāvēšanai.
- 5) . Pārbaudes veiktas attiecībā uz zarnu nūjiņām (Escherichia coli), raugveida sēnītēm (Candida albicans) un MS2 bakteriofāgu. Neatkarīgas pārbaudes 2021. gadā veica Swisstatest Testmaterialien AG (testa ziņojuma nr. 20212038).

Woolmark Premium Wool Care – Zaļš



Šis veļas mazgājamās mašīnas vilnas žāvēšanas ciklu pārbaudīja un par labu atzina uzņēmums "Woolmark Company". Šis cikls ir piemērots, lai žāvētu vilnas izstrādājuma apģērbus, kuriem uz etiķetes norādīts, ka tie jāmazgā ar rokām, ar noteikumu, ka tie mazgāti, izmantojot Woolmark apstiprinātu mazgāšanas ciklu apģērbiem, kas jāmazgā ar rokām, un izžāvēti saskaņā ar ražotāja instrukcijām. M2407 Woolmark simbols daudzās valstīs ir atzīts par sertifikācijas zīmi.

8. IESPĒJAS



8.1 Extra Anticrease (Pretburzīšanās)

Palielina pretburzīšanās fāzi pa 30, 60, 90 minūtēm vai 2 stundām žāvēšanas cikla beigās. Šī funkcija samazina burzīšanos. Veļu var izņemt no žāvētāja pretburzīšanās fāzes laikā.

8.2 Dryness Level (Sausuma pakāpe)

Šī funkcija palīdz palielināt veļas sausuma pakāpi. Ir 3 iespējas:

-  Extra Dry (Ļoti sausa)

-  Cupboard (Ievietošanai skapī)
-  Iron Dry (Gludināšanai)

Galīgās mitruma pakāpes pielāgošana

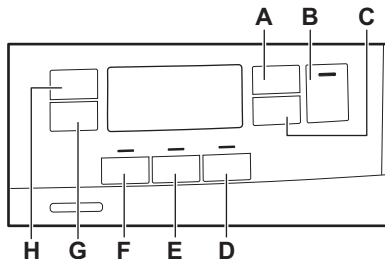

Tas var būt nepieciešams, jo sausuma pakāpi var ietekmēt dažādi apstākļi, piemēram, ūdens tips, strāvas stiprums vai apkārtējās vides temperatūra.

PAREIZA ŽĀVĒŠANA.

- Mēģiniet pielāgot sausuma pakāpi (sk. iespēju *Sausuma pakāpe* iepriekš).
- Ja vēlaties papildus palielināt veļas sausuma pakāpi, varat modificēt sausuma pakāpes noklusējuma iestatījumus (sk. tālāk). Šis pielāgojums darbosies vairumā programmu, izņemot programmas **Eco**, **Wool** (Vilna), **Duvet** (Sega), **Down Jacket** (Dūnu jaka), **Refresh** (Atsvaidzināšana), ja tādas pieejamas ierīcei.



Katru reizi ieslēdzot galīgās mitruma pakāpes pielāgošanas režīmu, iepriekš iestatītā galīgā mitruma pakāpe nomainīsies uz nākamo vērtību (piem., iepriekš iestatītā - 2 - mainīsies uz - 1 -).

Lai mainītu noklusējuma mitruma pakāpi:

- Lai ieslēgtu ierīci, nospiediet taustiņu ieslēgt/izslēgt.
- Izmantojiet programmu izvēles slēdzi jebkuras programmas pozīcijā.
- Uzgaidiet aptuveni 8 sekundes.
- Vienlaicīgi piespiediet un turiet nospiešanas pogas (F) un (E).

Iedegas viens no šiem indikatoriem:

- 0 - maksimālā sausuma pakāpe
- 1 - sausāka veļa

- 2 - standarta sausa veļa
- Atkārtoti nospiediet pogas (F) un (E), līdz iedegas pareizā līmeņa indikators.



Ja displejs atgriežas standarta režīmā (tiks parādīts 2. darbībā izvēlētais programmas laiks), iestatot galīgā mitruma pakāpi, vēlreiz nospiediet un turiet nospiešanas pogas (F) un (E), lai ieslēgtu atlikušā mitruma pielāgošanas režīmu (iepriekš iestatītais atlikušā mitruma līmenis nomainīsies uz nākamo vērtību).

- Lai apstiprinātu izvēlēto galīgā mitruma pakāpi, nogaidiet 5 sekundes, un displejs atgriezīsies standarta režīmā.

Sausuma pakāpe	Displeja simbols
- 0 - maksimālā sausuma pakāpe	+ [0]
- 1 - sausāka veļa	+ [1]
- 2 - standarta sausa veļa	[2]

8.3 Time Dry (Laiks)

Jūs varat iestatīt programmas darbības ilgumu, sākot ar 10 minūtēm un beidzot ar 2 stundām. Nepieciešamais darbības ilgums ir saistīts ar veļas daudzumu ierīcē.



Vienam apģērba gabalam vai nelieliem apģērbu daudzumiem iesakām iestatīt īsu darbības laiku.

ŽĀVĒŠANAS LAIKA IETEIKUMI

līdz 10 min	tikai vēss gaiss (bez sildītāja).
10–40 min	papildu žāvēšana sausākam rezultātam pēc iepriekšējā žāvēšanas cikla.
> 40 min	neliela, labi izgriezta (>1200 apgr./min) veļas daudzuma (līdz 4 kg) pilna cikla žāvēšana

8.4 Time Dry (Laiks) Wool (Vilna) programmai

Wool (Vilna) programmai piemērota iespēja, lai noregulētu gaļīgo sausuma līmeni.

8.5 Refresh (Atsvaidzināšana)

Ilgj glabātu audumu atsvaidzināšanai. Maksimālais ievietojamās veļas daudzums nedrīkst pārsniegt 1 kg.

8.6 Reverse Plus (Reverss plus)











Palielināt veļas tilpnes griešanās pretējā virzienā biežumu, lai samazinātu apģērbu

savīšanos un sapīšanos. Palielināt vienmērīgas žāvēšanas rezultātu un palīdzēt mazināt burzīšanos. Ieteicams lieliem vai gariem veļas gabaliem (piem., palagiem, biksēm, garām kleitām).

8.7 Extra Silent (Ekstra kluss)

Ierīce darbojas ar zemu trokšņa līmeni, neietekmējot žāvēšanas kvalitāti. Ierīce darbojas lēnāk ar ilgāku ciklu.

8.8 Iespēju tabula

Programmas ¹⁾	☀ Dryness Level (Sausuma pakāpe)			 Extra Anticrease (Pretburzīšanās)	 Refresh (Atsvaidzināšana)	 Reverse Plus (Reverss plus)	 Extra Silent (Ekstra kluss)	 Time Dry (Laiks)
	☀	☀	☀					
Eco		■		■				
MixCare (Ātrā jauktā)	■	■		■		■		■
Cottons (Kokvilna)	■	■	■	■	■	■	■	■
Synthetics (Sintētika)	■	■	■	■	■	■	■	■
Delicate (Smalkveļa)		■		■				
Wool (Vilna)  								■ ²⁾
Silk (Zīds) 		■		■				
Easy Iron (Viegli gludināt)		■	■	■				
Sportswear (Sporta apģērbs)		■		■				
Outdoor 		■		■				
Hygiene (Higiēna) 	■			■				
Bedlinen (Gultas veļa) XL	■	■	■	■		■		■

1) Programmai ir iespējams iestatīt vienu vai vairākas iespējas. Lai aktivizētu vai deaktivizētu tās, nospiediet attiecīgo skārienāustiņu.

2) Skatiet sadaļu IESPĒJAS: Žāvēšanas laiks programmai Wool (Vilna)

9. IESTATĪJUMI

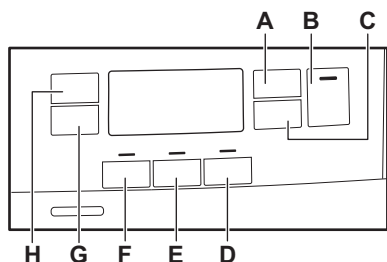

- A. Time Dry (Laiks) skārienpoga
- B. Start/Pause (Sākt/Pauze) skārienpoga
- C. Delay Start (Atliktais laiks) skārienpoga
- D. Extra Silent (Ekstra kluss) skārienpoga
- E. Skārienaustiņš Reverse Plus (Revers plus)
- F. Refresh (Atsvaidzināšana) skārienpoga
- G. Extra Anticrease (Pretburzīšanās) skārienpoga
- H. Dryness Level (Sausuma pakāpe) skārienpoga

9.1 Bērnu drošības funkcija

Šī iespēja liedz bērniem spēlēties ar ierīci programmas darbības laikā. Skārienaustiņi ir nobloķēti.

Atbloķēts ir tikai taustiņš ieslēgt/izslēgt.

Bērnu drošības funkcijas iespējas aktivizēšana:

1. Piespiediet ieslēgšanas/izslēgšanas taustiņu, lai ieslēgtu ierīci.
2. Turiet piespiestu (D) uz dažām sekundēm.

Iedegas bērnu drošības funkcijas indikators.



Bērnu drošības funkcijas iespēju var atslēgt programmas darbības laikā. Piespiediet un turiet piespiestu to pašu skārienaustiņu, līdz bērnu drošības funkcijas indikators nodziest. Bērnu drošības funkcija nav pieejama 8 sekunžu laikā pēc ierīces ieslēgšanas.

9.2 Ūdens tvertnes indikators

Pēc noklusējuma ūdens tvertnes indikators deg. Tas iedegas, kad programma ir beigusies vai kad nepieciešams iztukšot ūdens tvertni.



Ja ierīcei uzstādīts "Noplūdes komplekts" (papildpiederums), tā automātiski izvadīs ūdeni no ūdens tvertnes. Šādā gadījumā mēs iesakām deaktivizēt ūdens tvertnes indikatoru.

Ūdens tvertnes indikatora deaktivizēšana.

1. Lai ieslēgtu ierīci, nospiediet taustiņu ieslēgt/izslēgt.
2. Uzgaidiet aptuveni 8 sekundes.
3. Vienlaicīgi piespiediet un turiet nospiestas skārienpogas (H) un (G). Displejā parādās "Izslēgts", un ūdens tvertnes indikators ir deaktivizēts. Pēc 5 sekundēm displejs atgriežas normālā režīmā.



Lai aktivizētu ūdens tvertnes indikatoru, izpildiet iepriekš minētos norādījumus. Displejā parādās "Ieslēgts", un ūdens tvertnes indikators ir aktivizēts.

9.3 Skaņas signāls pastāvīgi izslēgts

Lai deaktivizētu vai aktivizētu skaņas signālus, vienlaikus piespiediet un aptuveni 2 sekundes turiet piespiestos skārienaustiņus (D) un (C).

9.4 Darba stundu skaitītājs

Šī funkcija sniedz iespēju rādīt kopējo ierīces darbības laiku stundās, kas tiek skaitītas no brīža, kad ierīce ir pirmo reizi ieslēgta. Tiek rādīts faktiskais ciklu darbības laiks (neietver pauzes, atliktā starta laiku).

Lai aplūkotu šo rādītāju, veiciet turpmākās darbības.

1. Ieslēdziet ierīci, nospiežot pogu **On/Off**.
2. Pāris sekundes turiet nospiestas pogas **F** un **D**.
3. Pēc 3 sekundēm displejā tiek parādītas ierīces kopējās nostrādātās darba stundas: piemēram, ja darba laiks ir **1276** stundas, displejā rādīs tekstu **Hr 2** sekundes, un pēc tam **12 2** sekundes, kam sekos **76**. Šī vērtība tiek parādīta ar divu ciparu secību vienlaikus: pirmie divi cipari norāda tūkstošus un simtus, otrie divi cipari norāda desmitus un vienus.

Lai izietu no šī režīma, nospiediet jebkuru pogu, pagrieziet programmu izvēles pogu vai izslēdziet ierīci.

9.5 Rūpnīcas noklusējuma iestatījumi

Šī funkcija ļauj atjaunot rūpnīcas noklusējuma iestatījumus. Saglabātās iespējas un darba režīmi tiks atiestatīti. Tas arī noņems WiFi tīkla akreditāciju no ierīces atmiņas un atiestatīs personalizētos programmu iestatījumus.

Lai **aktivizētu** šo iespēju, veiciet turpmākās darbības.

1. Ieslēdziet ierīci, nospiežot pogu **ON/Off**.
2. Uzgaidiet aptuveni 8 sekundes.
3. Pāris sekundes turiet nospiestas pogas **E** un **D**.
4. Ierīce apstiprinās darbību, displejā rādot
- - -.



Ja procedūra nedarbojas (tas var būt noilīdzes vai nepareizas pogu kombinācijas dēļ), izslēdziet ierīci un atkārtojiet secību no sākuma.

10. PIRMS PIRMĀS IZMANTOŠANAS REIZES



Pirmo reizi iedarbinot žāvētāju, tiek automātiski atbrīvoti aizmugures veļas tilpnes fiksatori. Ir iespējams, ka atskan troksnis.

Lai atbrīvotu aizmugures veļas tilpnes fiksatorus:

1. Ieslēdziet ierīci.
2. Iestatiet jebkuru programmu.
3. Nospiediet taustiņu Sākt/Pauze.

Veļas tilpne sāk griezties. Aizmugures veļas tilpnes fiksatori tiek deaktivēti automātiski.

Pirms ierīces lietošanas veļas žāvēšanai:

- Izfīrēt žāvētāja veļas tilpni ar mitru drānu.
- Palaidiet 1 stundas programmu ar mitru veļu.



Žāvēšanas cikla sākumā (pirmajās 3 – 5 min.) iespējams nedaudz augstāks skaņas līmenis. Tas notiek tāpēc, ka iedarbojas kompresors. Tā ir normāla parādība ierīcēm, kuras darbina kompresors, piemēram, ledusskapjiem un saldētavām.

10.1 Neparasta smaka

Ierīce ir cieši iesaiņota.

Pēc izstrādājuma izsaiņošanas var būt jūtama neparasta smaka. Tā ir normāla parādība pilnīgi jauniem produktiem.

Ierīce ir izgatavota no dažādiem materiāliem, kas kopā var radīt neparastu smaku.

Laika gaitā, pēc dažiem žāvēšanas cikliem smaka pakāpeniski izzūd.

10.2 Trokšņi



Dažreiz žāvēšanas cikla laikā var būt dzirdami dažādi trokšņi. Tie ir normāli darbības trokšņi.

Darbojas kompresors.

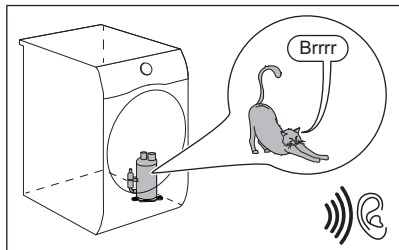

Rotē veļas telpne.

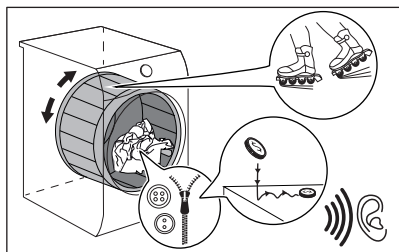

Darbojas ventilatori.

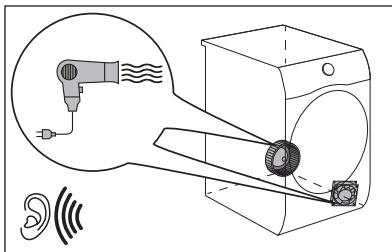

Darbojas sūknis, un tvertnē tiek pārsūknēts kondensāts.

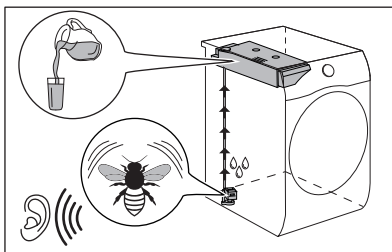

11. IZMANTOŠANA IKDIENĀ

11.1 Programmas palaišana bez atliktā starta

1. Sagatavojiet veļu un piepildiet ierīci.

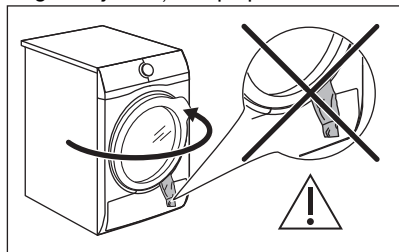

⚠ UZMANĪBU!

Pārliecinieties, ka, aizverot durvis, veļa neiesprūst starp ierīces durvīm un gumijas blīvi.

2. Lai ieslēgtu ierīci, nospiediet taustiņu Ieslēgt/izslēgt.
3. Iestatiet ievietotajai veļai atbilstīgu programmu un iespējas. displejā rāda programmas ilgumu.



Faktiskais žāvēšanas laiks būs atkarīgs no ielādes (daudzuma un sastāva), istabas temperatūras un veļas mitruma pēc tās izgriešanas cikla.

4. Nospiediet skārientaustiņu Start/Pause (Sākt/Pauze).

Programma uzsāk darbību.

11.2 Programmas palaišana ar atlikto startu

1. Iestatiet ievietotajai veļai atbilstīgu programmu un iespējas.
2. Atkārtoti nospiediet taustiņu Atliktais starts, līdz displejā parādās vēlamais atlikšanas laiks.



Jūs varat atlikt programmas darbības sākumu uz laiku, sākot ar 1 stundu un beidzot ar 20 stundām.

3. Nospiediet skārientaustiņu Start/Pause (Sākt/Pauze).

Displejā redzama laika atskaite līdz atliktajam startam.

Kad laika atskaite beigusies, programma automātiski aktivizējas.

11.3 Nomainiet programmu

1. Piespiediet ieslēgšanas/izslēgšanas taustiņu, lai izslēgtu ierīci.
2. Piespiediet ieslēgšanas/izslēgšanas taustiņu, lai ieslēgtu ierīci.
3. Iestatiet programmu.

Alternatīvi:

1. Pagrieziet pārslēgu ● "Reset" (Atiestatīt) pozīcijā.
2. Nogaidiet 1 sekundes. Displejā tiks parādīts — — —.
3. Iestatiet programmu.

11.4 Programmas darbības beigas

Kad programma pabeigta.

- Atskan nepārtraukts signāls.
- Displejā redzams :
- Indikators ir ieslēgts.
- Var iedegties indikatori Filtrs un Tvertne.
- Indikators Start/Pause (Sākt/Pauze) ir ieslēgts.

Ierīce turpina darboties ar pretburzīšanās fāzi aptuveni vēl 30 minūtes vai ilgāk, ja tika iestatīta Extra Anticrease (Pretburzīšanās) iespēja (skatiet nodaļu *Iespēja līdz Extra Anticrease (Pretburzīšanās)*).

Pretburzīšanās fāze samazina saburzīšanos.

Jūs varat izņemt veļu no ierīces, pirms pretburzīšanās fāze ir beigusies. Lai gūtu labākus rezultātus, iesakām izņemt veļu, kad pretburzīšanās fāze ir gandrīz beigusies.

Kad pretburzīšanās fāze ir beigusies:

- Displejā joprojām redzams :
- Indikators ir izslēgts.
- Turpina degt indikatori Filtrs un Tvertne.
- Indikators Start/Pause (Sākt/Pauze) nodziest.

1. Piespiediet ieslēgšanas/izslēgšanas pogu, lai izslēgtu ierīci.
2. Atveriet ierīces durvis.
3. Izņemiet veļu.
4. Aizveriet ierīces durvis.

Iespējamie neapmierinošu žāvēšanas rezultātu iemesli:

- Nepareizi noklusējuma sausuma pakāpes iestatījumi. Sk. nodaļu *IESPĒJAS: Sausuma pakāpe – pielāgojiet galīgo sausuma pakāpi*
- Temperatūra telpā ir pārāk zema vai pārāk augsta. Optimāla telpas temperatūra ir 18–25 °C.



Pēc programmas darbības beigām vienmēr iztīriet filtru un iztukšojiet ūdens tvertni.



Atstājiet durtiņas nedaudz pavērtas pēc katra cikla, lai izvairītos no mitruma.

11.5 Zemas jaudas režīms

Lai samazinātu enerģijas patēriņu, šī funkcija automātiski deaktivizē ierīci:

- Pēc 5 minūtēm, ja nav palaista programma.
- Pēc 5 minūtēm pēc programmas beigām vai pretburzīšanās cikla.



Laiks tiek samazināts līdz 30 sekundēm, ja pārslēgts atrodas ● "Reset" (Atiestatīt) pozīcijā.



Kad ierīce pāriet zemas jaudas režīmā, displejs un ikonas izslēdzas. Jūs varat atkārtoti aktivizēt tos, nospiežot ieslēgšanas/izslēgšanas pogu.



Ja ieslēgts Wi-Fi un iepējota attālinātā vadība, tad attālinātās palaišanas ikona  paliek iedegta arī, kad ierīce pāriet zemas jaudas režīmā.

12. PADOMI UN IETEIKUMI

12.1 Veļas sagatavošana



Tvertnes ielāde līdz maksimālai ietilpībai, kas norādīta attiecīgajām programmām, palīdzēs ietaupīt enerģiju.



Apģērbs pēc mazgāšanas bieži ir sagriezies un sapinies. Sagriezušās un sapinušās veļas žāvēšana ir neefektīva. Lai nodrošinātu pienācīgu gaisa plūsmu un vienmērīgu žāvēšanu, apģērbus ir ieteicams izpurināt un ievietot žāvētājā pa vienam gabalam.

Lai nodrošinātu pareizu žāvēšanas procesu:

- Aizveriet rāvējslēdzējus.
- Aiztaisiet segu pārsegu aizdares.
- Nežāvējiet vaļīgas saites vai lentes (piem., priekšautiem). Pirms programmas sākšanas sasieniet.
- Izņemiet no kabatām visus priekšmetus.

- Apģērbus, kuru iekšējais slānis izgatavots no kokvilnas, jāizgriež otrādi. Kokvilnas slānim jābūt vērstam uz āru.
- Vienmēr iestatiet programmu, kas piemērota veļas veidam.
- Nelieciet kopā gaišus un tumšus apģērbus.
- Izmantojiet kokvilnai, adītām jakām un trikotāžas apģērbiem piemērotu programmu, lai novērstu apģērbus saraušanos.
- Nepārsniedziet programmu nodaļā vai displejā norādīto maksimālo veļas daudzumu.
- Žāvējiet tikai to veļu, kuru drīkst žāvēt žāvētājā. Skatiet norādes uz auduma.
- Nežāvējiet lielus priekšmetus kopā ar maziem. Mazi apģērba gabali var iekļerties lielajos un palikt mitri.
- Izpuriniet lielus apģērba un auduma gabalus pirms to ievietošanas žāvētājā. Tas jādara, lai pēc žāvēšanas cikla iekšpusē nepaliktu mitras vietas.

Norādes uz auduma

Apraksts



Apģērbus drīkst žāvēt žāvētājā.



Apģērbus drīkst žāvēt žāvētājā augstā temperatūrā.



Apģērbus drīkst žāvēt žāvētājā tikai zemā temperatūrā.



Apģērbus nedrīkst žāvēt žāvētājā.

13. KOPŠANA UN TĪRĪŠANA

13.1 Periodiskas tīrīšanas grafiks

Periodiska tīrīšana palīdz pagarināt ierīces mūžu.

Ja ierīce netiek izmantota ilgāku laiku, atvienojiet to no strāvas padeves.

Orientējošs periodiskas tīrīšanas grafiks:

filtra tīrīšana	Kad mirgo  indikators.
Iztukšojiet ūdens tvertni	Kad mirgo  indikators.
Noīriet siltummaiņi	Kad mirgo  indikators.
Veļas tīlpnes tīrīšana	Reizi divos mēnešos
Noīriet vadības paneli un korpusu	Reizi divos mēnešos
Noīriet gaisa plūsmas atveres	Reizi divos mēnešos

Turpmākos paragrāfos paskaidrots, kā katra daļa jātīra.

13.2 Svešķermeņu notīrīšana



Pirms žāvēšanas cikla aktivizēšanas gādājiet, lai visas kabatas būtu tukšas un viss, kas kustās, būtu piesiets. Sk. sadaļu "Veļas sagatavošana".

Izņemiet jebkādus svešķermeņus no tvertnes pēc žāvēšanas cikla (piemēram, metāla klipšus, pogas, monētas utt.).

13.3 filtra tīrīšana

Katra cikla beigās iedegas filtra indikators , un nepieciešams iztīrīt filtru.



Filtrs savāc jēlkokvilnu žāvēšanas cikla laikā.



Labākiem žāvēšanas rezultātiem tīriet filtru regulāri. Aizsērējis filtrs pagarina žāvēšanas ciklu, rezultātā palielinot enerģijas patēriņu. Tīriet filtru ar rokām. Ja nepieciešams, izmantojiet putekļu sūcēju.

UZMANĪBU!

Tīrot filtrus, apgērba plūksna jāmet atkritumu tvertnē, nevis izlietnē, lai izvairītos no mikroplastmasas nonākšanas ūdens sistēmā.

1. Atveriet durvis. Paveiciet filtru uz augšu.

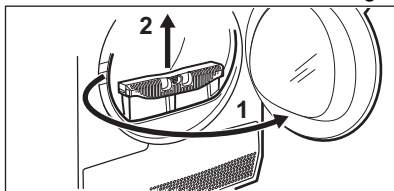

2. Paveiciet āķi, lai atvērtu filtru.

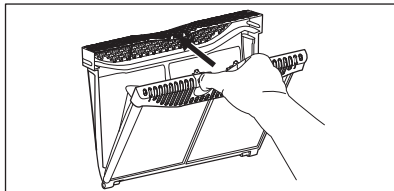

3. Savāciet pūkas ar roku no abām filtra iekšējām daļām.

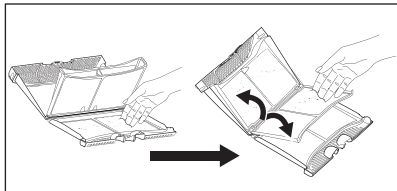

Izmetiet pūkas atkritumu tvertnē.

4. Ja nepieciešams, iztīriet filtru ar putekļu sūcēju. Aizveriet filtru.
5. Vajadzības gadījumā notīriet pūkas no filtra ligzdas un paplāksnes. Šim nolūkam jūs varat izmantot putekļu sūcēju. Ievietojiet filtru atpakaļ filtra ligzdā.

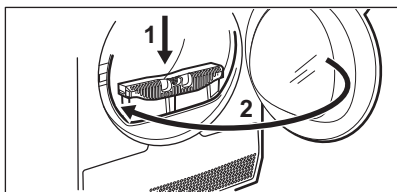
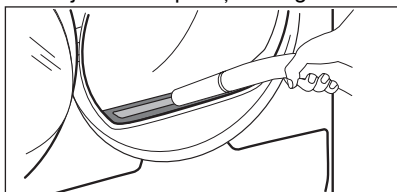

13.4 Ūdens tvertnes iztukšošana

Iztukšojiet kondensētā ūdens tvertni pēc katra žāvēšanas cikla.

Ja kondensētā ūdens tvertne ir pilna, programmai automātiski apstājas. Displejā iedegas ūdens tvertnes simbols , un nepieciešams iztukšot ūdens tvertni.

Lai iztukšotu ūdens tvertni:

1. Izvelciet kondensētā ūdens tvertni un turiet to horizontālā pozīcijā.

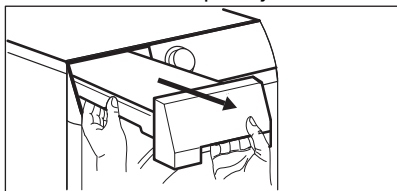

2. Izbīdiet plastmasas savienotāju ārā un izlejiet ūdeni izlietnē vai līdzīgā vietā.

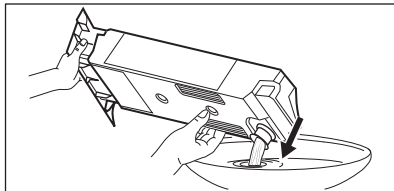

3. Iebīdiet atpakaļ plastmasas savienotāju un ievietojiet ūdens tvertni atpakaļ tās vietā.

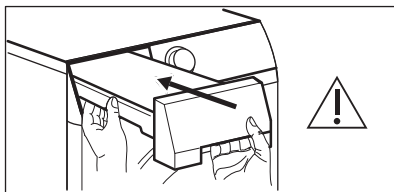

4. Lai atsāktu programmu, piespiediet pogu  Sākt/Pauzēt.

13.5 Kondensatora tīrīšana

Ja displejā mirgo kondensatora simbols , jāpārbauda kondensators un tā nodalījums. Ja tas ir netīrs, notīriet to. Veiciet pārbaudi vismaz reizi 6 mēnešos.

BRĪDINĀJUMS!

Nepieskarieties metāla virsmai ar kailām rokām. Pastāv traumu risks. Lietojiet aizsargcimdus. Tīriet uzmanīgi, lai nesabojātu metāla virsmu.

BRĪDINĀJUMS!

Nelietojiet putekļu sūcēju ar cieto uzgali, lai noņemtu pūkas no kondensatora, jo tas var sabojāt kondensatora rievu un samazināt ierīces efektivitāti, paildzinot žāvēšanas ciklu laiku.

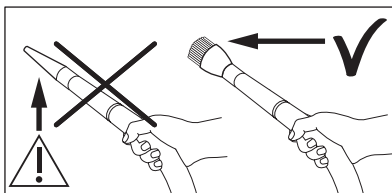

Lai pārbaudītu:

1. Atveriet durvis. Pavelciet filtru uz augšu.

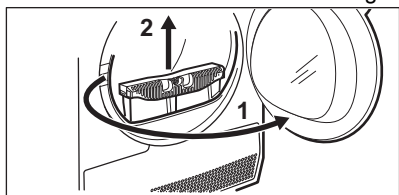

2. Atveriet kondensatora pārsegu.

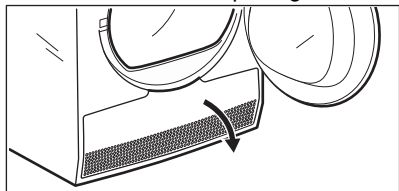

3. Pagrieziet sviras, lai atvērtu kondensatora vāku, un nolaidiet kondensatora vāku.

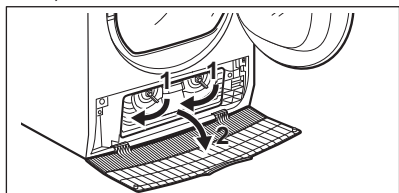

4. Ja nepieciešams, notīriet pūkas no kondensatora un tā nodalījuma. Varat izmantot putekļsūcēju vai birstes piederumu.

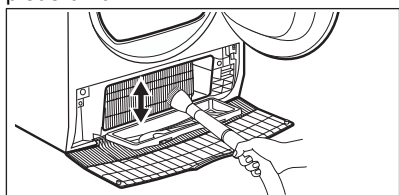

5. Aizveriet kondensatora vāku.

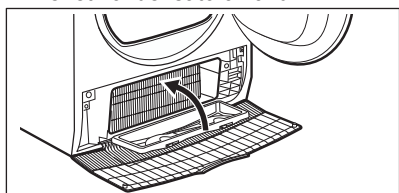

6. Pagrieziet sviras, līdz tā noklikšķņ savā pozīcijā.

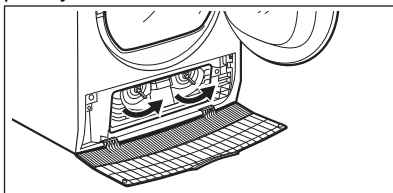

7. Ievietojiet filtru atpakaļ.

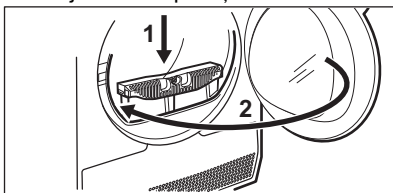

13.6 Veļas tīlpnes tīrīšana

⚠ BRĪDINĀJUMS!

Pirms tīrīšanas atvienojiet ierīci no elektrības.

Lai notīrītu veļas tīlpnes iekšējo virsmu un tīlpnes izciļņus, izmantojiet neitrālu mazgāšanas līdzekli. Nosusiniet nomazgātās virsmas var mīkstu drānu.

⚠ UZMANĪBU!

Netīriet veļas tīlpni ar tērauda suku vai abrazīviem materiāliem.

13.7 Vadības paneļa un apvalka tīrīšana

Lai notīrītu vadības paneli un apvalku, izmantojiet standarta neitrālu mazgāšanas līdzekli.

Tīriet ar mitru drānu. Nosusiniet nomazgātās virsmas var mīkstu drānu.

⚠ UZMANĪBU!

Nelietojiet mēbeļu tīrīšanas līdzekļus vai tīrīšanas līdzekļus, var var izraisīt koroziju.

13.8 Gaisa plūsmas atveru tīrīšana

Lai likvidētu pūkas no gaisa plūsmas atverēm, izmantojiet putekļu sūcēju.

14. PROBLĒMRISINĀŠANA

BRĪDINĀJUMS!

Skatiet sadaļu "Drošība".

14.1 Kļūdu kodi

Ierīci neuzsāk darbu vai arī darbības laikā tā pārtrauc darboties.

Vispirms mēģiniet rast problēmas risinājumu (skatiet tabulu). Ja problēma joprojām pastāv, sazinieties ar pilnvaroto servisa centru.

BRĪDINĀJUMS!

Pirms jebkuras pārbaudes veikšanas atvienojiet ierīci no elektrotīkla.

Nopietnu problēmu gadījumā atskan skaņa signāli, displejā redzams kļūdas kods un  Start/Pauze (Sākt/Pauze) poga var mirgot nepārtraukti:

Kļūdas kods	Iespējamais cēlonis	Risinājums
E50	Pārslogots ierīces motors. Veļas tilpnē ir pārāk daudz veļas, vai tā ir iestrēgusi.	Programma nav pabeigta. Izņemiet veļu no tilpnes, iestatiet programmu un uzsāciet ciklu no jauna.
E90 vai E91	Iekšēja kļūme. Ierīces elektronisko elementu starpā nav saziņas.	Programma netika pabeigta pareizi vai ierīce pārāk ātri pārtrauca darbību. Izslēdziet ierīci un ieslēdziet to atkārtoti. Ja kļūdas kods parādās atkārtoti, sazinieties ar pilnvaroto servisa centru.
EH0	Elektroenerģijas padeve ir nestabila.	Ja ierīce attēlo EH0 , sagaidiet, līdz strāvas padeve nostabilizējas un tad nospiediet palaišanas taustiņu. Ja ierīce pārtrauc ciklu bez jebkādas norādes, nospiediet cikla sākumu. Ja atkal iedarbojas brīdinājums, pārbaudiet elektrības vada/kontaktligzdas stāvokli vai strāvas padevi.

Ja displejs rāda citus kļūdu kodus, izslēdziet ierīci un ieslēdziet to atkārtoti. Ja problēma atkārtojas, sazinieties ar pilnvaroto servisa centru.

Dažādu veļas žāvētāja problēmu gadījumā skatiet iespējamus risinājumus tabulā tālāk.

14.2 Traucējummeklēšana

Problēma	Iespējamais risinājums
Jūs nevarat aktivizēt ierīci.	Pārbaudiet, vai ierīces kontaktspraudnis ir pieslēgts elektrotīkla kontaktligzdai.
	Pārbaudiet drošinātāju (mājas instalācijā).
Nevar palaist programmu.	Nospiediet Start/Pauze (Sākt/Pauze).
	Pārbaudiet, vai ir aizvērtas ierīces durvis.
Ierīces durvis neaizveras.	Pārlicinieties, ka ir pareizi ievietots filtrs.

Problēma	Iespējamais risinājums
	Pārliecinieties, ka veļa nav iesprūdusi starp ierīces durvīm un gumijas blīvi.
Ierīce apstājas darbības laikā.	Pārbaudiet, vai ūdens tvertne ir tukša. Nospiediet taustiņu Start/Pause (Sākt/Pauze), lai atsāktu programmas darbību.
	Ielāde ir pārāk maza, palieliniet ielādes daudzumu vai izmantojiet programmu Time Drying (Žāvēšanas laiks).
Cikla ilgums ir pārāk ilgs vai sniedz neapmierinošus žāvēšanas rezultātus. ¹⁾	Pārliecinieties, ka veļas svars atbilst programmas darbības ilgumam.
	Pārbaudiet, vai filtri ir tīri.
	Veļa ir pārāk mitra. Vēlreiz centrifugējiet veļu veļas mazgājamā mašīnā.
	Nodrošiniet, lai istabas temperatūra ir no +5 °C līdz +35 °C. Optimālā istabas temperatūra ir 18 °C līdz 25 °C.
	Iestatiet Time Drying (Žāvēšanas laiks) vai Extra Dry (Ļoti sausa) programmu. ²⁾
Lietotne nevar savienoties ar žāvētāju.	Pārbaudiet, vai Jūsu viedierīce ir savienota ar bezvadu tīklu. Pārbaudiet savu mājas tīklu un maršrutētāju. Restartējiet maršrutētāju. Sazinieties ar savu bezvadu interneta pakalpojumu sniedzēju, ja rodas problēmas ar bezvadu tīklu.
	Žāvētāju, viedierīci vai abus nepieciešams konfigurēt vēlreiz.
Lietotne bieži nevar savienoties ar žāvētāju.	Mēģiniet pārvietot mājas rūteri pēc iespējas tuvāk žāvētājam vai apsveriet bezvadu signāla diapazona paplašinātāja iegādi.
	Izslēdziet mikroviļņu krāsni. Izvairieties vienlaicīgi izmantot mikroviļņu krāsni un žāvētāja tālvadības vadību. Mikroviļņi traucē Wi-Fi signālam.
Displejā redzams — — —.	Ja vēlaties iestatīt jaunu programmu, izslēdziet un ieslēdziet ierīci.
	Pārliecinieties, ka iespējas atbilst programmai.

1) Programma automātiski beidz darboties pēc maksimāli 5 stundām.

2) Žāvējot liela izmēra veļas gabalus (piemēram, palagus), pastāv iespēja, ka kāda to daļa joprojām būs mitra.

Ja žāvēšanas rezultāti nav apmierinoši

- Iestatītā programma bija nepiemērota.
- Filtrs ir aizsērējis.
- Siltummainis ir aizsērējis.
- Ierīcē bija pārāk daudz veļas.
- Ierīces tvertne ir netīra.
- Nepareiza vadības sensora iestatīšana (piemērotākiem iestatījumiem skatiet

nodaļu "*IESPĒJAS: Sausuma pakāpe, Vēlamās galīgās mitruma pakāpes pielāgošana*").

- Gaisa plūsmas atveres ir aizsērējušas.
- Telpas temperatūra ir pārāk zema vai pārāk augsta (optimālā telpas temperatūra ir no 18 °C līdz 25 °C)

15. PATĒRIŅA LIELUMI

15.1 Ievads



Lietotāja rokasgrāmatā norādītas divas dažādas atsauces attiecībā uz ES energomarķējuma un ekodizaina noteikumiem.

- Regula (ES) 932/2012 un Regula (ES) 392/2012, kas spēkā līdz 2025. gada 30. jūnijam, attiecas uz energoefektivitātes klasēm no **A+++** līdz **D**.
- Regula (ES) 2023/2534, kas spēkā no 2025. gada 1. jūlija, attiecas uz energoefektivitātes klasēm no **A** līdz **G**.



QR kods uz ierīces komplektācijā iekļautā energomarķējuma sniedz tīmekļa saiti uz informāciju par ES EPREL datu bāzē iekļauto ierīces ekspluatācijas parametru informāciju. Glabājiet energoefektivitātes marķējumu kopā ar lietotāja rokasgrāmatu un visiem pārējiem ierīces komplektācijā iekļautajiem dokumentiem.

Šo pašu informāciju var uzzināt arī EPREL, atverot saiti <https://eprel.ec.europa.eu> un norādot ierīces energoefektivitātes nominālo datu plāksnītē norādīto modeļa nosaukumu un produkta numuru. Lai noskaidrotu tehnisko datu plāksnītes atrašanās vietu, skatiet nodaļu "Izstrādājuma apraksts".

15.2 Apzīmējumi

kg	Veļas ielādes daudzums.	apgr./min	Izgriešanas pakāpe
kWh	Elektroenerģijas patēriņš.		
hh:mm	Programmas darbības ilgums.		
%	Sākotnējā mitruma pakāpe izgriešanas cikla beigās un galīgā mitruma pakāpe žāvēšanas programmas sākumā. Jo lielāks izgriešanas ātrums, jo skaļāka darbība, bet mazāka sākotnējā mitruma pakāpe un enerģijas patēriņš, žāvējot veļu.		

15.3 Saskaņā ar Komisijas Regulu (ES) 2023/2533 un Regulai (ES) 2023/2534.



Norādītās vērtības ir iegūtas laboratorijas apstākļos atbilstoši attiecīgiem standartiem.

Datus var mainīt dažādi parametri, piemēram, veļas daudzums, veids un apkārtējās vides apstākļi. Sākotnējais veļas mitrums, ūdens veids, elektroapgādes spriegums un tas, vai maināt programmas noklusējuma iestatījumus, arī var ietekmēt energopatēriņu, žāvēšanas programmas darbības ilgumu galīgo mitruma pakāpi.

Programma	levietojamais veļas daudzums (kg)	Izgriešanas pakāpe (apgr./min)	Sākotnējā mitruma pakāpe (%)	Žāvēšanas laiks (h:mm)	Elektroenerģijas patēriņš (kWh)	Galīgā mitruma pakāpe (%)
Eco 1)	8,0	1000	60	2:59	1,28	0,0
Eco 1)	4,0	1000	60	2:00	0,72	0,0

1) Šī atsaucis programma tiek izmantota, lai novērtētu ierīces atbilstību Apvienotās Karalistes ekodizaina un energomarkējuma noteikumiem, Regulai (ES) 2023/2533 un Regulai (ES) 2023/2534. Šī programma var izzāvēt kokvilnu no 60 % sākotnējā mitruma līmeņa līdz galīgajam mitruma līmenim 0 %.

Jaudas patēriņš dažādos darbības režīmos

Jaudas patēriņš izslēgtā režīmā (W)	Jaudas patēriņš gaidstāves režīmā (W)	Atliktais starts (W)	Jaudas patēriņš tīkla gaidstāves režīmā (W)
0,13	0,13	4,00	2,0 ¹⁾

Laiks līdz izslēgtam/gaidstāves režīmam ir ne vairāk kā 15 minūtes.

1) Pieslēgtās funkcijas enerģijas patēriņš ir aptuveni 17,5 kWh gadā. Lai atslēgtu šo funkciju, skatiet sadaļu "Wi-Fi savienojamības iestatīšana".

15.4 Bieži lietotas programmas



Šīs vērtības ir tikai orientējošas.

Programma	levietojamais veļas daudzums (kg)	Izgriešanas pakāpe (apgr./min)	Sākotnējā mitruma pakāpe (%)	Žāvēšanas laiks (h:mm)	Elektroenerģijas patēriņš (kWh)	Galīgā mitruma pakāpe (%)
Cottons (Kokvilna) Extra Dry (Ļoti sausa)	8,0	1000	60	4:26	1,92	-3,0
Cottons (Kokvilna) Extra Dry (Ļoti sausa)	4,0	1000	60	3:35	1,43	-3,0
Cottons (Kokvilna) Iron Dry (Gludināšanai)	8,0	1000	60	2:16	0,95	12,0
Cottons (Kokvilna) Iron Dry (Gludināšanai)	4,0	1000	60	1:38	0,62	12,0

Programma	levietoja- mais veļas daudzums (kg)	Izgrieša- nas pakā- pe (apgr./ min)	Sākot- nējā mitru- ma pa- kāpe (%)	Žāvēšanas laiks (h:mm)	Elektroener- ģijas patē- riņš (kWh)	Galīgā mi- truma pakā- pe (%)
Synthetics (Sintēti- ka) Extra Dry (Ļoti sausā)	4,0	1200	40	1:45	0,65	0,0
Synthetics (Sintēti- ka) Cupboard (Ievieto- šanai skapī)	4,0	1200	40	1:17	0,48	1,0
Synthetics (Sintēti- ka) Iron Dry (Gludinā- šanai)	4,0	1200	40	1:01	0,36	12,0
Wool (Vilna)	1,0	1200	35	1:44	0,78	5,0

16. ĪSA PAMĀCĪBA

16.1 Izmantošana ikdienā

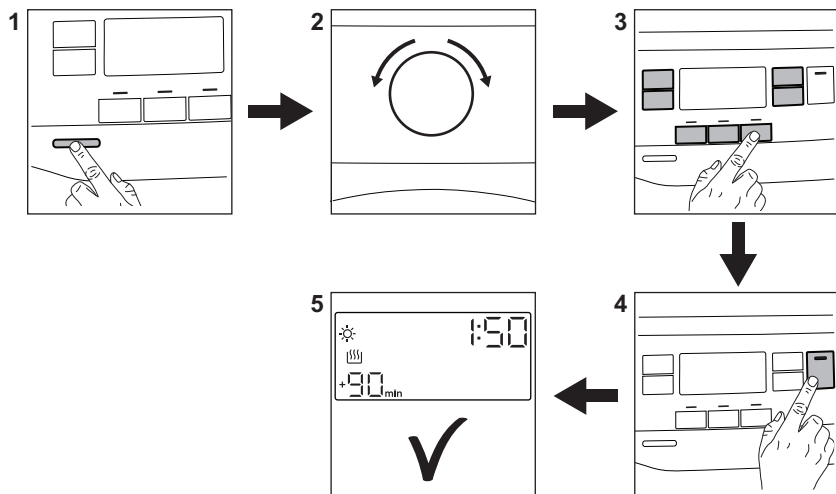

1. Nospiediet ieslēgšanas/izslēgšanas taustiņu, lai ieslēgtu ierīci.
2. Lai iestatītu programmas, izmantojiet programmu pārslēgu.

3. Līdz ar programmu jūs varat iestatīt vienu vai vairākas īpašās iespējas. Lai aktivizētu vai deaktivizētu kādu iespēju, pieskarieties attiecīgajam taustiņam.

4. Lai aktivizētu programmu, pieskarieties taustiņam **Start/Pause (Sākt/Pauze)**.

5. Ierīce ieslēdzas.

16.2 Filtra tīrīšana

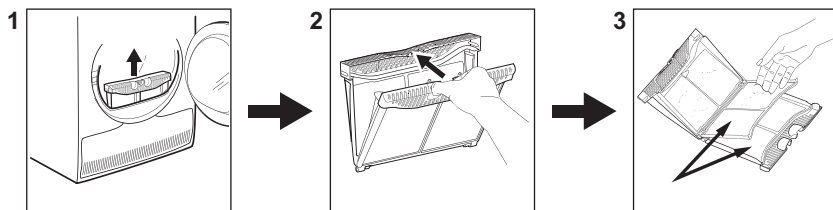







Katra cikla beigās displejā parādās simbols

un nepieciešams izfīrīt filtru.

16.3 Programmu tabula

Programmas	Veļas daudzums 1)	Īpašības / auduma atzīme ²⁾
Eco ³⁾⁴⁾	8,0 kg	Programma piemērota mitras kokvilnas veļas žāvēšanai un ir visefektīvākā programma mitras kokvilnas veļas žāvēšanai nepieciešamā elektroenerģijas patēriņa ziņā. Sausuma pakāpe nav pielāgojama un ir iestatīta pēc noklusējuma Cupboard (ievietošanai skapi)/gatava uzglabāšanai. /
MixCare (Ātrā jauktā)	6,0 kg	Paredzēts nešķirota apģērba ikdienas žāvēšanai. Vienmērīgi izžāvē ikdienas kokvilnas, kokvilnas un sintētiskas sajaukuma un sintētiskas apģērbus. /
Cottons (Kokvilna)	8,0 kg	Programma baltiem un krāsainiem kokvilnas izstrādājumiem. Noklusējuma iestatījums ir sausuma līmenis "gatavs glabāšanai". /
Synthetics (Sintētika)	4,0 kg	Jauktiem apģērbiem, kas galvenokārt satur sintētiskās šķiedras, piemēram, poliesterus, poliamīdus utml. /
Delicate (Smalkveļa)	2,0 kg	Ieteicama patiesi smalkiem audumiem, tādiem kā viskoze, mākslīgais zīds, akrils un to sajaukumi. /
Wool (Vilna)	1,0 kg	Maigi izžāvē veļas mašīnā un ar rokām mazgājamus vilnas apģērbus. Nekavējoties izņemiet apģērbus, kad programma ir beigusies.
Silk (Zīds)	0,5 kg	Saglabā formu smalkai veļas mašīnā un ar rokām mazgājamā zīda drēbēm, samazina burzīšanos, izmantojot nedaudz siltu gaisu un maigas kustības. /

Programmas	Veļas daudzums ¹⁾	Īpašības / auduma atzīme ²⁾
Easy Iron (Viegli gludināt)	2,0 kg	Samazina burzīšanos mazam daudzumam kokvilnas, sintētikas un jaukta satura audumu apģērbiem vieglākai gludināšanai. Iespējami divi žāvēšanas līmeņi: Gludināšanai — atstāj apģērbus nedaudz mitrus, lai to varētu gludināt vai izkārt; un Skapim — pilnībā izžāvē drēbes. / 
Sportswear (Sporta apģērbs)	4,0 kg	Izžāvē sporta apģērbus, kas ražoti no sintētiskajām šķiedrām, tostarp, poliestera, elastāna, to maisījuma un poliamīda. / 
Outdoor 	2,0 kg	Uztur funkcionalitāti ārtelpām paredzētu apģērbus, kas ražoti no tehniskā tekstila, un atjauno ūdens atgrūšanu ūdensnecaurlaidīgām jakām un kombinētajām jakām ar izņemamu odēri (kas piemērotas žāvēšanai veļas žāvētājā). / 
Hygiene (Higiēna) 	5,0 kg	Žāvē un sanitāri apstrādā jūsu apģērbus un citus izstrādājumus, pastāvīgi uzturot temperatūru virs 60 °C un tādējādi likvidējot 99,9 % baktēriju un vīrusu ⁵⁾ . Piezīme: Šis cikls jāizmanto tikai mitriem izstrādājumiem. Nav piemērots smalkiem izstrādājumiem. / 
Bedlinen (Gultas veļa) XL	4,5 kg	Žāvē līdz pat trim gultas veļas komplektiem vienlaikus. Samazina lielu veļas gabalu savērpšanos vai sapīšanos, nodrošinot, ka katrs veļas gabals sasniedz vienmērīgu sausumu bez mitriem plankumiem. / 

1) Maksimālais svars attiecas uz vienumiem sausā veidā.

2) Audumu apzīmējumu nozīmi skatiet sadaļā *PADOMI UN IETEIKUMI: Veļas sagatavošana*.

3) Šī atsaucies programma tiek izmantota, lai novērtētu ierīces atbilstību Apvienotās Karalistes ekodizaina un energomarkējuma noteikumiem, Regulai (ES) 2023/2533 un Regulai (ES) 2023/2534. Šī programma var izžāvēt kokvilnu no 60 % sākotnējā mitruma līmeņa līdz galīgajam mitruma līmenim 0 %.

4) Eco programma ir līdzvērtīga  Cottons (Kokvilna Eco), kas ir "Standarta kokvilnas programma" saskaņā ar ES Komisijas regulu Nr. 392/2012. Piemērots risinājums normālas un slapjas kokvilnas vēlas žāvēšanai.

5) . Pārbaudes veikta attiecībā uz zarnu nūjiņām (Escherichia coli), raugveida sēnītēm (Candida albicans) un MS2 bakteriofāgu. Neatkarīgas pārbaudes 2021. gadā veica Swisstat Testmaterialien AG (testa ziņojuma nr. 20212038).

17. AR VIDĪ SAISTĪTI APSVĒRUMI

Nododiet otrreizējai pārstrādei materiālus ar simbolu . Ievietojiet iepakojuma materiālus atbilstošajos konteineros to otrreizējai pārstrādei. Palīdziet aizsargāt vidi un cilvēku veselību, nododot elektrisko un elektronisko iekārtu atkritumus pārstrādei. Neizmetiet

ierīces, kas apzīmētas ar simbolu  kopā ar majsaimniecības atkritumiem. Nododiet ierīci vietējā pārstrādes uzņēmumā vai sazinieties ar savu pašvaldību.

Sveiki atvykę į „Electrolux“ pasaulį! Dėkojame, kad pasirinkote mūsų prietaisą.



Siekdami tausoti, mes mažiname popieriaus naudojimą ir visas naudojimo instrukcijas pateikiame internete. Raskite visą naudojimo instrukciją adresu electrolux.com/manuals



Gaukite naudojimo patarimų, brošiūrų, trikčių šalinimo, aptarnavimo ir remonto informacijos adresu electrolux.com/support



Jūsų prietaisui skirtų priedų, eksploatacinių medžiagų ir originalių atsarginių dalių ieškokite čia: electrolux.com/shop

Galimi pakeitimai.

TURINYS

1. SAUGOS INFORMACIJA.....	34
2. SAUGOS INSTRUKCIJOS.....	38
3. GAMINIO APRAŠYMAS.....	40
4. TECHNINIAI DUOMENYS.....	41
5. VALDYMO SKYDELIS.....	42
6.  „WI-FI“ NUSTATYMAS.....	44
7. PROGRAMOS.....	46
8. PARINKTYS.....	48
9. NUSTATYMAI.....	51
10. PRIEŠ NAUDODAMI PIRMAKART.....	52
11. KASDIENIS NAUDOJIMAS.....	53
12. PATARIMAI.....	55
13. VALYMAS IR PRIEŽIŪRA.....	56
14. TRIKČIŲ ŠALINIMAS.....	59
15. SAŃAUDOS.....	61
16. TRUMPASIS VADOVAS.....	64
17. APLINKOS APSAUGA.....	66

1. SAUGOS INFORMACIJA



Prieš įrengdami ir naudodami prietaisą, atidžiai perskaitykite pateiktą instrukciją.

Gamintojas neatsako už sužalojimus ar nuostolius, patirtus dėl netinkamo prietaiso įrengimo ar naudojimo. Instrukciją visada laikykite saugioje ir pasiekiamoje vietoje, kad prireikus galėtumėte ja pasinaudoti.



Įspėjimas: Gaisro pavojus / degios medžiagos.

Prietaise yra degių dujų, propano (R290) – tai dujos, kurios nedaro žalos aplinkai. Saugokite prietaisą nuo liepsnos ir uždegimo šaltinių. Būkite atsargūs, kad nepažeistumėte šaltnešio grandinės, kurioje yra propano.

1.1 Vaikų ir pažeidžiamų žmonių sauga

ĮSPĖJIMAS!

Pavojus uždusti, susižaloti ir sukelti nuolatinę negalia.

- Vyresni nei 8 metų vaikai ir asmenys, turintys fizinių, jutiminių arba protinių sutrikimų, arba asmenys, kuriems trūksta patirties ar žinių, šį prietaisą gali naudoti tik prižiūrimi kitų arba gavę nurodymus, kaip saugiai naudotis prietaisu, jei jie supranta su prietaiso naudojimu susijusius pavojus.
- Nuo 3 iki 8 metų vaikų ir asmenų, turinčių sunkią negalia, negalima palikti be priežiūros ir kitaip leisti pasiekti naudojamą prietaisą.
- Mažesnių nei 3 metų vaikų negalima palikti be priežiūros ar kitaip leisti pasiekti naudojamą prietaisą.
- Neleiskite vaikams žaisti šiuo prietaisu.
- Visas pakuotės medžiagas saugokite nuo vaikų ir tinkamai pašalinkite.
- Valymo priemones laikykite vaikams nepasiekiamoje vietoje.
- Neleiskite nepilnamečiams vaikams ir gyvūnams būti šalia prietaiso atidarytomis durelėmis.
- Jeigu prietaise yra apsaugos nuo vaikų įtaisas, jį reikia suaktyvinti.
- Vaikai be priežiūros negali atlikti prietaiso valymo ir naudotojo priežiūros darbų.

1.2 Bendrieji saugos reikalavimai

- Tai buitinis prietaisas skirtas tik džiovinti skalbinius, tinkamus džiovinti džiovyklėse.
- Nenaudokite džiovinimo funkcijos, jei skalbiniai buvo sutepti pramoninėmis cheminėmis medžiagomis.

- Tai buitinis prietaisas, skirtas naudoti patalpose, vienam šeimos ūkiui.
 - Šį prietaisą galima naudoti biuruose, viešbučių kambariuose, nakvynės ar svečių namuose, sodybose ar kitoje panašioje aplinkoje, kur prietaiso naudojimo intensyvumas neviršija buitinio (vidutinio) naudojimo.
 - Nebandykite pakeisti šio prietaiso techninių savybių.
 - Jei džiovyklę norite pastatyti ant skalbimo mašinos, naudokite tam specialiai skirtą laikiklių rinkinį. Tvirtinimo komplektą galima įsigyti iš įgaliotojo atstovo ir naudoti tik su instrukcijose nurodytu prietaisu, pristatytu su priedu. Atidžiai perskaitykite prieš įrengimą (žr. įrengimo informacinį lapelį).
 - Prietaisą galima įrengti atskirai arba jį montuoti po virtuvės stalviršiu, išlaikant tinkamus atstumus (žr. įrengimo informacinį lapelį).
 - Nemontuokite prietaiso už rakinamų durų, stumdomų durų ar durų su vyriais priešingoje pusėje. Taip pat pasirūpinkite, kad prietaiso durelės galėtų pilnai atsidaryti.
 - Pasirūpinkite, kad apatinių ventiliacijos angų neblokėtų kilimai ar kitos grindų dangos.
 - DĖMESIO: Prietaiso negalima jungti prie maitinimo per išorinį įjungimo įtaisą, pavyzdžiui, laikmatį ar kitą elektros grandinę, kurią komunalinės tarnybos reguliariai įjungia ir išjungia.
 - Elektros kištuką į tinklo lizdą junkite tik tuomet, kai pabaigsite prietaiso įrengimą. Pasirūpinkite, kad būtų lengva pasiekti sumontuoto prietaiso elektros laido kištuką ir elektros maitinimo lizdą.
 - Pasirūpinkite, kad prietaiso patalpoje būtų įrengta tinkama ventiliacija ir patalpoje nesikauptų iš dujas ar kitą kurą deginančių prietaisų sklindančios dujos, ir neužsidegtų.
 - DĖMESIO! Neįrenkite prietaiso vietoje, kur nėra oro cirkuliacijos.
- Prietaise yra degių dujų, propano (R290) – tai dujos, kurios nedaro žalos aplinkai. Saugokite prietaisą nuo liepsnos ir

uždegimo šaltinių. Būkite atsargūs, kad nepažeistumėte šaltnešio grandinės, kurioje yra propano.

- DĖMESIO! Pasirūpinkite, kad nebūtų užkimštos ventiliacinės angos, esančios prietaiso korpuse ar įmontuotoje konstrukcijoje.
- DĖMESIO! Nepažeiskite šaldymo sistemos.
- DĖMESIO: Nelieskite pasiekiamų kondensatoriaus metalinių briaunelių plikomis rankomis. Susižeidimo pavojus. Dėvėkite apsaugines pirštines.
- Jei būtų pažeistas maitinimo laidas, jį gali pakeisti tik gamintojas, jo įgaliotasis techninės priežiūros centras arba panašios kvalifikacijos asmenys– antraip gali kilti elektros pavojus.
- Neviršykite didžiausio leistino 8,0 kg skalbinių svorio (žr. skyrių „Programų lentelė“).
- Nuvalykite aplink prietaisą galimai susikaupusius pūkus ir pakuotės likučius.
- Nenaudokite prietaiso be filtro. Pūkų surinkimo filtrą valykite prieš arba po kiekvieno naudojimo.
- Nedžiovinkite džiovyklėje neskalbtų skalbinių.
- Maistiniu aliejumi, mineraline alyva, acetonu, spiritu, benzinu, žibalu, dėmių valikliu, terpentinu, vašku ar vaško valikliu išteptus skalbinius skalbkite atskirai, karštame vandenyje, naudodami daugiau skalbimo priemonės, ir tik tada džiovinkite.
- Džiovyklėje nedžiovinkite porolono (lateksinio) kempinių, maudymosi kepuraičių, neperšlampamų audinių, gaminių su pamušalu, drabužių ar pagalvių prikimštų porolono.
- Audinių minkštiklius ar kitas panašias priemones naudokite tik vadovaudamiesi jų gamintojų instrukcijomis.
- Pasirūpinkite, kad į prietaisą nepakliūtų gaisrą galintys sukelti daiktai, pavyzdžiui, žiebtuvėliai ar degtukai.
- DĖMESIO: Džiovyklę išjunkite tik pasibaigus džiovinimo ciklui. Jei džiovyklę išjungsite anksčiau, skalbinius iš karto išimkite ir išsklaidykite, kad pašalintumėte susikaupusį karštį.

- Prieš bet kokius techninės priežiūros darbus išjunkite prietaisą ir ištraukite maitinimo laido kištuką iš elektros lizdo.

2. SAUGOS INSTRUKCIJOS

2.1 Įrengimas



Įspėjimas. Gaisro pavojus / degios medžiagos.

- Nuimkite visas pakavimo medžiagas.
- Neįrenkite ir nenaudokite sugadinto prietaiso.
- Vadovaukitės su prietaisu pateiktomis įrengimo instrukcijomis.
- Neįrenkite prietaiso vietoje, kur nėra oro cirkuliacijos.
Prietaise yra degių dujų, propano (R290) – tai dujos, kurios nedaro žalos aplinkai. Saugokite prietaisą nuo liepsnos ir uždegimo šaltinių. Būkite atsargūs, kad nepažeistumėte šaltnešio grandinės, kurioje yra propano.
- Visada būkite atsargūs, kai perkeliate prietaisą, nes jis yra sunkus. Visada mūvėkite apsaugines pirštines ir avėkite uždarą avalynę.
- Nestatykite ir nenaudokite prietaiso ten, kur temperatūra gali būti žemesnė nei 5 °C arba aukštesnė nei 35°C.
- Grindys, ant kurių bus įrengtas prietaisas, turi būti plokščios, stabilios, atsparios karščiui ir švarios.
- Pasirūpinkite, kad tarp prietaiso ir grindų vyktų oro cirkuliacija.
- Perkeliant prietaisą visada laikykite vertikaloje padėtyje.
- Šio prietaiso galinė pusė privalo būti atremta į sieną.
- Pastatę prietaisą į nuolatinę jo vietą, gulsčiuuku patikrinkite, ar jis stovi lygiai. Jei jis stovi nelygiai, atitinkamai sureguliuokite jo kojeles.

2.2 Elektros prijungimas

⚠ ĮSPĖJIMAS!

Pavojus sukelti gaisrą ir gauti elektros smūgį.

- Elektros kištuką į tinklo lizdą junkite tik tuomet, kai visiškai pabaigsite įrengimą. Įsitinkinkite, kad įrengus prietaisą, elektros laido kištuką būtų lengva pasiekti.
- **DĖMESIO!** Šį prietaisą reikia jungti prie įžeminto lizdo.
- Įsitinkinkite, kad parametrai techninių duomenų plokštelėje atitinka maitinimo tinklo elektros vardinis duomenis.
- Visada naudokite tinkamai įrengtą įžemintą saugųjį elektros lizdą.
- Nenaudokite daugiakanalių adapterių ir ilginamųjų laidų.
- Norėdami išjungti prietaisą, netraukite už maitinimo laido. Visada traukite paėmę už elektros kištuko.
- Nelieskite maitinimo laido arba elektros kištuko šlapiomis rankomis.

2.3 Naudojimas

⚠ ĮSPĖJIMAS!

Sužeidimo, elektros smūgio, gaisro, nudegimų arba prietaiso sugadinimo pavojus.



Įspėjimas. Gaisro pavojus / degios medžiagos. Prietaise yra degių dujų, propano (R290) – tai dujos, kurios nedaro žalos aplinkai. Saugokite prietaisą nuo liepsnos ir uždegimo šaltinių. Būkite atsargūs, kad nepažeistumėte šaltnešio grandinės, kurioje yra propano.

- Šis buitinis prietaisas skirtas naudoti tik vidaus sąlygomis.
- Prietaise nedžiovinkite apgadintų (suplėšytų, apspurusių) daiktų, kuriuose yra kamšalų arba užpildų.
- Jeigu skalbiant naudojote dėmių šalinimo priemonę, prieš paleisdami džiovinimo ciklą skalbinius dar kartą išskalaukite.

- Džiovinkite tik šiame prietaise tinkamus džiovinti audinius. Vadovaukitės gaminio etiketėje pateiktais valymo nurodymais.
- Negerkite ir nenaudokite kondensuoto / distiliuoto vandens maistui ruošti. Jis gali sukelti žmonių ir naminių gyvūnų sveikatos problemų.
- Nelipkite ir nesisėskite ant atvirų prietaiso durelių.
- Prietaise nedžiovinkite varvančių drabužių.

2.4 Vidinis apšvietimas

ĮSPĖJIMAS!

Susižeidimo pavojus.

- Matomas šviesos diodų spinduliavimas; nežiūrėkite tiesiai į spindulį.
- Norėdami pakeisti vidinę apšvietimo lempuotę, kreipkitės į įgaliojantį techninės priežiūros centrą.

2.5 Priežiūra ir valymas

ĮSPĖJIMAS!

Galite susižeisti arba sugadinti prietaisą.



Įspėjimas. Gaisro pavojus / degios medžiagos. Prietaise yra degių dujų, propano (R290) – tai dujos, kurios nedaro žalos aplinkai. Saugokite prietaisą nuo liepsnos ir uždegimo šaltinių. Būkite atsargūs, kad nepažeistumėte šaltnešio grandinės, kurioje yra propano.

- Prietaisui valyti nenaudokite garų ir nepurškite vandeniu.
- Valykite prietaisą drėgna, minkšta šluoste. Naudokite tik neutralius ploviklius. Nenaudokite šveičiamųjų produktų, šveitimo kempinių, tirpiklių arba metalinių grandyklų.
- Kai valote prietaisą būkite atsargūs, kad nepažeistumėte aušinimo sistemos.

2.6 Kompresorius

ĮSPĖJIMAS!

Pavojus sugadinti prietaisą.

- Šios skalbinių džiovyklės kompresorius ir jo sistema užpildyta specialia medžiaga,

kurios sudėtyje nėra fluoro ir chloro angliavandenilių. Ši sistema privalo išlikti sandari. Pažeidus sistemą, gali įvykti nuotėkis.

2.7 Paslauga

- Dėl prietaiso remonto kreipkitės į įgaliojantį techninės priežiūros centrą. Naudokite tik originalias dalis.
- Atkreipkite dėmesį, kad pačių arba neprofesionalus remontas gali turėti pasekmių saugai ir panaikinti garantiją.
- Nutraukus modelio gamybą, šias atsargines dalis galima įsigyti bent 10 metų: tarpines ir sandariklius, jungiklius ir rankenėles, kondensato siurbį, durelių užraktus, variklius ir variklio šepetėlius, variklio ir būgno sąsajos mazgą, ventiliatorių ir jo ratukus, būgnus ir guolius, vandens vamzdžius ir susijusią įrangą, įskaitant žarnas, vožtuvus ir filtrus, kabelius ir kištukus, spausdintines plokštes, elektroninius ekranus, termostatus ir temperatūros jutiklius, programinės įrangos naujinius (įskaitant atstatos programinę įrangą), spyruokles, šildytuvus ir kaitinimo elementus, elektros saugiklius (atskirai arba grupėmis), variklio kondensatorių, įtempimo skriemulį, atraminį ritinėlį, dureles, durelių sandariklius, durelių rankenėles, durelių užrakto sąrankas ir vyrius, pūkų filtrus, oro filtrus, plastikines išorines detales, kondensato indą. Jūsų šalyje šis laikotarpis gali būti ilgesnis. Daugiau informacijos rasite mūsų internetinėje svetainėje.
- Įsidėmėkite, kad tam tikros šios atsarginės dalys yra prieinamos tik profesionaliems remonto specialistams ir kad ne visos atsarginės dalys yra aktualios visiems modeliams.
- Šio gaminio viduje esanti (-čios) lempuotė (-ės) ir atskirai parduodamos atsarginės lempuotės: Šios lempuotės turi atlaikyti ekstremalias fizines sąlygas buitiniuose prietaisuose, pavyzdžiui, temperatūrą, vibraciją, drėgmę, arba yra skirtos informuoti apie prietaiso veikimo būseną. Jos nėra skirtos naudoti kitoms paskirtims ir netinka patalpoms apšviesti.

2.8 Šalinimas

⚠ ĮSPĖJIMAS!

Pavojus susižeisti arba uždusti.



Įspėjimas. Gaisro pavojus / medžiagų pažeidimo ir prietaiso sugadinimo pavojus.

- Atjunkite prietaisą nuo tinklo maitinimo ir vandentiekio.
- Nupjaukite maitinimo laidą prie pat prietaiso ir tinkamai utilizuokite.

- Prietaise yra degių dujų (R290). Norėdami sužinoti, kaip tinkamai pašalinti prietaisą, susisieki su atitinkama savivaldybės įstaiga.
- Išimkite durų velkę, kad vaikai arba naminiai gyvūnai neįstrigtų būgne.
- Prietaisą šalinkite pagal vietinius elektrinės ir elektroninės įrangos atliekų šalinimo reikalavimus.

3. GAMINIO APRAŠYMAS

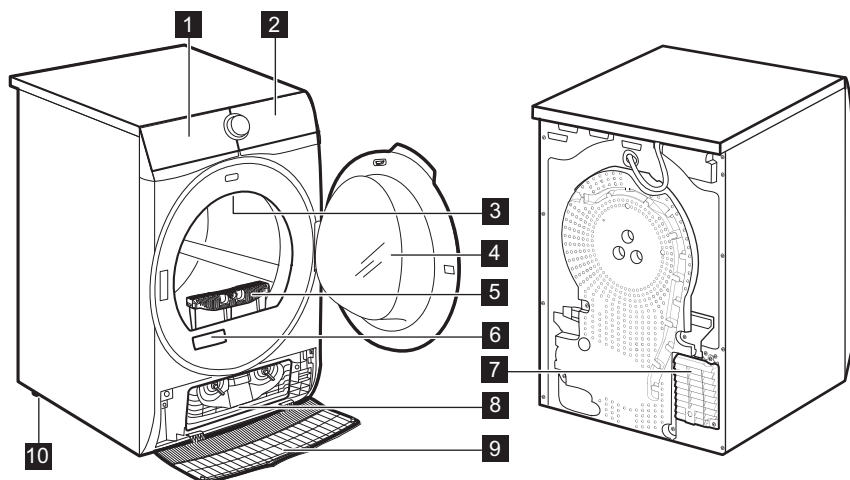

1 Vandens rezervuaras

2 Valdymo skydelis

3 Vidinis apšvietimas

4 Prietaiso durelės

5 Filtras

6 Verčių lentelė

7 Oro srauto angos

8 Kondensatoriaus dangtelis

9 Kondensatoriaus dangtis

10 Reguliuojama kojelė



Durelių atidarymo kryptį galima pasirinkti taip, kad būtų lengviau sudėti skalbinius arba įrengti dureles (žr. informacinį lapelį).

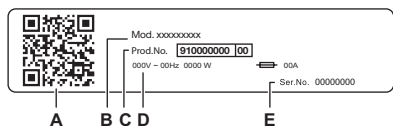

Techninių duomenų lentelėje nurodyta:

- A. QR kodas
- B. modelio pavadinimas
- C. gaminio numeris
- D. elektros parametrai
- E. serijos numeris

Vaizdo kamera nuskaitykite **QR kodą**, kad iš programėlių parduotuvės atsisiųstumėte mūsų programėlę į savo išmanųjį įrenginį, ir vadovaukitės gautais nurodymais. Užregistruokite savo gaminį ir gaukite iš jo maksimalią naudą.

- Gaukite prieigą prie prietaiso dokumentų, straipsnių ir kitos informacijos apie geriausias funkcijas (naudojimo instrukciją taip pat rasite electrolux.com/manuals)
- Gaukite patarimų dėl naudojimo, informacijos apie trikčių šalinimą, aptarnavimą ir remontą (taip pat pateikta adresu electrolux.com/support)
- Įsigykite priedų, eksploatacinių medžiagų ir originalių atsarginių dalių savo prietaisui (taip pat galite įsigyti adresu electrolux.com/shop)

3.1 Elektros prijungimas

Baigę įrengimo darbus, galite prijungti maitinimo kištuką prie maitinimo lizdo.

Techninių duomenų lentelėje ir skyriuje „Techniniai duomenys“ nurodyti reikalingi elektros parametrai. Įsitikinkite, kad jie atitinka maitinimo galios parametrus.

[vertinę visus prie elektros tinklo galimai prijungtus prietaisus patikrinkite, ar jūsų namų elektros tinklas pakankamo galingumo.

Prietaisąjunkite į žemintą elektros lizdą.

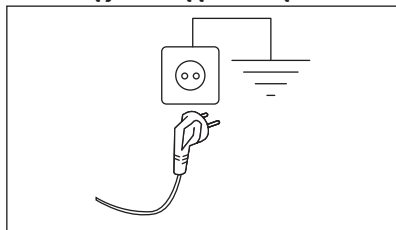

Elektros kabelis po prietaiso prijungimo turi būti lengvai pasiekiamas.

Dėl šio prietaiso elektros įrengimo darbų kreipkitės į mūsų įgaliotąjį aptarnavimo centrą.

Gamintojas neprisiima jokios atsakomybės už žalą ar sužalojimus, atsiradusius dėl čia nurodytų saugos taisyklių nesilaikymo.

4. TECHNINIAI DUOMENYS

Aukštis x plotis x gylis	85,0 x 59,6 x 65,9 cm
Didžiausias gylis su atidarytomis durelėmis	110,2 cm
Didžiausias plotis su atidarytomis durelėmis	94,8 cm
Reguliuojamas aukštis	85,0 cm (+1,5 cm – kojelių reguliavimas)

Būgno tūris	118 l
Didžiausias kiekis	8,0 kg
Įtampa	230 V
Dažnis	50 Hz
Programos „Eco“ džiovinimo ciklo akustinio triukšmo lygis esant maksimaliai apkrovai	63 dB(A)
Bendroji galia	550 W
Naudojimo tipas	Buitinis
Leistina aplinkos temperatūra	Nuo +5 °C iki +35 °C
Apsaugos klasė. Apsauginis dangtis prietaisą apsaugo nuo kietųjų dalelių ir drėgmės, išskyrus nuo drėgmės neapsaugotą žemos įtampos įrangą.	IPX4
Šaldymo dujų žymuo	R290
Svoris	0,149 kg

5. VALDYMO SKYDELIS

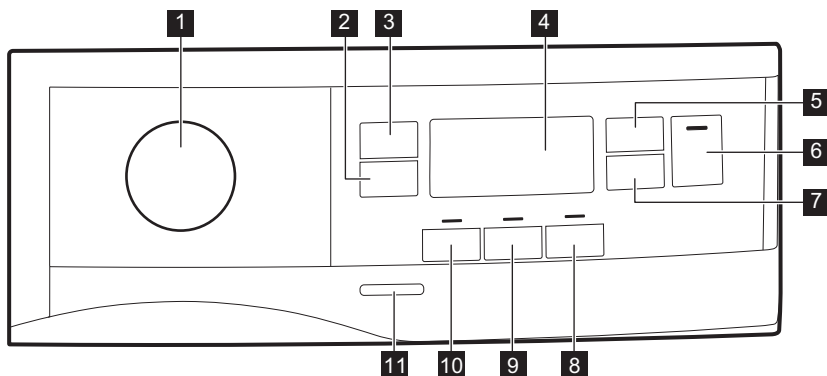

- | | |
|--|--|
| <p>1 Programų pasirinkimo rankenėlė ir ● ATKŪRIMO jungiklis</p> <p>2 ☒ Extra Anticrease (Nuo susiglamžymo) jutiklinis mygtukas</p> <p>3 ☀ Dryness Level (Sausumas) jutiklinis mygtukas</p> <p>4 Ekranas</p> <p>5 ☹ Time Dry (Trukmė) jutiklinis mygtukas</p> <p>6 ⏪ Start/Pause (Paleidimas / pause) jutiklinis mygtukas</p> | <p>7 ⌚ Delay Start (Delsa) jutiklinis mygtukas</p> <p>8 🗨 Extra Silent (Ltin tyli) jutiklinis mygtukas</p> <p>9 ↺ Reverse Plus (Papildomas reversavimas) jutiklinis mygtukas</p> <p>10 🔄 Refresh (Atšviežinti) jutiklinis mygtukas</p> <p>11 Į. / Išj. mygtukas</p> |
|--|--|



Spauskite jutiklinius mygtukus pirštu; privalote paliesti sritį su simboliu arba parinkties pavadinimu. Naudodami valdymo skydelį, nemūvėkite pirštinių. Pasirūpinkite, kad valdymo pultas visada būtų švarus ir sausas.

5.1 Ekranas



Simbolis ekrane	Simbolių aprašas
	skalbinių sausumo parinktis: sausi lyginti, tinkami į spintą, ypač sausi
	džiovinimo laiko parinktis įjungta
	atidėto paleidimo parinktis įjungta
	indikatorius: „Wi-Fi“ ryšys
	nuotolinio paleidimo parinktis įjungta
	indikatorius: patikrinti šilumokaitį
	indikatorius: išvalyti filtrą
	indikatorius: išpilti vandenį iš vandens bakelio
	užraktas nuo vaikų įjungtas
	netinkamas pasirinkimas
	indikatorius: džiovinimo fazė
	indikatorius: aušinimo fazė
	indikatorius: neglamžymo funkcijos fazė
1 : 50	programos trukmė
+30 _{min.} , +60 _{min.} , +90 _{min.} , +2h	numatytosios neglamžymo fazės pailginimas: +30 min., +60 min., +90 min., +2 h

Simbolis ekrane

: 10.2:00

Simbolių aprašas

džiovinimo laiko pasirinkimas (10 min. – 2 val.)

1h.20h

atidėto paleidimo pasirinkimas (1–20 val.)

6. „WI-FI“ NUSTATYMAS

Šiame skyriuje aprašoma, kaip prijungti prietaisą prie „Wi-Fi“ tinklo ir kaip susieti jį su mobiliuoju įrenginiu.

Naudodamiesi šia funkcija gausite pranešimus, stebėsite ir valdysite džiovyklę naudodamiesi mobiliuoju įrenginiu.

Gamykliniuose nustatymuose „Wi-Fi“ yra išjungtas.

Jei norite susieti prietaisą ir naudoti papildomas funkcijas, atlikite toliau nurodytus žingsnius.

- Įjunkite belaidį tinklą.
- Mobilųjį prietaisą prijunkite prie belaidžio tinklo.

Dažnis	2.412–2.472 GHz Europos rinkai
Protokolas	IEEE 802.11b/g/n
Maksimali galia	< 20 dBm
Užšifravimas	WPA, WPA2, WPA3

6.1 QR kodas vardinėje lentelėje

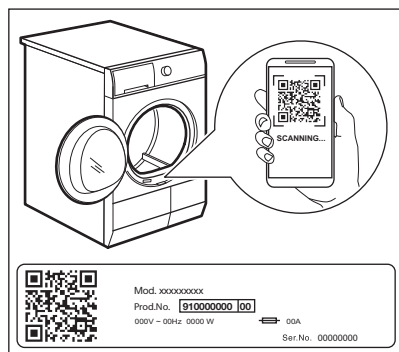

QR kodu galima pasinaudoti dviem būdais:

- Naudodami programėlėje įdiegtą vaizdo kameros funkciją nuskaitykite QR kodą, iš

programėlių parduotuvės atsisiųskite mūsų programėlę ir vadovaukitės gautais nurodymais.

- Mobiliojo telefono susiejimas su prietaisu, siekiant palengvinti procesą. QR kodą nuskaitykite naudodami mūsų programėlėje įdiegtą QR skaitytuvą.

6.2 Programėlės įdiegimas

Kai prijungiate džiovyklę prie programėlės, būkite šalia savo išmaniojo įrenginio.

Patikrinkite, ar jūsų išmanusis įrenginys yra prijungtas prie belaidžio tinklo.



1. Programėlę atsisiųskite iš programėlių parduotuvės „App Store“ arba nuskaitykite QR kodą (*žr. skyrių „QR vardinėje lentelėje“*).
2. Atsisiųskite ir įdiekite mūsų programėlę.
3. Patikrinkite, ar įjungėte džiovyklėje „Wi-Fi“ ryšį. Jeigu ne, eikite į tolesnį skyrių.
4. Paleiskite programėlę. Pasirinkite šalį bei kalbą ir prisijunkite su savo el. pašto adresu ir slaptažodžiu. Jeigu neturite paskyros, susikurkite ją vadovaudamiesi programėlėje pateiktais nurodymais.



6.3 Džiovyklės belaidžio ryšio konfigūravimas

Parsisiųskite programėlę ir įdiekite išmaniajame įrenginyje.

1. Programėlėje palieskite „Add“ (pridėti prietaisą) ir vadovaukitės pateiktais nurodymais.
2. Norėdami įjungti prietaisą, spauskite kelias sekundes įjungimo / išjungimo mygtuką.
3. Programų pasirinkimo rankenėle pasirinkite programą.
4. Vienu metu palieskite ir 3 sekundes palaikykite nuspaudę mygtukus  Time



Dry (Trukmė) ir  **Delay Start (Delsa)**, kol išgirsite spragtelėjimą.

Maždaug 5 sekundes rodomas išskylantysis pranešimas , pradeda mirksėti piktograma  ir pasileidžia belaidis modulis. Gali užtrukti maždaug 10 sekundžių, kol jis bus parengtas. Kai belaidžio ryšio modulis bus pasiruošęs, pamatysite pranešimą  (**Access Point**), apie maždaug 5 minutėms suteikiamą prieigą.

5. Sukonfigūruokite programėlę išmaniajame įrenginyje.
6. Jeigu prijungimas sukonfigūruotas, simbolis  (**prieigos taško**) išsijungia ir piktograma  nustos mirksėti ir pradės šviesti patvirtinant, kad konfigūracija buvo sėkmingai atlikta.





Kaskart įjungus, prietaisas automatiškai prisijungia prie tinklo per 10 sekundžių. Kai indikatorius  nustoja mirksėti, ryšys yra užmegztas.

Norėdami išjungti belaidį ryšį, vienu metu nuspauskite ir palaikykite nuspaudę jutiklinius mygtukus  **Time Dry (Trukmė)** ir  **Delay Start (Delsa)** 3 sekundes, kol išgirsite pirmą garso signalą: Ekrane įsijungs **OFF** indikatorius.



Jeigu išjungsitė ir vėl įjungsitė prietaisą, belaidis ryšys automatiškai išsijungs.

Norėdami pašalinti belaidžio ryšio prisijungimo duomenis, 10 sekundes palaikykite paspaudę mygtukus  **Time Dry (Trukmė)** ir  **Delay Start (Delsa)**, kol išgirsite antrąjį garsinį signalą: — — — indikatorius.

6.4 Nuotolinis paleidimas



Mūsų programėlė suteikia galimybę valdyti skalbimo procesus per mobilųjį įrenginį.



Turi daugybę programų, naudingų funkcijų ir informacijos apie gaminį, tinkamai pritaikytos prietaisui. Programėlėje galite pasirinkti prietaiso valdymo skydelyje jau prieinamas programas ir naudotis papildomomis programomis, kurios prieinamos tik iš mobiliojo įrenginio. Papildomos programos einant laikui gali pasikeisti, atsiradus naujoms programėlės versijoms. Asmeniškai pritaikyta skalbinių priežiūra – viskas iš mobiliojo įrenginio.

Kai įdiegta programa ir yra belaidis ryšys, taip pat galite paleisti ir išjungti džiovinimo programą nuotoliniu būdu, aktyvindami nuotolinį paleidimą.





Nuotolinis valdymas veikia automatiškai, kai paspaudžiate programos paleidimo mygtuką **Start/Pause (Paleidimas / pause)** (galima paleisti ir džiovinimo programą).

Nuotolinio paleidimo įjungimas

1. Paspauskite mygtuką  **Delay Start (Delsa)** () ir ekrane bus rodomas indikatorius .
2. Norėdami įjungti nuotolinį paleidimą, paspauskite mygtuką **Start/Pause (Paleidimas / pause)**.

Ekrane rodomi indikatoriai . Dabar galite nuotoliniu būdu paleisti programą.

Nuotolinio paleidimo išjungimas

Paspauskite jutiklinį mygtuką  **Delay Start (Delsa)** () ir patvirtinkite paspausdami mygtuką **Start/Pause (Paleidimas / pause)**.

Piktograma  yra išjungta ir nuotolinis paleidimas neaktyvus.



Jeigu durlės yra atidarytos, **nuotolinis paleidimas** yra išjungiamas.



Atkurta padėtis ● išjungia nuotolinį paleidimą.

6.5 Atnaujinimas belaidžiu būdu

ĮSPĖJIMAS!

Atnaujinant primygtinai rekomenduojama neišjungti arba neatjungti prietaiso nuo maitinimo šaltinio.

Programėlė gali paraginti atlikti atnaujinimą, kad būtų atsisiųstos naujos funkcijos.

Atnaujinimą galima atlikti tik per programėlę.

Programai veikiant programėlė informuos, kad atnaujinimas bus pradėtas programai pasibaigus.

Atnaujinimo metu prietaiso ekrane rodoma

Prietaisą vėl bus galima naudoti baigus atnaujinimą be jokio pranešimo apie sėkmingą atnaujinimą.

Jeigu įvyksta klaida, prietaiso ekrane rodoma : paspauskite bet kurį mygtuką arba pasukite rankenėlę, kad prietaisas vėl įprastai veiktų.

7. PROGRAMOS

7.1 Programėlė ir paslėptos programos

Mūsų programėlė suteikia jums **platų papildomų paslėptų programų pasirinkimą**. Susiekite prietaisą su programėle ir pasirinkite geriausiai Jūsų poreikius atitinkančią programą.



Programų pavadinimai gali būti keičiami be išankstinio įspėjimo priklausomai nuo rinkos reikalavimų. Programėlėje galite peržiūrėti kiekvienos programos išsamų aprašą.





Treniruočių apranga
Futbolo/regbio apranga
Antklodė
Užuolaidos

Rankšluosčiai
Gyvūnų plaukų pašalinimas
Antialerginė su garų faze
Džinsinis audinys

Kūdikių drabužiai
Lininiai drabužiai
Džiovinimo krepšys

7.2 Programų lentelė

Programa	Skalbinių įkrova 1)	Savybės / audinio rūšis ²⁾
Eco ³⁾⁴⁾	8,0 kg	Programa tinka medvilniniams skalbiniams džiovinti; tai veiksmingiausia programa energijos sąnaudų atžvilgiu džiovinant šlapius medvilninius skalbinius. /
MixCare (Greita mišrių audinių)	6,0 kg	Sukurta išdžiovinti įprastus nerūšiuotus skalbinius. Tolygiai išdžiovinama medvilninius, sintetinius ir maišytų audinių drabužius. /

Programa	Skalbinių įkrova ¹⁾	Savybės / audinio rūšis ²⁾
Cottons (Medvilnė)	8,0 kg.	Baltų ir spalvotų medvilninių audinių programa. Numatytasis džiovimo lygio nustatymas – paruošta dėti į spintą. / ☺☺
Synthetics (Sintetika)	4,0 kg.	Mišrių audinių drabužiai, kurių pagrindą sudaro sintetinis pluoštas, pvz., poliesteris, poliamidas ar kt. / ☺☺☺☺
Delicate (Gležni audiniai)	2,0 kg	Rekomenduojama gležniems audiniams, pavyzdžiui, viskozei, dirbtiniam šilkui, akrilui ir jų mišiniams. / ☺☺☺☺
Wool (Vilna) 	1,0 kg	Švelniai išdžiovina skalbyklėje arba rankomis skalbiamus vilnonius audinius. Programai pasibaigus, tuoj pat išimkite skalbinius.
Silk (Šilkas) 	0,5 kg	Išsaugo gležnų skalbyklėje ar rankomis skalbtų šilkinų drabužių formą – švelniai veikia šiltomis oro srovėmis ir švelniais būgno judesiais, kad sumažintų susiglamžymą. / ☺☺☺☺
Easy Iron (Lengvas lyginimas)	2,0 kg	Mažina nedidelių medvilninių, sintetinių ir mišrių audinių skalbinių susiglamžymus, kad būtų lengva juos išlyginti. Turi du džiovimo lygius: šiek tiek drėgni skalbiniai, kuriuos galima lyginti arba pakabinius galutinai išdžiovinti; visiškai išdžiovinti ir į spintą paruošti dėti skalbiniai. / ☺☺☺☺
Sportswear (Sportinė apranga)	4,0 kg	Išdžiovina sportinius sintetinio pluošto drabužius, įskaitant poliesterį, elastano mišinį ir poliamidą. / ☺☺☺☺
Outdoor 	2,0 kg	Išsaugo lauko drabužių tekstilės funkcionalumą ir atkuria vandeniui nepralaidžių striukių ir švarkų su nuimamais pamušalais atsparumą vandeniui (tinka džiovinti džiovyklėje). / ☺☺☺☺
Hygiene (Higiena) 	5,0 kg	Išdžiovina ir dezinfekuoja skalbinius palaikydama aukštesnę nei 60 °C temperatūrą – pašalina 99,9 % bakterijų ir virusų ⁵⁾ . Pastaba: Šį ciklą galima naudoti tik su drėgnais skalbiniais. Netinka gležniems audiniams. / ☺☺☺

Programa	Skalbinių įkrova 1)	Savybės / audinio rūšis ²⁾
Bedlinen (Užvalkalai) XL	4,5 kg	Vieno ciklo metu išdžiovina iki trijų patalynių komplektų. Sumažina didesnių skalbinių susisukimus ir susipainiojimus, kad kiekviena patalynė išdžiūtų tolygiai ir neliktų drėgnų vietų. 

- 1) Nurodytas didžiausias leistinas sausų skalbinių svoris.
- 2) Audinių žymėjimo reikšmes rasite skyriuje *PATARIMAI. Skalbinių paruošimas*.
- 3) Tai yra standartinė programa, skirta įvertinti, ar prietaisas atitinka ES ekologinio projektavimo ir energijos sąnaudų žymėjimo reglamentus: (ES) 2023/2533, (ES) 2023/2534. Ši programa geba išdžiovinti medvilninius skalbinius nuo 60 % iki 0 % drėgnumo.
- 4) Programa „Eco“ atitinka standartinę medvilnės programą „ Cottons (Medvilnė) Eco“ pagal Komisijos reglamentą ES Nr. 392/2012. Ji tinka įprastiems drėgniems medvilniniams skalbiniams džiovinti.
- 5) Išbandyta su *Escherichia coli*, *Candida albicans* ir bakteriofagu MS2. Nepriklausomą tyrimą 2021 m. atliko „Swissatest Testmaterialien AG“ (tyrimo ataskaitos Nr. 20212038).

Woolmark Premium Wool Care – žalias



Šios mašinos vilnos džiovinimo ciklą patikrino ir patvirtino bendrovė „The Woolmark Company“. Šis ciklas yra tinkamas džiovinti vilnonius gaminius, kurie etiketėje yra pažymėti „skalbti rankomis“, jei tokie gaminiai skalbiami naudojant „Woolmark“ patvirtintą skalbimo rankomis ciklą ir džiovinami pagal gamintojo pateiktus nurodymus. M2407 „Woolmark“ simbolis daugelyje šalių yra sertifikavimo ženklas.



8. PARINKTYS

8.1 Extra Antcrease (Nuo susiglamžymo)

Džiovinimo ciklo pabaigoje pailgina skalbinių neglamžymo fazę 30, 60, 90 min. arba 2 val. Ši funkcija sumažina susiglamžymą. Neglamžymo fazės metu skalbinius galima bet kada išimti.

8.2 Dryness Level (Sausumas)

Ši funkcija padeda džiovinti skalbinius. Galimos 3 parinktys:

-  Extra Dry (Visiškai sausa)
-  Cupboard (Tinkama į spintą)
-  Iron Dry (Sausa lyginimui)

Tikslinės galutinės drėgmės reguliavimas

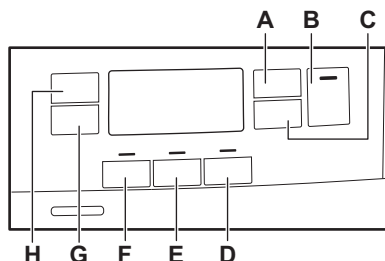



Atminkite, kad džiovavimo rezultatai priklauso nuo įvairių sąlygų, pvz., vandens tipo, maišinimo įtampos, aplinkos temperatūros ir pan.

KAIP PASIEKTI TOBULŲ DŽIOVINIMO REZULTATŲ:

1. Pasirinkite sausumo lygį (žr. ankstesnį skyrių *Sausumo lygis*).
2. Jeigu norite dar sausesnių skalbinių, galite pakeisti numatytąjį sausumo nustatymą (žr. toliau). Jis paveiks daugumą programų, išskyrus **Eco**, **Wool (Vilna)**, **Duvet (Antklodė)**, **Down Jacket (Pūkinė striukė)**, **Refresh (Atšviežinti)** (jeigu yra).



Kaskart įjungus „Galutinio drėgnumo reguliavimo“ režimą, anksčiau pasirinktas galutinio drėgnumo nustatymas pasikeis į sekantį (pvz., - 2 - pasikeis į - 1 -).

Jei norite pakeisti į numatytąjį drėgnumą:

1. Norėdami įjungti prietaisą paspauskite įjungimo / išjungimo mygtuką.
2. Programų pasirinkimo ratuku nustatykite bet kurią programą.
3. Palaukite maždaug 8 sekundes.
4. Vienu metu paspauskite ir palaikykite paspaudę **F** ir **E** mygtukus.

Užsideda vienas šių indikatorių:

- - 0 - – maksimalus džiovinimas
 - - 1 - – sausesni skalbiniai
 - - 2 - – standartinio sausumo skalbiniai
5. Vėl paspauskite ir palaikykite **F** ir **E** mygtukus, kol įsijungs atitinkamo lygio indikatorius.



Jeigu ekranas sugrįš į įprastą režimą (rodys programos trukmę nuo 2-o veiksmo) ir norėsite pasirinkti drėgnumą, dar kartą paspauskite ir palaikykite **F** ir **E** mygtukus, kad įjungtumėte drėgnumo reguliavimo režimą (anksčiau nustatytas drėgnumo lygis pasikeis į sekančią vertę).

6. Norėdami patvirtinti pasirinktą drėgnumą, palaukite 5 s ir ekranas sugrįš į įprastą režimą.

Džiovinimo lygis	Ekranas simbolis
- 0 - – maksimalus džiovinimas	+ [0]
- 1 - – sausesni skalbiniai	+ [1]
- 2 - – standartinio sausumo skalbiniai	[2]

8.3 Time Dry (Trukmė)

Programos trukmę galite pasirinkti nuo 10 minučių iki 2 valandų. Trukmė turėtų atitikti skalbinių kiekį.



Mažam skalbinių kiekiui rekomenduojame naudoti trumpas programas.

REKOMENDUOJAMA DŽIOVINIMO TRUKMĖ

iki 10 min.	tik vėsus oras (be šildytuvo).
10–40 min.	papildomas džiovinimas po ankstesnio džiovinimo ciklo.
> 40 min	visiškas iki 4 kg gerai išgręžtų skalbinių (>1200 aps./min.) džiovinimas.

8.4 Time Dry (Trukmė) įjungta Wool (Vilna) programa

Parinktis tinka programai Wool (Vilna) galutiniam sausumo lygiui reguliuoti.

8.5 Refresh (Atšviežinti)

Skirta ilgai laikytų drabužių gaivumui atnaujinti. Maksimalus kiekis negali viršyti 1 kg.

8.6 Reverse Plus (Papildomas reversavimas)









Padidinkite būgno sukimosi atbuline eiga dažnį, kad skalbiniai mažiau susisuktų ir

susiveltų. Tolygesnis skalbinių išdžiovinimas ir mažesnis jų susiglamžymas. Rekomenduojama dideliems arba ilgiems skalbiniams (pvz., paklodėms, kelnėms, ilgoms suknelėms).

8.7 Extra Silent (Ltin tyli)

Prietaisas veikia netrukšmingai, bet tai neturi poveikio džiovimo kokybei. Prietaisas veikia lėtai ir yra ilgesnė ciklo trukmė.

8.8 Parinkčių lentelė

Programos ¹⁾	Dryness Level (Sausumas)			Extra Anti-crease (Nuo susiglamžymo)	Refresh (Atšviežinti)	Reverse Plus (Papildomas reversavimas)	Extra Silent (Ltin tyli)	Time Dry (Trukmė)
								
Eco		■		■				
MixCare (Greita mišrių audinių)	■	■		■		■		■
Cottons (Medvilnė)	■	■	■	■	■	■	■	■
Synthetics (Sintetika)	■	■	■	■	■	■	■	■
Delicate (Gležni audiniai)		■		■				
Wool (Vilna)  								■ 2)
Silk (Šilkas) 		■		■				
Easy Iron (Lengvas lyginimas)		■	■	■				
Sportswear (Sportinė apranga)		■		■				
Outdoor 		■		■				
Hygiene (Higiena) 	■			■				
Bedlinen (Užvalkalai) XL	■	■	■	■		■		■

1) Naudodami programą, galite nustatyti vieną arba daugiau parinkčių. Norėdami jas įjungti arba išjungti, paspauskite atitinkamą mygtuką.

2) Žr. skyrių PARINKTYS: Programos vilnai džiovimo ciklo trukmė

9. NUSTATYMAI

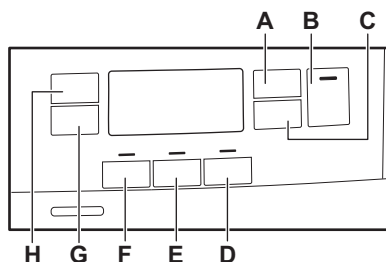

- A. Time Dry (Trukmė) jutiklinis mygtukas
- B. Start/Pause (Paleidimas / pause) jutiklinis mygtukas
- C. Delay Start (Delsa) jutiklinis mygtukas
- D. Extra Silent (Ltin tyli) jutiklinis mygtukas
- E. Reverse Plus (Papildomas reversavimas) mygtukas
- F. Refresh (Atšviežinti) jutiklinis mygtukas
- G. Extra Anticrease (Nuo susiglamžymo) jutiklinis mygtukas
- H. Dryness Level (Sausumas) jutiklinis mygtukas

9.1 Apsaugos nuo vaikų užrakto funkcija

Ši parinktis neleidžia vaikams žaisti su prietaisu veikiant programai. Jutikliniai mygtukai yra užrakinti.

Veikia tik įjungimo / išjungimo mygtukas.

Apsaugos nuo vaikų užrakto parinkties įjungimas:

1. Norėdami suaktyvinti prietaisą, spauskite įjungimo / išjungimo mygtuką.
2. Kelias sekundes spauskite ir palaikykite jutiklinį mygtuką (D).

Užsideda apsaugos nuo vaikų užrakto indikatorius.



Programai veikiant apsaugos nuo vaikų užrakto parinktį galima išjungti. Vienu metu paspauskite ir palaikykite nuspaudę tuos pačius jutiklinius mygtukus, kol apsaugos nuo vaikų užrakto indikatorius užges. Apsaugos nuo vaikų užrakto funkcija negalima 8 sekundes nuo prietaiso įjungimo.

9.2 Vandens bakelio indikatorius

Vandens bakelio indikatorius šviečia; tai – numatytoji nuostata. Jis užsidega programai pasibaigus arba tada, kai reikia ištuštinti vandens bakelį.



Jeigu įrengtas vandens išleidimo komplektas (papildomas priedas), prietaisas vandenį iš vandens bakelio išleidžia automatiškai. Tokiu atveju rekomenduojame išjungti vandens bakelio indikatorių.

Vandens indo indikacijos išjungimas:

1. Norėdami įjungti prietaisą paspauskite įjungimo / išjungimo mygtuką.
2. Palaukite maždaug 8 sekundes.
3. Vienu metu paspauskite ir palaikykite jutiklinius mygtukus H ir G. Ekrane pamatysite užrašą „Off“, o vandens indo indikacija bus išjungta. Po 5 sekundžių ekranas sugrįžta į normalų režimą.



Norėdami vėl įjungti vandens indo indikaciją, pakartokite pirmiau aprašytą procedūrą. Ekrane matysite užrašą „On“, o vandens indo indikacija bus įjungta.

9.3 Garso signalų išjungimas

Norėdami išjungti (arba įjungti) garso signalus, maždaug 2 sekundes palaikykite paspaudę kartu mygtukus D ir C.

9.4 Veikimo valandų skaitiklis

Ši funkcija suteikia galimybę rodyti bendrą prietaiso veikimo laiką valandomis, kuris skaičiuojamas nuo pirmojo prietaiso įjungimo momento. Bus rodomas faktinis ciklų veikimo laikas (be pauzių ar laukimo laikotarpių atidėto paleidimo atvejais).

Jei norite pamatyti šią reikšmę, atlikite toliau nurodytus veiksmus.

1. Paspauskite **įjungimo / išjungimo** mygtuką, kad įjungtumėte prietaisą.
2. Paspauskite ir kelias sekundes palaikykite paspaudę mygtukus **F** ir **D**.
3. Po 3 sekundžių ekrane bus parodytas bendras prietaiso veikimo laikas – pvz., jei darbinis laikas yra **1276** val., ekrane 2 sekundes bus rodomas tekstas **Hr**, tada 2 sekundes **12** ir galiausiai **76**. Ši vertė rodoma dviejų skaitmenų sekomis: pirmieji du skaitmenys nurodo tūkstančius ir šimtus, antrieji – dešimtis ir vienetus.

Norėdami išjungti šį režimą, paspauskite bet kurį mygtuką, pasukite pasirinkimo rankenėlę arba išjunkite prietaisą.

9.5 Gamykliniai nustatymai

Ši funkcija atkuria gamyklinius nustatymus ir panaikina išsaugotas parinktis bei darbinus režimus. Be to, ši funkcija panaikina prisijungimo prie „Wi-Fi“ duomenis ir asmeninius programų nustatymus.

Jei norite **įjungti** šią funkciją, atlikite šiuos veiksmus:

1. Paspauskite **įjungimo / išjungimo** mygtuką, kad įjungtumėte prietaisą.
2. Palaukite maždaug 8 sekundes.
3. Paspauskite ir kelias sekundes palaikykite paspaudę mygtukus **E** ir **D**.
4. Prietaisas patvirtins veiksmą ekrane įjungdamas – – –.



Jei dėl pasibaigusio operacijai skirto laiko arba netinkamai pasirinkto mygtukų derinio procedūra nesuveiks, iš naujo įjunkite prietaisą ir bandykite dar kartą.

10. PRIEŠ NAUDODAMI PIRMAKART



Galiniai būgno fiksatoriai pašalinami automatiškai, kai džiovyklė įjungžiama pirmą kartą. Galima girdėti tam tikrą triukšmą.

Norėdami atlaisvinti galinio būgno fiksatorius:

1. Įjunkite prietaisą.
2. Nustatykite bet kokią programą.
3. Paspauskite paleidimo / pristabdymo mygtuką.

Būgnas pradės sukstis. Galiniai būgno fiksatoriai automatiškai išjungiami.

Prieš naudodami prietaisą skalbiniams džiovinti:

- Išvalykite skalbinių džiovyklės būgną drėgna šluoste.
- Paleiskite 1 valandos programą su drėgnais skalbiniais.



Džiovinimo ciklo pradžioje (pirmąsias 3–5 min.) triukšmo lygis gali būti šiek tiek didesnis. Taip yra dėl kompresoriaus įsijungimo. Tai yra normalu prietaisams su kompresoriais, pavyzdžiui, šaldytuvams ir šaldikliams.

10.1 Neįprastas kvapas

Prietaisas sandariai supakuotas.

Išpakavus gaminį, galite jausti neįprastą kvapą. Tai normalu visiškai naujiems gaminiams.

Prietaisas yra pagamintas iš kelių skirtingų medžiagų tipų, kurios kartu skleidžia neįprastą kvapą.

Naudojant po kelių džiovinimo ciklų neįprastas kvapas palaipsniui išnyks.

10.2 Triukšmas



Džiovinimo ciklo skirtingu metu gali girdėtis skirtingas triukšmas. Tai yra visiškai normalūs veikimo garsai.

Veikia kompresorius.

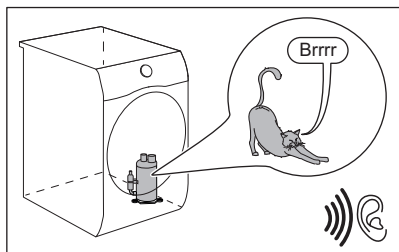

Sukasi būgnas.

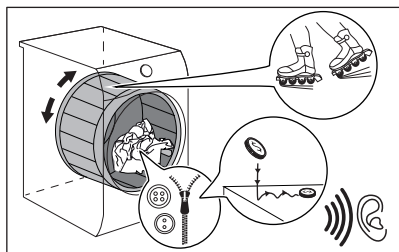

Veikia ventiliatoriai.

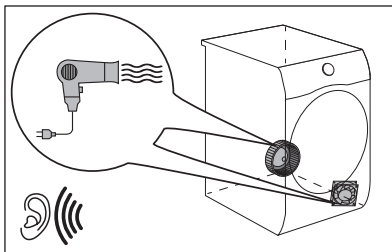

Veikia siurblys ir perduoda kondensatą į bakelį.

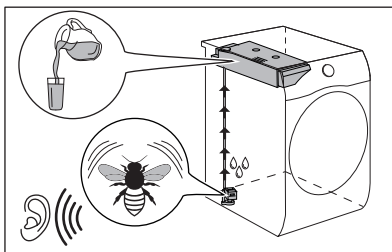

11. KASDIENIS NAUDOJIMAS

11.1 Programos paleidimas be atidėjimo

1. Paruoškite skalbinius ir sudėkite į prietaisą.

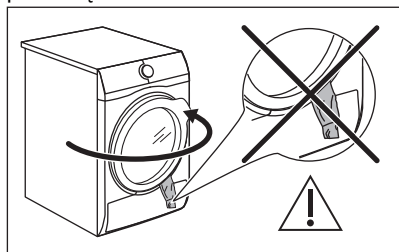

DĖMESIO

Uždareę dureles patikrinkite, ar tarp prietaiso durelių ir guminio tarpiklio nepripaudėte skalbinių.

2. Norėdami įjungti prietaisą paspauskite įjungimo / išjungimo mygtuką.
3. Pasirinkite programą bei parinktis atitinkančias skalbinių tipą.

Valdymo skydelyje matysite programos trukmę.



Tikroji džiovinimo trukmė priklausys nuo skalbinių kiekio, sudėties, patalpos temperatūros ir skalbinių drėgnumo po gręžimo ciklo.

4. Paspauskite Start/Pause (Paleidimas / pause) jutiklinį mygtuką. Programa pasileidžia.

11.2 Atidėtas programos paleidimas

1. Pasirinkite programą bei parinktis atitinkančias skalbinių tipą.
2. Spauskite atidėto paleidimo mygtuką kelis kartus tol, kol valdymo skydelyje nepasirodys norimas atidėto paleidimo valandų skaičius.



Galite atidėti džiovinimo programos paleidimo pradžią mažiausiai nuo 1 valandos iki daugiausiai 20 valandų.

3. Paspauskite Start/Pause (Paleidimas / pause) jutiklinį mygtuką.

Ekране bus rodomas atidėto paleidimo atskaitos laikas.

Pasibaigus atgaliniam laiko skaičiavimui, programa paleidžiama.

11.3 Programos keitimas

1. Norėdami išjungti prietaisą, spauskite įjungimo / išjungimo mygtuką.
2. Norėdami suaktyvinti prietaisą, spauskite įjungimo / išjungimo mygtuką.
3. Nustatykite programą.

Arba:

1. Pasukite pasirinkimo rankenėlę ties ● padėtimi „Atkūrimas“.
2. Palaukite 1 sekundę. Ekране rodoma — — —.
3. Nustatykite programą.

11.4 Programai pasibaigus

Pasibaigus programai:

- Su pertrūkiiais girdimas garso signalas.
- Ekране matysite :
- Įsijungs indikatorius.
- Gali įsijungti filtro ir bakelio indikatoriai.
- Įsijungs Start/Pause (Paleidimas / pause) indikatorius.

Prietaisas toliau veiks apsaugos nuo susiglamžymų režimu maždaug 30 minučių arba daugiau, jeigu pasirinkote Extra

Anticrease (Nuo susiglamžymo) (žr. skyrių *Extra Anticrease (Nuo susiglamžymo) parinktis.*).

Neglamžymo fazė sumažina susiglamžymą.

Skalbinius galite ištraukti neglamžymo fazei dar nepasibaigus. Norint pasiekti geresnių rezultatų, skalbinius ištraukti rekomenduojame tada, kai ši fazė bus beveik baigta.

Neglamžymo fazei pasibaigus:

- Ekране vis dar rodoma :
- indikatorius išsijungs.
- Filtro ir bakelio indikatoriai lieka įjungti.
- Start/Pause (Paleidimas / pause) indikatorius išsijungs.

1. Norėdami išjungti prietaisą spauskite įjungimo-išjungimo mygtuką.
 2. Atidarykite prietaiso dureles.
 3. Išimkite skalbinius.
 4. Uždarykite prietaiso dureles.
- Galimos netinkamų džiovinimo rezultatų priežastys:

- Nepakankamos numatytosios džiovinimo lygio nuostatos. Žr. skyrių *PARINKTYS. Sausumo lygis. Galutinio drėgnumo reguliavimas*
- Per žema arba per aukšta patalpos temperatūra. Optimali patalpos temperatūra yra 18–25 °C.



Programai pasibaigus visada išvalykite filtrą ir ištuštinkite vandens talpyklą.



Po kiekvieno ciklo palikite dureles šiek tiek praviras, kad pasišalintų drėgmė.

11.5 Žemos galios režimas

Ši funkcija automatiškai išjungia prietaisą, kad būtų mažesnės energijos sąnaudos:

- Po 5 minučių, jeigu programos nepaleidote.
- Po 5 minučių, kai pasibaigs programa arba apsaugos nuo susiglamžymo ciklas.



Laikas sutrumpinamas iki 30 sekundžių, jeigu pasirinkimo rankenėlė yra ties „Atkūrimo“ padėtimi.



Kai prietaisas pereina į mažos galios režimą, ekranas ir piktogramos išsijungia. Galite jį vėl aktyvinti įjungimo-išjungimo mygtuku.



Jeigu „Wi-Fi“ veikia ir įjungtas nuotolinis valdymas, nuotolinio paleidimo piktograma  išlieka net prietaisui perėjus į mažos galios režimą.

12. PATARIMAI

12.1 Skalbinių paruošimas



Pripildant būgną iki atitinkamoms programoms nurodytos maksimalios talpos taupoma energija.







Dažnai drabužiai po skalbimo ciklo yra sumaišyti ir supainioti. Sumaišytus ir supainiotus drabužius džiovinti yra neveiksminga. Norint užtikrinti tinkamą oro srautą ir vienodą džiovinimą, rekomenduojama išpurtyti drabužius ir sudėti į džiovyklę po vieną.

Norėdami užtikrinti tinkamą džiovinimo procesą:

- Užsekite užtrauktukus.
- Užsekite pūkinių užvalkalų segtukus.
- Suriškite laisvas virveles arba kaspinus (pvz., prijusčių raištelius). Prieš pradėdami programą suriškite juos.

- Išimkite iš kišenių visus daiktus.
- Išverskite skalbinius į kitą pusę, jeigu jų vidinis sluoksnis iš medvilnės. Medvilnės sluoksnis turi būti išorėje.
- Visada nustatykite skalbiniams tinkamą programą.
- Nedėkite kartu šviesių ir tamsių spalvų skalbinių.
- Naudokite tinkamą programą medvilnės, džersio ir megztiems gaminiams, kad jie mažiau susitrauktų.
- Neviršykite maksimalaus skalbinių kiekio, nurodyto programų skyriuje ar rodomo ekrane.
- Džiovinkite tik skalbinių džiovyklėje tinkamus džiovinti skalbinius. Skaitykite skalbinių gamintojų etiketes.
- Nedžiovinkite kartu didelių ir mažų daiktų. Maži daiktai gali įstrigti dideliuose ir neišdžiūti.
- Išpurtykite didelius drabužius, audinius prieš dėdami juos į džiovyklę. Taip po džiovinimo ciklo audiniuose neliks drėgnų vietų.

Audinio etiketė	Aprašymas
	Skalbinius galima džiovinti džiovyklėje.
	Skalbinius galima džiovinti džiovyklėje aukštoje temperatūroje.
	Skalbinius galima džiovinti džiovyklėje tik žemoje temperatūroje.
	Skalbinius negalima džiovinti džiovyklėje.



Skalbinius galima džiovinti džiovyklėje.



Skalbinius galima džiovinti džiovyklėje aukštoje temperatūroje.



Skalbinius galima džiovinti džiovyklėje tik žemoje temperatūroje.



Skalbinius negalima džiovinti džiovyklėje.

13. VALYMAS IR PRIEŽIŪRA

13.1 Reguliaraus valymo grafikas

Reguliariai valykite prietaisą, kad juo galėtumėte ilgiau naudotis.

Jeigu prietaisu ilgesnį laiką nesinaudosite, atjunkite jį nuo maitinimo tinklo.

Orientacinis profilaktinio valymo tvarkaraštis:

Filtro valymas	Kai mirksi indikatorius 
Ištuštinkite vandens indą	Kai mirksi indikatorius 
Išvalykite šilumokaitį	Kai mirksi indikatorius 
Valyti būgną	Kas du mėnesius
Išvalykite valdymo skydelį ir korpusą	Kas du mėnesius
Išvalykite oro cirkuliacijos angas	Kas du mėnesius

Šiuose paragrafuose paaiškinama, kaip turėtumėte valyti kiekvieną dalį.

13.2 Pašalinkite šiukšles



Prieš džiovinimo ciklą pasirūpinkite, kad kišenės būtų tuščios, o laisvi elementai surišti. Žr. skyrių „Skalbinių paruošimas“.

Išimkite visus būgne po džiovinimo ciklo likusius daiktus (pvz., metalines sąvaržėles, sagas, monetas ir kt.).

13.3 Filtro valymas

Kiekvieno ciklo pabaigoje įsijungia filtro indikatorius , nurodantis išvalyti filtrą.



Džiovinimo ciklo metu filtras surenka pūkelius.



Reguliariai valykite filtrą, kad užtikrintumėte gerą džiovinimą. Užsikimšus filtrui džiovinimo ciklas trunka ilgiau ir padidėja energijos sąnaudos. Išvalykite filtrą rankomis. Jei reikia, naudokite dulkių siurbį.

DĖMESIO

Filtrų pūkus meskite į šiukšliadėžę, o ne į kanalizaciją, kad į aplinką nepakliūtų mikroplastiko dalelių.

1. Atidarykite dureles. Ištraukite filtrą aukštyn.

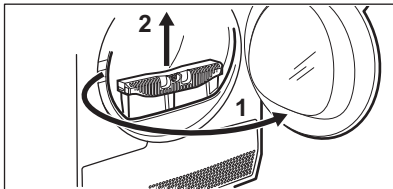

2. Paspauskite kabliuką, kad atidarytumėte oro filtrą.

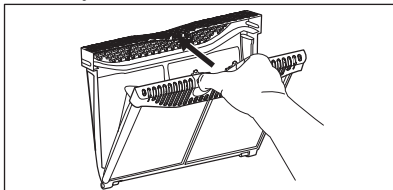

3. Rankomis surinkite pūkelius nuo filtro abiejų vidinių dalių.

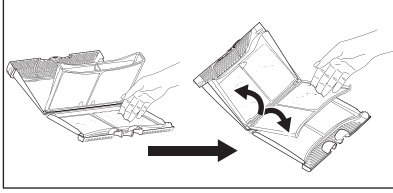

Pūkelius išmeskite į šiukšlių dėžę.

4. Jeigu reikia, išvalykite filtrą dulkių siurbliu. Uždarykite filtrą.

5. Jeigu reikia, pašalinkite pūkelius iš filtro nišos ir nuo tarpinės. Galite pasinaudoti dulkių siurbliu. Įdėkite filtrą atgal į filtro nišą.

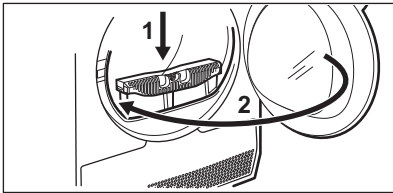
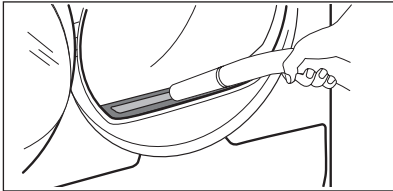

13.4 Vandens išpylimas iš vandens bakelio

Kondensato talpyklę ištuštinkite po kiekvieno džiovavimo ciklo.

Jeigu kondensato talpyklė yra pilna, programa automatiškai sustabdoma. Ekrane įsijungs vandens indo simbolis , nurodantis ištuštinti vandens indą.

Vandens talpyklės ištuštinimas:

1. Ištraukite vandens indą laikydami jį horizontaliai.

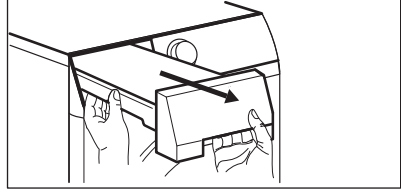

2. Ištraukite plastikinę jungtį ir išpilkite vandenį į kriauklę ar pan.

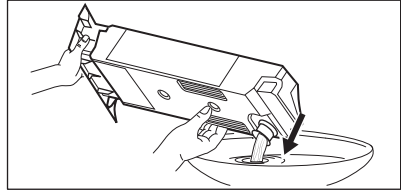

3. Įstumkite plastikinę jungtį atgal ir gražinkite vandens indą į vietą.

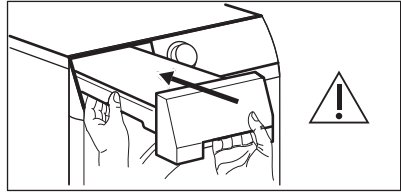

4. Norėdami tęsti programą, paspauskite paleidimo / pauzės mygtuką .

13.5 Kondensatoriaus valymas

Jeigu ekrane mirksi kondensatoriaus simbolis , patikrinkite kondensatorių ir jo skyrių. Jei jis nešvarus, išvalykite jį. Tikrinkite ne rečiau kaip kartą per 6 mėnesius.

ĮSPĖJIMAS!

Nelieskite metalo paviršių plikomis rankomis. Susižeidimo pavojus. Dėvėkite apsaugines pirštines. Valykite atsargiai, kad nepažeistumėte metalo paviršiaus.

ĮSPĖJIMAS!

Pūkų iš kondensatoriaus nebandykite siurbti dulkių siurbliu su kietu antgaliu, nes jis gali pažeisti kondensatoriaus briauneles, dėl ko prietaisas gali veikti prasčiau, o džiovavimo trukmė pailgėti.

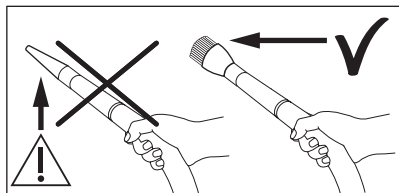

Jei norite patikrinti:

1. Atidarykite dureles. Ištraukite filtrą aukštyn.

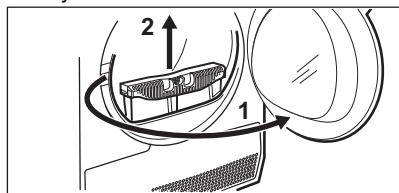

2. Atidarykite kondensatoriaus dangtįs.

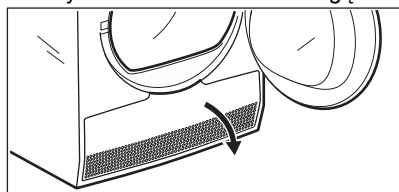

3. Pasukite svirtelles, kad atlaisvintumėte ir atidarytumėte kondensatoriaus dangtelį.

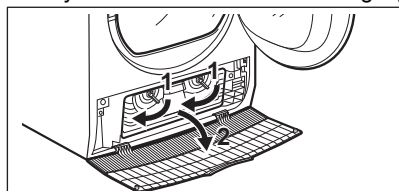

4. Jeigu reikia, pašalinkite pūkus iš kondensatoriaus ir jo skyriaus. Valymui galite naudoti dulkių siurbį su šepetėlio antgaliu.

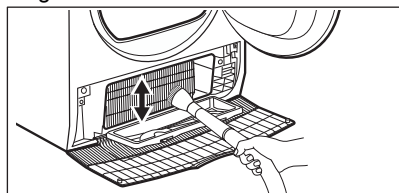

5. Uždarykite kondensatoriaus dangtelį.

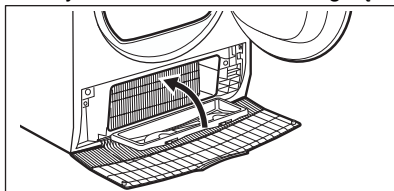

6. Sukite svirtelles, kol užsifikuos.

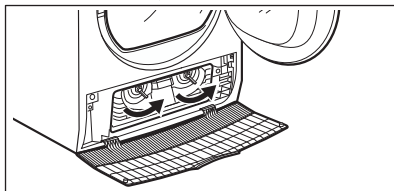

7. Įdėkite filtrą atgal.

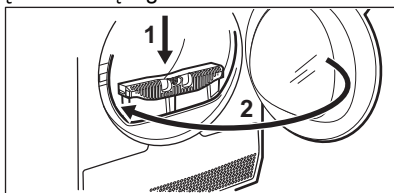

13.6 Būgno valymas

⚠ ĮSPĖJIMAS!

Prieš valydami prietaisą, atjunkite jį nuo maitinimo tinklo.

Būgno vidui ir būgno kėlikliams valyti naudokite standartinę, švelnaus poveikio valymo priemonę. Nuvalytus paviršius sausai nušluostykite minkštu skudurėliu.

⚠ DĖMESIO

Nevalykite būgno abrazyvinėmis priemonėmis arba plieno drožlių šluostėmis.

13.7 Valdymo skydelio ir korpuso valymas

Valdymo skydeliui ir korpusui valyti naudokite standartinę, švelnaus poveikio valymo priemonę.

Valykite drėgnu skudurėliu. Nuvalytus paviršius sausai nušluostykite minkštu skudurėliu.

DĖMESIO

Nevalykite baldų valikliais arba valymo priemonėmis, kurios gali sukelti koroziją.

13.8 Ventilacijos angų valymas

Dulkių siurbliu išsiurbkite pūkus iš ventilacijos angų.

14. TRIKČIŲ ŠALINIMAS

ĮSPĖJIMAS!

Žr. saugos skyrius.

14.1 Klaidų kodai

Nepavyksta įjungti prietaiso arba prietaisas netikėtai nustoja veikęs.

Iš pradžių pabandykite problemos sprendimą rasti patys (žr. lentelę). Jeigu problemos pašalinti nepavyksta, kreipkitės į įgaliojantį techninės priežiūros centrą.

ĮSPĖJIMAS!

Prieš atlikdami bet kokią patikrą, išjunkite prietaisą.

Rimtesnių gedimų atveju suveiks garsinis signalas, ekrane matysite klaidos kodą, o mygtukas  Start/Pause (Paleidimas / pause) gali nuolat mirksėti:

Klaidos kodas	Galima priežastis	Veiksmai
E50	Prietaiso variklio perkrova. Per daug skalbinių arba jie įstrigę būgne.	Nepasibaigusi programa. Išimkite skalbinius iš būgno, pasirinkite programą ir vėl paleiskite ciklą.
E90 arba E91	Vidinė triktis. Nėra ryšio tarp prietaiso elektroninių elementų.	Programa nebuvo tinkamai užbaigta arba prietaisas per anksti išsijungė. Išjunkite ir vėl įjunkite prietaisą. Jeigu ekrane vėl pamatysite klaidos kodą, kreipkitės į įgaliojantį techninės priežiūros centrą.
EH0	Triktys elektros tiekimo tinkle.	Jei pamatysite EH0 , palaukite kol stabilizuosis maitinimas ir paspauskite paleidimo mygtuką. Jeigu prietaisas pristabdo ciklą be jokios indikacijos, paspauskite ciklo paleidimo mygtuką. Jeigu vėl rodomas įspėjimas, patikrinkite, ar nepažeistas maitinimo laidas / lizdas ir ar tinkamai tiekiamas maitinimas.

Jeigu ekrane rodomi kiti klaidų kodai, išjunkite ir vėl įjunkite prietaisą. Jeigu problema kartojasi, kreipkitės į įgaliojantį techninės priežiūros centrą.

Kitų džiovyklės gedimų ar sutrikimų atveju sprendimų ieškokite toliau lentelėje.

14.2 Trikčių diagnostika

Problema	Galimas sprendimas
Nepavyksta įjungti prietaiso.	Patikrinkite, ar maitinimo laido kištukas prijungtas prie elektros maitinimo tinklo. Saugiklių dėžutėje patikrinkite saugiklį (buitinis įrengimas).
Programa nepasileidžia.	Paspauskite Start/Pause (Paleidimas / pauze). Patikrinkite, ar tinkamai uždarytos prietaiso durelės.
Prietaiso durelės neužsidaro.	Patikrinkite, ar tinkamai sumontuotas filtras. Patikrinkite, ar prietaiso durelėmis neprispaudėte skalbinių prie guminės tarpinės.
Prietaisas išsijungia ciklo metu.	Įsitikinkite, kad vandens stalčiukas yra tuščias. Norėdami paleisti programą, paspauskite Start/Pause (Paleidimas / pauze) mygtuką. Per mažai skalbinių, įdėkite daugiau skalbinių arba naudokite Time Drying (Džiovinimo laikas) programą.
Per ilga ciklo trukmė arba netenkinami džiovinimo rezultatai. ¹⁾	Pasirūpinkite, kad skalbinių svoris atitiktų programos trukmę. Patikrinkite, ar švarus prietaiso filtras. Skalbiniai pernelyg drėgni. Dar kartą išgrežkite skalbinius skalbyklėje. Pasirūpinkite, kad kambario temperatūra būtų nuo +5 °C iki +35 °C. Optimaliai 18–25 °C. Nustatykite Time Drying (Džiovinimo laikas) arba Extra Dry (Visiškai sausa) programą. ²⁾
Programėlė negali prisijungti prie džiovyklės.	Patikrinkite, ar jūsų išmanusis įrenginys prijungtas prie belaidžio tinklo. Patikrinkite namų tinklą ir maršrutizatorių. Iš naujo paleiskite maršrutizatorių. Belaidžio ryšio trikčių atveju kreipkitės į mobiliojo tinklo operatorių. Dar kartą sukonfigūruokite džiovyklę ir išmanųjį prietaisą.
Programėlė dažnai neprisijungia prie džiovyklės.	Pamėginkite perkelti maršrutizatorių arčiau džiovyklės arba įsigykite belaidžio diapazono plėstuvą. Išjunkite mikrobangų krosnelę. Tuo pačiu metu nenaudokite mikrobangų krosnelės ir džiovyklės nuotolinio valdymo. Mikrobangų krosnelė gali trukdyti „Wi-Fi“ signalui.
Ekrane matysite  .	Jei norite pasirinkti naują programą, išjunkite ir vėl įjunkite prietaisą. Pasirūpinkite, kad parinktys atitiktų programą.

1) Maždaug po 5 valandų programa baigsis automatiškai.

2) Džiovinant didelius daiktus (pvz., paklodes), kai kurios sritys gali likti drėgnos.

Jeigu džiovimo rezultatai netenkina

- Pasirinkta netinkama programa.
- Užsikimšo filtras.
- Šilumokaitis yra užsikimšęs.
- Prietaise per daug skalbinių.
- Užsiteršė būgnas.
- Klaidingas laidumo jutiklio nustatymas (žr. skyrių „*PARINKTYS. Džiovimo lygis. Galutinio drėgnumo reguliavimas.*“).

- Užsikimšo ventiliacinės angos.
- Per žema arba per aukšta kambario temperatūra (optimali kambario temperatūra 18–25 °C)

15. SAŃAUDOS

15.1 Įžanga



Naudojimo instrukcijoje pateikiami du skirtingi ES energijos etiketės ir ekologinio projektavimo reglamentų standartai.

- Regl. (ES) 932/2012 ir (ES) 392/2012 (galioja iki 2025 m. birželio 30 d.) skirti nuo **A+++** iki **D** energijos efektyvumo klasės prietaisams.
- Regl. (ES) 2023/2534 (galioja nuo 2025 m. liepos 1 d.) skirtas nuo **A** iki **G** energijos efektyvumo klasės prietaisams.



Kartu su prietaisu pateiktas energijos duomenų lipdukas su QR kodu, kuris yra nuoroda į ES EPREL duomenų bazėje saugomą informaciją apie prietaiso eksploatacines charakteristikas. Išsaugokite energijos duomenų lentelę kartu su naudotojo vadovu ir visais kitais su šiuo prietaisu tiekiamais dokumentais.

Tą pačią informaciją kaip ir techninių duomenų lentelėje taip pat galite rasti EPREL puslapyje <https://eprel.ec.europa.eu>, kur turėsite nurodyti prietaiso modelio pavadinimą ir gaminio numerį. Techninių duomenų lentelės padėtis pavaizduota skyriuje „Gaminio aprašymas“.

15.2 Paaiškinimas

kg	Skalbinių kiekis.	aps./min	Grėžimas
kWh	Energijos sąnaudos.		
hh:mm	Programos trukmė.		
%	Pradinis drėgnumas po grėžimo ir galutinis drėgnumas. Kuo didesnis būgno sukimosi greitis, tuo didesnis jo keliamas triukšmas, tačiau mažesnis pradinis drėgnumas ir energijos sąnaudos.		

15.3 Pagal Komisijos reglamentą (ES) 2023/2533, (ES) 2023/2534.



Toliau pateiktos vertės gautos atlikus laboratorinius bandymus, vadovaujantis atitinkamais standartais. Duomenis įtakoja įvairios aplinkybės, kaip pavyzdžiui, skalbinių kiekis, tipas ir aplinkos sąlygos. Pradinis skalbinių drėgnumas, vandens tipas, elektros įtampa ir numatytųjų programos nustatymų pakeitimai taip pat gali lemti energijos sąnaudas, džiovinimo programos trukmę ir galutinį drėgnumą.

Programa	Skalbinių įkrova (kg)	Gręžimas (aps./min)	Pradinis drėgnumas (%)	Džiovinimo trukmė (val:min)	Energijos sąnaudos (kWh)	Pageidaujamas galutinis drėgnumas (%)
Eco 1)	8,0	1000	60	2:59	1,28	0,0
Eco 1)	4,0	1000	60	2:00	0,72	0,0

1) Tai yra standartinė programa, skirta įvertinti, ar prietaisas atitinka ES ekologinio projektavimo ir energijos sąnaudų žymėjimo reglamentus: (ES) 2023/2533, (ES) 2023/2534. Ši programa geba išdžiovinti medvilninius skalbinius nuo 60 % iki 0 % drėgnumo.

Energijos sąnaudos skirtingais režimais

Energijos sąnaudos išjungus (W)	Energijos sąnaudos budėjimo režimu (W)	Atidėtas paleidimas (W)	Energijos sąnaudos esant tinklo parengties režimui (W)
0,13	0,13	4,00	2,0 ¹⁾

Ilgiausias laikas iki išjungimo / budėjimo režimo yra 15 min.

1) Funkcijos energijos sąnaudos per metus siekia maždaug 17,5 kWh. Jeigu norite išjungti šią funkciją, žr. skyrių „Wi-Fi“ susiejimo sąranka“.

15.4 Įprastos programos



Šios vertės yra tik orientacinio pobūdžio.

Programa	Skalbinių įkrova (kg)	Gręžimas (aps./min)	Pradinis drėgnumas (%)	Džiovinimo trukmė (val:min)	Energijos sąnaudos (kWh)	Pageidaujamas galutinis drėgnumas (%)
Cottons (Medvilnė) Extra Dry (Visiškai sausa)	8,0	1000	60	4:26	1,92	-3,0

Programa	Skalbinių įkrova (kg)	Gręžimas (aps./min)	Pradinis drėgnumas (%)	Džiovinimo trukmė (val:min)	Energijos sąnaudos (kWh)	Pageidaujamas galutinis drėgnumas (%)
Cottons (Medvilnė) Extra Dry (Visiškai sausa)	4,0	1000	60	3:35	1,43	-3,0
Cottons (Medvilnė) Iron Dry (Sausa lyginimui)	8,0	1000	60	2:16	0,95	12,0
Cottons (Medvilnė) Iron Dry (Sausa lyginimui)	4,0	1000	60	1:38	0,62	12,0
Synthetics (Sintetika) Extra Dry (Visiškai sausa)	4,0	1200	40	1:45	0,65	0,0
Synthetics (Sintetika) Cupboard (Tinkama į spintą)	4,0	1200	40	1:17	0,48	1,0
Synthetics (Sintetika) Iron Dry (Sausa lyginimui)	4,0	1200	40	1:01	0,36	12,0
Wool (Vilna)	1,0	1200	35	1:44	0,78	5,0

16. TRUMPASIS VADOVAS

16.1 Kasdienis naudojimas

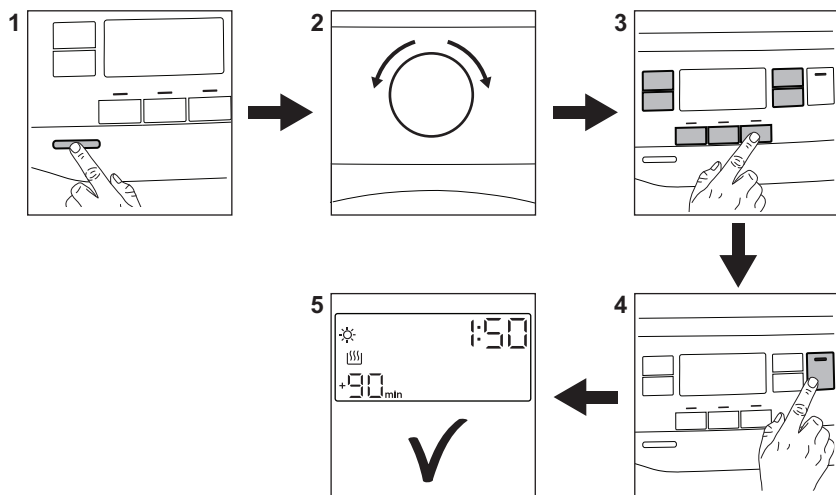



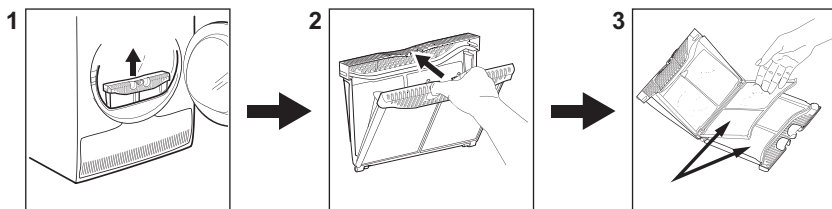

1. Paspauskite įjungimo / išjungimo mygtuką, kad įjungtumėte prietaisą.
2. Sukdami programų nustatymo ratuką, nustatykite norimą programą.
3. Naudodami programą, galite nustatyti 1-ą arba daugiau specialių parinkčių.
4. Norėdami paleisti programą, palieskite mygtuką **Paleidimas / pristabdymas**.
5. Prietaisas pasileidžia.

16.2 Filto valymas



Kiekvieno ciklo pabaigoje ekrane rodomas filtro simbolis  ir jūs privalote išvalyti filtrą.

16.3 Programų lentelė

Programa	Skalbinių įkrova ¹⁾	Savybės / audinio rūšis ²⁾
Eco ³⁾⁴⁾	8,0 kg	Programa tinka medvilniniams skalbiniams džiovinti; tai veiksmingiausia programa energijos sąnaudų atžvilgiu džiovinant šlapius medvilninius skalbinius. Sausumo lygis nereguliuojamas ir pagal numatytąsias nuostatas yra Cupboard (Tinkama į spintą) / „paruošta dėti į spintą“.
MixCare (Greita mišrių audinių)	6,0 kg	Sukurta išdžiovinti įprastus nerūšiuotus skalbinius. Tolygiai išdžiovina medvilninius, sintetinius ir maišytų audinių drabužius.
Cottons (Medvilnė)	8,0 kg.	Baltų ir spalvotų medvilninių audinių programa. Numatytasis džiovinimo lygio nustatymas – paruošta dėti į spintą.
Synthetics (Sintetika)	4,0 kg.	Mišrių audinių drabužiai, kurių pagrindą sudaro sintetinis pluoštas, pvz., poliesteris, poliamidas ar kt.
Delicate (Gležni audiniai)	2,0 kg	Rekomenduojama gležniems audiniams, pavyzdžiui, viskozei, dirbtiniam šilkui, akrilui ir jų mišiniams.
Wool (Vilna)  	1,0 kg	Švelniai išdžiovina skalbyklėje arba rankomis skalbiamus vilnonius audinius. Programai pasibaigus, tuoj pat išimkite skalbinius.
Silk (Šilkas) 	0,5 kg	Išsaugo gležnų skalbyklėje ar rankomis skalbtų šilkinų drabužių formą – švelniai veikia šiltomis oro srovėmis ir švelniais būgno judesiais, kad sumažintų susiglamžymą.
Easy Iron (Lengvas lyginimas)	2,0 kg	Mažina nedidelių medvilninių, sintetinių ir mišrių audinių skalbinių susiglamžymus, kad būtų lengva juos išlyginti. Turi du džiovinimo lygius: šiek tiek drėgni skalbiniai, kuriuos galima lyginti arba pakabinius galutinai išdžiovinti; visiškai išdžiovinti ir į spintą paruošti dėti skalbiniai.
Sportswear (Sportinė apranga)	4,0 kg	Išdžiovina sportinius sintetinio pluošto drabužius, įskaitant poliesterį, elastano mišinį ir poliamidą.
Outdoor 	2,0 kg	Išsaugo lauko drabužių tekstilės funkcionalumą ir atkuria vandeniu nepralaidžių striukių ir švarkų su nuimamais pamušalais atsparumą vandeniu (tinka džiovinti džiovyklėje).
Hygiene (Higiena) 	5,0 kg	Išdžiovina ir dezinfekuoja skalbinius palaikydama aukštesnę nei 60 °C temperatūrą – pašalina 99,9 % bakterijų ir virusų ⁵⁾ . Pastaba: Šį ciklą galima naudoti tik su drėgnais skalbiniais. Netinka gležniems audiniams.

Programa	Skalbinių įkrova 1)	Savybės / audinio rūšis ²⁾
Bedlinen (Užvalkalai) XL	4,5 kg	Vieno ciklo metu išdžiovina iki trijų patalynių komplektų. Sumažina didesnių skalbinių susisukimus ir susipainiojimus, kad kiekviena patalynė išdžiūtų tolygiai ir neliktų drėgnų vietų. 

- 1) Nurodytas didžiausias leistinas sausų skalbinių svoris.
- 2) Audinių žymėjimo reikšmes rasite skyriuje *PATARIMAI. Skalbinių paruošimas*.
- 3) Tai yra standartinė programa, skirta įvertinti, ar prietaisas atitinka ES ekologinio projektavimo ir energijos sąnaudų žymėjimo reglamentus: (ES) 2023/2533, (ES) 2023/2534. Ši programa geba išdžiovinti medvilninius skalbinius nuo 60 % iki 0 % drėgnumo.
- 4) Programa „Eco“ atitinka standartinę medvilnės programą „ Cottons (Medvilnė) Eco“ pagal Komisijos reglamentą ES Nr. 392/2012. Ji tinka įprastiems drėgniems medvilniniams skalbiniams džiovinti.
- 5) Išbandyta su *Escherichia coli*, *Candida albicans* ir bakteriofagu MS2. Nepriklausomą tyrimą 2021 m. atliko „Swissatest Testmaterialien AG“ (tyrimo ataskaitos Nr. 20212038).

17. APLINKOS APSAUGA

Atiduokite perdirbti medžiagas, pažymėtas simboliu . Išmeskite pakuotę į atitinkamą atliekų surinkimo konteinerį, kad ji būtų perdirbta. Tausokite aplinką ir žmonių sveikatą – tinkamai rūšiuokite elektros ir elektronikos prietaisų atliekas. Prietaisų

nemeskite kartu su buitinėmis atliekomis, jei jie pažymėti ženklu . Priduokite šį gaminį vietiniame atliekų surinkimo punkte arba susisieki su savivaldybės atstovais dėl papildomos informacijos.



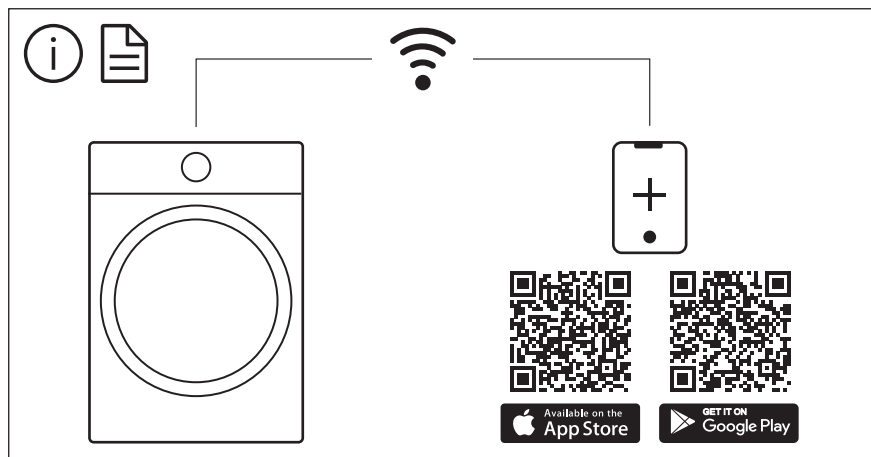

The software in this product contains components that are based on free and open source software. Electrolux gratefully acknowledges the contributions of the open software and robotics communities to the development project.

To access the source code of these free and open source software components whose license conditions require publishing, and to see their full copyright information and applicable license terms, please visit: <http://electrolux.opensoftwarerepository.com> (folder NIUS)