

EVM8E08V
EVM8E08X
EVM8E08Z
KVMBE08X

ET	Kasutusjuhend Mikrolaineahi	3
LV	Lietošanas instrukcija Mikroviļņu krāsns	20
LT	Naudojimo instrukcija Mikrobangų krosnelė	37

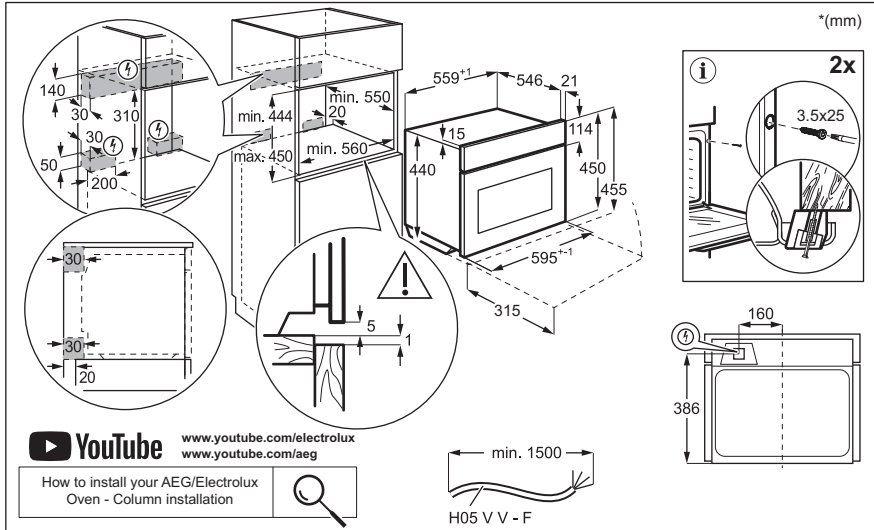

PAIGALDAMINE / UZSTĀDĪŠANA / MONTAVIMAS

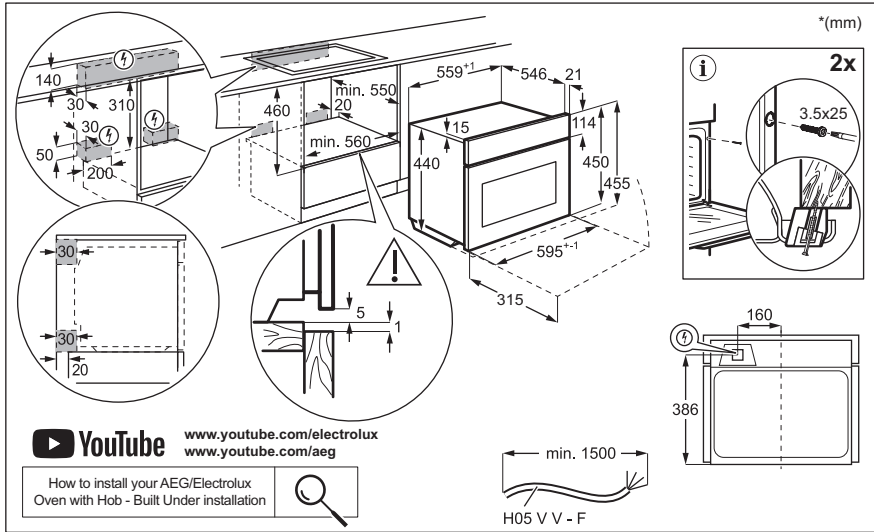

Tere tulemast Electroluxi! Aitäh, et valisite meie seadme.



nõuandeid, brošüüre, tõrkeotsingu, remondi- ja hooldusteavet:
www.electrolux.com/support

Jäetakse õigus teha muutusi.

SISUKORD

1. OHUTUSINFO.....	3
2. OHUTUSJUHISED.....	6
3. TOOTE KIRJELDUS.....	8
4. JUHTPANEEL.....	9
5. ENNE ESIMEST KASUTAMIST.....	10
6. IGAPÄEVANE KASUTAMINE.....	10
7. LISAFUNKTSIOONID.....	12
8. KELLA FUNKTSIOONID.....	13
9. LISATARVIKUTE KASUTAMINE.....	13
10. NÕUANDED JA SOOVITUSED.....	14
11. PUHASTAMINE JA HOOLDUS.....	17
12. TÕRKEOTSING.....	17
13. ENERGIATÕHUSUS.....	18
14. JÄÄTMEKÄITLUS.....	19

1. ⚠ OHUTUSINFO

Enne seadme paigaldamist ja kasutamist lugege kaasasolev juhend tähelepanelikult läbi. Tootja ei võta endale vastutust vigastuste või varalise kahju eest, mis on tingitud paigaldusnõuete eiramisest või väärast kasutusest. Hoidke kasutusjuhend kindlas kohas alles, et saaksite seda vajadusel vaadata.

1.1 Laste ja haavatavate inimeste turvalisus

- Vähemalt 8-aastased ja vanemad lapsed ning piiratud füüsiliste, sensorsete või vaimsete võimete või väheste kogemuste ja teadmistega isikud tohivad seda seadet kasutada järelevalve all või kui neid on õpetatud seadet ohutul viisil kasutama ja mõistma kaasnevaid ohte. Lapsed vanuses kuni 8 aastat ning raske või väga keerulise

puudega isikud tuleks hoida seadmest eemal, kui neil ei saa pidevalt silma peal hoida.

- Tuleb jälgida, et lapsed ei mängiks seadmega.
- Hoidke pakendimaterjal lastele kättesaamatus kohas ja kõrvaldage see nõuetekohaselt.
- HOIATUS: Seade ja selle juurde kuuluvad osad lähevad kasutamise ajal kuumaks. Hoidke lapsed ning lemmikloomad töötavast ja jahtuvast seadmest eemal.
- Kui seadmel on olemas laste ohutusseade, tuleks see sisse lülitada.
- Lapsed ei tohi ilma järelevalveta seadet puhastada ega hooldustoiminguid läbi viia.

1.2 Üldine ohutus

- See seade on ette nähtud ainult toidu valmistamiseks.
- See seade on ettenähtud kasutamiseks kodumajapidamise siseruumides.
- Seda seadet võib kasutada kontorites, hotellide külalistetubades, hommikusöögiga külalistetubades, talumajapidamistes ja muudes sarnastes majutusruumides, kui selline kasutamine ei ületa (keskmist) kodumajapidamise kasutuskoormust.
- Seadme paigaldamine ja toitekaabli vahetamine on lubatud ainult kvalifitseeritud elektrikule!
- Ärge kasutage seadet enne, kui see on köögimööblisse sisse ehitatud.
- Enne mis tahes hooldustöid ühendage seade vooluvõrgust lahti.
- Kui toitejuhe on kahjustatud, laske see elektriohutuse tagamiseks välja vahetada tootja, selle volitatud hoolduskeskuse või vastavat kvalifikatsiooni omava isiku poolt.
- HOIATUS: Elektrilöögi tekkimise vältimiseks veenduge, et seade on enne lambi vahetamist välja lülitatud.

- HOIATUS: Seade ja selle juurde kuuluvad osad lähevad kasutamise ajal kuumaks. Tuleb olla ettevaatlik, et vältida kütteelementide või pinna puudutamist seadme sisemuses.
- Tarvikute või ahjunõude eemaldamiseks või sisestamiseks kasutage alati ahjukindaid.
- Kasutage ainult selle seadme jaoks mõeldud pöördalust ja pöördaluse tuge.
- Ärge aktiveerige mikrolainefunktsiooni, kui seade on tühi. Ahjuõõnsuses olevad metalloosad võivad tekitada elektrikaare.
- Mikrolaineahju ei tohi panna metallist nõusid või karpe ega joogipurke. See nõue ei kehti juhul, kui tootja on täpsustanud, millise suuruse ja kujuga metallist nõusid tohib mikrolaineahjus kasutada.
- HOIATUS: Kui uks või ukse tihendid on kahjustatud, ei tohi seadet kasutada enne, kui selle on parandanud kvalifitseeritud isik.
- HOIATUS: Ainult kvalifitseeritud isik võib teha hooldus- või remonditöid, mis hõlmavad mikrolainetega kokkupuute eest kaitsva katte eemaldamist.
- HOIATUS: Ärge kuumutage vedelikke ja muid toiduaineid suletud pakendites. Need võivad plahvatada.
- Kasutage ainult mikrolaineahjukindlaid nõusid.
- Soojendades toitu plast- või pabernõudes, hoidke seadmel silma peal, et vältida süttimist.
- See seade on ette nähtud toidu ja jookide soojendamiseks. Toidu või riiete kuivatamine ning soojenduspatjade, susside, käsnae, niiske lapi jms kuumutamine toob kaasa vigastuste, süttimise või tulekahju ohu.
- Kui seadmest tuleb suitsu, lülitage leekide summutamiseks seade välja või eemaldage toitepistik pistikupesast ning hoidke ust suletuna.
- Jookide mikrolaineahjus kuumutamisel võib tekkida hiline plahvatuslik keemine. Nõude käsitlemisel tuleb olla ettevaatlik.

- Põletuste vältimiseks tuleb enne tarvitamist lutipudelite ja imikutoidu purkide sisu segada või loksutada ning kontrollida nende temperatuuri.
- Koorega mune ja terveid kõvaks keedetud mune ei tohi seadmes kuumutada, kuna need võivad plahvatada isegi pärast mikrolainefunktsiooni välja lülitumist.
- Seadet tuleb regulaarselt puhastada ja sellest tuleb eemaldada toidujäädid.
- Ärge kasutage seadme puhastamiseks aurupuhastit.
- Ärge kasutage klaasikse puhastamiseks abrasiivpuhastusvahendid või teravad metallkaabitsad, sest need võivad klaasi pinda kriimustada, mille tagajärjel võib see puruneda.
- Seadme hooldamata ja puhastamata jätmine võib põhjustada selle pindade seisukorra halvenemist, mis võib seadme eluiga lühendada ja põhjustada ohtlikke olukordi.

2. OHUTUSJUHISED

2.1 Paigaldamine

HOIATUS!

Seadet tohib paigaldada ainult kvalifitseeritud tehnik.

- Eemaldage kõik pakkematerjalid.
- Kahjustatud seadet ei tohi paigaldada ega kasutada.
- Järgige meie veebisaidil olevaid paigaldusjuhiseid.
- Kuna seade on raske, olge selle liigutamisel ettevaatlik. Kasutage töökindaid ja kinnisi jalanõusid.
- Ärge tõmmake seadet käepidemest.
- Paigaldage seade ohutusse ja sobivasse kohta, mis vastab paigaldusnõuetele.
- Seade minimaalne kaugus muudest seadmetest ja mööbliesemetest.
- Enne seadme paigaldamist kontrollige, kas seadme uks avaneb takistusteta.
- Seade on varustatud elektrilise jahutussüsteemiga. See tuleb ühendada elektritoitesüsteemiga.

2.2 Elektriühendus

HOIATUS!

Tulekahju- ja elektrilöögioht.

- Kõik elektriühendused peab teostama kvalifitseeritud elektrik.
- Seade peab olema maandatud.
- Kontrollige, kas andmeplaadil olevad elektriandmed vastavad teie kohaliku vooluvõrgu näitajatele.
- Kasutage alati nõuetekohaselt paigaldatud elektriõhutat pistikupesa.
- Ärge kasutage mitmikpistikuid ega pikenduskaableid.
- Veenduge, et te ei vigastaks toitepistikut ega -juhet. Kui seadme toitekaabel tuleb välja vahetada, siis pöörduge meie hoolduskeskusesse.
- Jälgige, et toitejuhe ei puutuks vastu seadme ust ega oleks uksele lähedal või seadme all olevas nišis, eriti siis, kui seade töötab või uks on kuum.
- Isoleeritud ja isoleerimata osad peavad olema kinnitatud nii, et neid ei saaks ilma tööriistadeta eemaldada.

- Ühendage toitepistik seinakontakti alles pärast paigalduse lõpuleviimist. Veenduge, et pärast paigaldamist säilib juurdepääs toitepistikule.
- Kui seinakontakt logiseb, ärge pange sinna toitepistikut.
- Seadet vooluvõrgust eemaldades ärge tõmmake toitekaablist. Võtke alati kinni pistikust.
- Kasutage ainult õigeid isolatsiooniseadiseid: kaitselüliteid, kaitsmeid (keermega kaitsmed tuleb pesast eemaldada), maalekkevoolu kaitsmeid ja kontaktoreid.
- Seadme ühendus vooluvõrguga tuleb varustada mitmepooluselise isolatsiooniseadisega. Isolatsiooniseadise lahutatud kontaktide vahemik peab olema vähemalt 3 mm.
- Seadmega kaasnevad toitekaabel ja toitepistik.

2.3 Kasutamine

HOIATUS!

Vigastuse, põletuse, elektrilöögi või plahvatuse oht!

- Ärge muutke seadme tehnilisi omadusi.
- Veenduge, et ventilatsiooniavad pole kinni.
- Ärge jätke töötavat seadet järelevalveta.
- Deaktiveerige seade iga kord pärast kasutamist.
- Olge seadme töötamise ajal ukse avamisega ettevaatlik. Kuum õhk võib vabaneda.
- Ärge kasutage seadet märgade kätega ega veega kokku puutudes.
- Ärge avaldage avatud uksele survet.
- Ärge kasutage seadet töö- ega hoiupinnana.
- Avage seadme uks ettevaatlikult. Koostisosade kasutamine koos alkoholiga võib tekitada alkoholi ja õhu segu.
- Ärge laske ukse avamisel sädemetel ega lahtisel leegil seadmega kokku puutuda.
- Ärge pange tuleohtlikke või tuleohtliku ainega märgunud esemeid seadmesse, selle lähedusse ega peale.
- Ärge kasutage seadme eelkuumutamiseks mikrolainefunktsiooni.

HOIATUS!

Seadme kahjustamise oht.

- Emailihi kahjustamise või värvimuutuse ärahoidmiseks:
 - ärge asetage alumiiniumfooliumit vahetult seadme sisemuse põhjale.
 - ärge pange vett vahetult kuuma seadmesse.
 - ärge hoidke pärast küpsetamise lõpetamist seadmes niiskeid nõusid ja toitu.
 - olge lisavarustuse eemaldamisel või paigaldamisel ettevaatlik.
- Emaili või roostevaba terase värvi muutumine ei mõjuta seadme tööd kuidagi.
- Valmistage toitu alati suletud ahjuuksega.
- Kui seade paigaldatakse köögimööbli paneeli (nt ukse) taha, siis jälgige, et seadme töötamise ajal oleks uks alati lahti. Vastasel korral võib kinnise mööblipaneeli taha kogunev niiskus kahjustada nii seadet, mööblit kui ka põrandat. Ärge sulgege paneeli või ust, enne kui seade pole pärast kasutamist täielikult maha jahtunud.

2.4 Hooldus ja puhastamine

HOIATUS!

Kehavigastuse, tulekahju või seadme kahjustamise oht.

- Enne hooldustoiminguid lülitage seade välja ja lahutage toitepistik pistikupesast.
- Veenduge, et seade on külm. On oht, et klaaspaneelid võivad puruneda.
- Kui ukse klaaspaneelid on kahjustatud, vahetage need kohe välja. Pöörduge volitatud hoolduskeskusse.
- Olge seadme ukse eemaldamisel ettevaatlik. Uks on raske!
- Kuivatage seadme sisemus, pöördalus ja uks kindlasti pärast iga kasutamist. Seadme töötamisel tekkiv aur kondenseerub õõnsuse seintel ja võib põhjustada korrosiooni.
- Puhastage seadet regulaarselt, et vältida pinnamaterjali kahjustumist.

- Seadmes olevad rasva- ja toidujäägid võivad mikrolainefunktsiooni kasutamisel süttida või põhjustada kaarleeki.
- Puhastage seadet pehme niiske lapiga. Kasutage ainult neutraalseid pesuaineid. Ärge kasutage abrasiivseid vahendeid, küürimiskäsnu, lahusteid ega metallesemeid.
- Ahjupihusti kasutamisel järgige pakendil olevaid ohutusjuhiseid.

2.5 Sisevalgustus

⚠ HOIATUS!

Elektrilöögi oht.

- Teave selles seadmes olevate lampide ja eraldi müüdavate varulampide kohta: Need lambid taluvad ka koduste majapidamisseadmete äärmuslikumaid tingimusi, näiteks temperatuuri, vibratsiooni, niiskust või on mõeldud edastama infot seadme tööoleku kohta. Need pole mõeldud kasutamiseks muudes

rakendustes ega sobi ruumide valgustamiseks.

- Toode sisaldab energiatõhususe klassi G valgusallikat.
- Kasutage ainult samasuguste näitajatega lampe .

2.6 Hooldus

- Seadme parandamiseks võtke ühendust volitatud teeninduskeskusega.
- Kasutage ainult originaalvaruosi.

2.7 Kõrvaldamine

⚠ HOIATUS!

Vigastus- või lämbumisoht.

- Seadme nõuetekohase kõrvaldamise kohta saate täpsemad juhiseid kohalikust omavalitsusest.
- Lahutage seade vooluvõrgust.
- Lõigake elektrijuhe seadme lähedalt läbi ja visake ära.

3. TOOTE KIRJELDUS

3.1 Üldine ülevaade

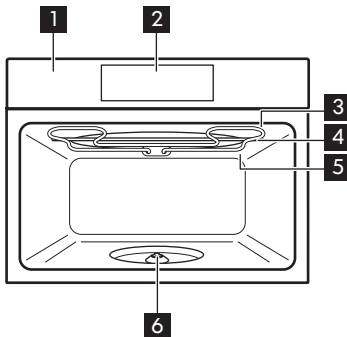

- 1 Juhtpaneel
- 2 Ekraan
- 3 Kuumutuselement
- 4 Mikrolaine generaator
- 5 Lamp
- 6 Pöörketta võll

4. JUHTPANEEL

4.1 Juhtpaneeli ülevaade

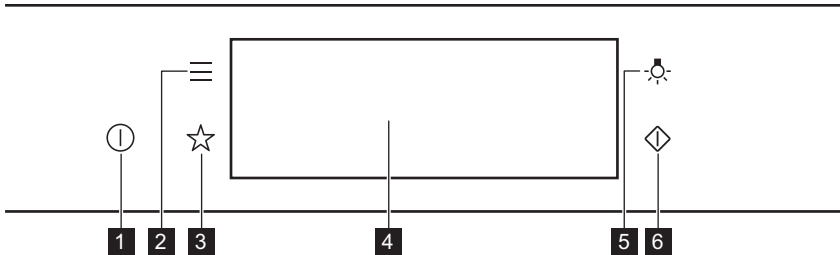

1	Sees / Väljas	Vajutage ja hoidke, et seade sisse ja välja lülitada.
2	Menüü	Loetleb seadme valikud ja seadistusfunktsioonid.
3	Lemmikud	Kuvab lemmikseaded.
4	Ekraan	Näitab seadme praeguseid sätteid.
5	Lambi lülit	Lambi sisse ja välja lülitamiseks.
6	Mikrolaine kiirkaivitus	Mikrolainefunktsiooni sisselülitamiseks (1000 W ja 30 sekundit).

4.2 Ekraan

Pärast sisselülitamist kuvatakse ekraanil põhivaade funktsiooni ja grilli intensiivsuse vaikesemega.

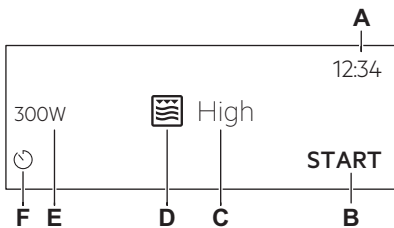

- A. Kellaaeg
- B. START/STOPP
- C. Grilli intensiivsus
- D. Küpsetusrežiimid
- E. Mikrolaine võimsus
- F. Taimer

Ekraani indikaatorid

- Valiku või seade kinnitamiseks.
- Menüüs ühe taseme võrra tagasi liikumiseks.
- Viimase toimingu tühistamiseks.
- Funktsioonide sisse ja välja lülitamiseks.
- Häiresignaali funktsioon on aktiveeritud.
- Helisignaali ja toiduvalmistamise peatamise funktsioon on aktiveeritud.
- Aktiveeritud ainult hüpikakna sõnum.
- Seade tühistamiseks.

5. ENNE ESIMEST KASUTAMIST

HOIATUS!

Vt ohutust käsitlevaid peatükke.

5.1 Esmakordne ühendamine

Pärast esmakordset ühendamist kuvab ekraan tervitussõnumi.

Peate seadma järgmised funktsioonid: Keel, Ekraani heledus, Nuputoonid, Helitugevus, Kellaalg.

5.2 Esialgne eelkuumutus ja puhastamine

Eelkuumutage tühi ahi enne esmakordset kasutamist ja kokkupuudet toiduainetega.

Seade võib eraldada ebameeldivat lõhna ja suitsu. Eelkuumutamise ajal ventileerige ruumi.

1. Eemaldage seadmest kõik tarvikud.
2. Valige funktsioon . Laske ahjul töötada ligikaudu 1 h.
3. Lülitage seade välja ja oodake, kuni see on jahtunud.
4. Puhastage seadet ja tarvikuid ainult mikrokiudlapiga, sooja vee ning pehmetoimelise pesuvahendiga.
5. Pange lisatarvikud tagasi oma kohale.

6. IGAPÄEVANE KASUTAMINE

HOIATUS!

Vt ohutust käsitlevaid peatükke.

6.1 Küpsetusrežiimid

TAVALINE



Grill

Õhemate toidupalade grillimiseks ja leiva röstimiseks.



Mikrolaine

Soojendamine, küpsetamine, võimsusvahemik: 100 – 1000 W



Grill + ML

Toidu kiireks küpsetamiseks ja pruunistamiseks. Saate valida 2 grillitaseme vahel: madal ja kõrge. MW võimendusega funktsioon, võimsusvahemik: 100 - 500 W.

MIKROLAINE



Sulatamine

Erinevate toiduainete sulatamine, võimsusvahemik: 100 – 200 W



Soojendamine

Valmistoitude soojendamiseks, võimsusvahemik: 300 – 700 W



Popcorn

Popkorni valmistamine, võimsusvahemik: 600 – 800 W



Sulat

Šokolaadi ja või sulatamine, võimsusvahemik: 100 – 400 W



Vedelik

Jookide ja supptide soojendamine, võimsusvahemik: 600 – 1000 W

Üldisi energiasäästus soovitusi vt jaotises „Energiatõhusus“, Energia säästmine.

6.2 Seaded: Grill funktsioon

1. Kasutage kõrge grilli resti.
2. Lülitage seade sisse. Näidikul kuvatakse vaikeküpsetusrežiim.
3. Vajutage kuumutusrežiimi sümbolit , et siseneda alammenüüsse.
4. Valige funktsioon .
5. Vajutage nuppu OK.
6. Vajutage nuppu START .

- STOP – funktsiooni sisse lülitamiseks vajutage.
- Lülitage seade välja.

6.3 Seaded: Grill + ML funktsioon

- Sisestage madala grilli rest.
- Lülitage seade sisse. Näidikul kuvatakse vaikeküpsetusrežiim.
- Vajutage kuumutusrežiimi sümbolit , et siseneda alammenüüsse.
- Valige funktsioon .
- Vajutage nuppu OK.
- Seadke grilli intensiivsuse aste ja vajutage OK.

Funktsioon	Grilli intensiivsuse tase
Lo	Madal
Hi	Kõrge

- Vajutage nuppu START .
- STOP – funktsiooni sisse lülitamiseks vajutage.
- Lülitage seade välja.
Seade võib teha hääli. Selle funktsiooni puhul on see normaalne.

Mikrolainevõimsuse piiriks on 500 W, kui kasutate seda funktsiooni.

6.4 Seaded: Mikrolainefunktsioonid

- Vajutage kuumutusrežiimi sümbolit , et siseneda alammenüüsse.
- Valige mikrolainekuumutuse režiim ja vajutage OK.
- Seadke mikrolainevõimsus. Vajutage nuppu OK.
- Vajutage nuppu START .
- STOP – vajutage, et küpsetusrežiim välja lülitada.
- Lülitage seade välja.
Mikrolainefunktsiooni maksimaalne kestus oleneb valitud mikrolainevõimsusest:

Mikrolainevõimsus (W)	Maksimumaeg (min)
100 - 500	59:99

Mikrolainevõimsus (W)	Maksimumaeg (min)
> 500	7



Kui avate ukse, peatub funktsioon. Uuesti käivitamiseks vajutage nuppu START .

6.5 Seaded: Mikrolaine kiirkäivitus

Mikrolaine saab sisse lülitada igal ajal, kasutades: Mikrolaine kiirkäivitus.

- Vajutage ja hoidke . Mikrolaineahi töötab maksimaalse võimsusega 30 s.
- Vajutage tööaja väärtusele või vajutage küpsetusaja pikendamiseks **+30 s**.

6.6 Menüü

Vajutage nuppu , et siseneda menüüsse.

Menüü-üksus	Kasutamine
Lemmikud	Kuvab lemmikseaded.
Funktsioonid	Kasutatakse seadme konfiguratsiooni määramiseks.
Seaded	Seadistamine Kasutatakse seadme konfiguratsiooni määramiseks.
	Hooldus Kuvab tarkvara versiooni ja konfiguratsiooni.

Alammenüü: Funktsioonid

Alammenüü	Kasutamine
Sisevalgustus	Lülitab lambi sisse ja välja.
Lapselukk	Takistab seadme juhuslikku sisselülitamist.
Kellanäit	Muudab kuvatud ajaindikaatori vormingut.

Alammenüü: Seadistamine

Alammenüü	Kirjeldus
Keel	Seadistab seadme keele.
Ekraani heledus	Seab ekraani heleduse.
Nuputoonid	Lülitab puuteekraani toonid sisse ja välja. Helisid  ei saa välja lülitada.
Helitugevus	Reguleerib nuputoonide ja signaalide helitugevust.
Kellaeg	Seab praeguse kellaaja ja kuupäeva.



Alammenüü: Hooldus

Alammenüü	Kirjeldus
Demorežiim	Aktiveerimis-/deaktiveerimiskood: 2468
Tarkvaraversioon	Info tarkvaraversiooni kohta.
Taasta tehaseseaded	Lähtestab tehaseseaded.

6.7 Seaded: Juhendatud küpsetamine

Juhendatud küpsetamine alammenüü koosneb lisafunktsioonide ja programmide komplektist, mis on mõeldud spetsiaalsete roogade jaoks. Igale roale selles alammenüüs on ettenähtud sobiv seadistus. Küpsetamise ajal saate reguleerida aega ja mikrolaineahju võimsust.

Mõnede roogade puhul saate seda valmistada ka Kaaluautomaatika.



1. Lülitage seade sisse.
2. Vajutage nuppu .
3. Vajutage . Sisestage Juhendatud küpsetamine.
4. Valige toit või toidu tüüp.
5. Asetage toiduanend seadmesse ja vajutage START.

Kui funktsioon lõpeb, kontrollige, kas toit on valmis. Pikendage küpsetusaega vastavalt vajadusele.

7. LISAFUNKTSIOONID





7.1 Lemmikud

Võite salvestada kuni 3 oma lemmikseadet, näiteks kuumutusfunktsiooni ja küpsetusaja.

1. Lülitage seade sisse.
 2. Valige sobiv seade.
 3. Vajutage nuppu .
 4. Valige: Lemmikud / Salvesta praegused seaded.
 5. Vajutage nuppu **+**, et lisada seade loendisse: Lemmikud.
 6. Vajutage nuppu **OK**.
-  – vajutage, et seade lähtestada.
-  – vajutage, et seade tühistada.

7.2 Nuppude lukustus

See funktsioon hoiab ära seadme funktsiooni tahtmatu muutmise.

1. Lülitage seade sisse.
2. Seadke küpsetusrežiim.
3. ,  – vajutage samaaegselt, et funktsioon sisse lülitada.
4. ,  – vajutage samaaegselt, et funktsioon välja lülitada.

7.3 Lapselukk

See funktsioon takistab seadme juhuslikku sisselülitamist.

1. Lülitage seade sisse.
2. Vajutage nuppu .
3. Valige Funktsioonid / Lapselukk.
4. Vajutage kooditähiti tähestikulises järjekorras.

Lapselukk on sisse lülitatud.

Kui see funktsioon on aktiveeritud, pääsete juurde: Taimer ja lamp on saadaval.

Seadme kasutamise võimaldamiseks vajutage kooditähti tähestikulises järjekorras.

7.4 Jahutusventilaator

Seadme töö ajal lülitub jahutusventilaator automaatselt sisse, et hoida seadme pinnad

jahedana. Kui lülitate seadme välja, siis jätkab jahutusventilaator töötamist kuni seadme mahajahtumiseni.

8. KELLA FUNKTSIOONID

8.1 Kella funktsioonide kirjeldus

Funktsioon	Kirjeldus
Taimer	Küpsetamise kestuse valimiseks. Maksimaalne on 23 h 59 min. Saate määrata, mis juhtub, kui aeg saab täis, määrates eelistatud toimingud: Tegevuse lõpp.
Tegevuse lõpp	Helisignaal - kui aeg saab täis, kostub helisignaal. Saate seada funktsiooni igal ajal, ka siis, kui seade on välja lülitatud. Helisignaal ja küpsetamise lõpp - kui aeg saab täis, kostub helisignaal ja kuumutusrežiim lülitub välja. Pole saadaval mikrolaineahju funktsioonide jaoks. Ainult hüpikaken - kui aeg saab täis, ilmub ekraanile teade. Saate seada funktsiooni igal ajal, ka siis, kui seade on välja lülitatud.
Küpsetusaja pikendus	Küpsetusaja pikendamiseks.

8.2 Seaded: Kellaeg

1. Lülitage seade sisse.

2. Vajutage nuppu: Kellaeg.
3. Seadke kellaeg.
4. Vajutage nuppu **OK**.

8.3 Seaded: Taimer

1. Valige küpsetusrežiim.
2. Vajutage nuppu .
3. Seadke kellaeg.
Eelistatud lõpetamistoiminguga saate valida vajutades ● ● ● .

4. Vajutage **OK**. Korra te toimingut, kuni ekraanile ilmub põhikuva.

Kui küpsetusajast on alles 10% ja teile tundub, et toit pole veel valmis, võite küpsetusaega pikendada. Samuti võite muuta küpsetusrežiimi. Küpsetusaja pikendamiseks vajutage nuppu **+1min**.

8.4 Taimeri sätete muutmine

Küpsetamise ajal võite seatud aega alati muuta.

1. Vajutage nuppu .
2. Seadke taimeriväärtus.
3. Vajutage nuppu **OK**.

9. LISATARVIKUTE KASUTAMINE

HOIATUS!

Vt ohutust käsitlevaid peatükke.

9.1 Tarvikute sisestamine



Olenevalt mudelist võivad tarvikute omadused erineda. Lisateavet tarvikute kohta vt jaotisest „Toote kirjeldus“.

Kasutage ainult sobivast materjalist nõusid ja tarvikuid. Vt „Nõuanded ja soovitused“, Mikrolaineahju sobivad nõud ja materjalid.

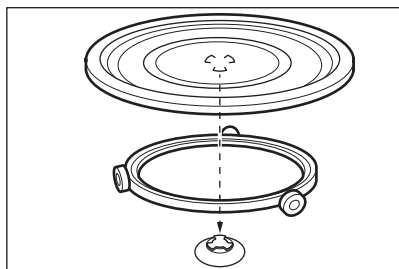

Kasutage ainult seadmega kaasasolevat pöördaluse komplekti. valmistage toitu alati pöördaluse komplektil. Asetage pöördjuhik ümber pöördekettale völli. Asetage klaasist pöördalus pöördjuhikule. Pöördaluse

komplekti nõuetekohaseks toimimiseks veenduge, et klaasplaadi põhjas olevad süvendid ühtivad pöördaluse völliga.

Grillresti komplekt

Komplekt sisaldab: Alumine riil, Ülemine riil. Pange grillrest jalad allapoole pöördaluse komplektile.

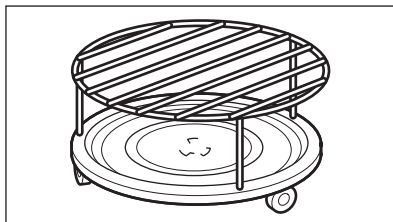

Mikrolaineahju kuumutusfunktsiooni on soovitatav kasutada ainult madalat grillresti.

10. NÕUANDED JA SOOVITUSED

10.1 Soovitusel söögivalmistamiseks

Tabelites esitatud temperatuurid ja küpsetusajad on ainult soovituslikud. Need sõltuvad retseptist ning kasutatava tooraine kvaliteedist ja kogusest.

Teie seade võib toitu valmistada teistmoodi, kui teie eelmine seade. Alltoodud tabelist leiate igat tüüpi toitude soovitatavad küpsetusrežiimid ja valmistamisaegade sätteid.

Kui te ei leia mõne retsepti jaoks täpseid seadeid, kasutage sarnaste toitude omi.







Energiasäästunõuandeid vt peatükist „Energiaühik“.

Täiendavaid toiduvalmistussoovitusi leiate meie veebilehel olevatest

toiduvalmistustabelitest.

Toiduvalmistussoovituste leidmiseks otsige üles seadme PNC-number, mis asub andmeplaadil seadme sisemuse esiküljel.





Tabelites kasutatud sümbolid:





	Toiduaine tüüp
	Küpsetusrežiim
	Lisatarvik
	Kaal (kg)
	Mikrolainevõimsus (W)
	Küpsetusaeg (min)

10.2 Teave katseasutustele

Mikrolainefunktsioon

Testid vastavalt standardile IEC 60705.

				
Keeks 1)	600	0.475	Pöördaluse komplekt	5 - 7

				
Pikkpoiss 1)	500	0.9	Pöördaluse komplekt	18 - 20
Munahüve 1)	500	1	Pöördaluse komplekt	15 - 17
Liha sulatamine 2)	200	0.5	Pöördaluse komplekt	8 - 9







1) Umbes poole küpsetusaja möödudes keerake kööginõud 1/4 pöörde võrra.

2) Pöörake liha teistpidi poole küpsetusaja möödudes.

Mikrolaine-kombifunktsioon

Testid vastavalt standardile IEC 60705.

Kasutage madala grilli resti.

					
Kartuligrataän	Grill + ML	300	1.1	madal	30 - 35
Kana 1)	Grill + ML	300	1.1	kõrge	30 - 35

1) Pange liha ümmargusse klaasnõusse.

10.3 Soovitused mikrolainefunktsiooni kasutamiseks

Ärge asetage toiduaineid otse pöördalusele. Kasutage alati mikrolaineahju jaoks mõeldud nõusid.

Asetage kööginõu alati pöördaluse komplekti keskele.

Kokkupuutel liiga kuumade või külmade esemetega võib pöördalus puruneda.

Kui küpsetusajast on möödunud pool, pöörake või segage toitu.

Vedelikke tuleks aeg-ajalt segada.

Enne serveerimist tuleks toitu segada.

Vedelike soojendamisel asetage tassi või klaasi lusikas, et parandada kuumuse jaotumist ja vältida ülekeetmist. Lusikas ei tohi puudutada ahju sisemust, see võib tekitada sädemeid.

Asetage toiduaine seadmesse ilma pakendita. Pakendatud valmistoitu võib seadmesse panna ainult siis, kui tegu on mikrolainekindla pakendiga. Vt „Nõuanded ja soovitused“, Mikrolaineahju sobivad nõud ja materjalid.

Kui kasutate mikrolaineahju kombineeritud funktsioone, ärge katke toitu. Vt pkt „Igapäevane kasutamine“.

Ärge kasutage mikrolainefunktsioone kui seadme sees ei ole toitu.

Toidu valmistamine mikrolainetega

Katke toit, mis on mõeldud mikrolainefunktsioonidega valmistamiseks või soojendamiseks. Küpsetage ilma kaaneta juhul, kui soovite krõbedat koorikut.

Vältige toidu üleküpsetamist liiga kõrge võimsustaseme või liiga pika aja valimise tõttu. Toit võib kuivada, kõrbedada või süttida.

Ärge kasutage seadet koorega munade ja kodadest vabastamata tiguude valmistamiseks, sest need võivad lõhkeda. Kui soojendate praetud muna, augustage munakollane.

Koore või nahaga toiduained tuleks enne küpsetamist koorida või augustada.

Võimalusel lõigake juurviljad sarnase suurusega tükkideks.

Pärast seadme väljalülitamist võtke toit välja ja laske sel mõni minut seista, et kuumus ühtlaselt jaotuks.

Sulatamine mikrolaineahjus

Asetage külmutatud pakendist eemaldatud toiduaine väiksele kummuli pööratud taldrikule, mille all on anum või sulatusalusele või plastiksõelale, et sulatusvedelik saaks ära valguda.

Eemaldage sulanud osad jupphaaval.

Ilma eelnevalt sulatamata võite puuvilja ja juurvilja küpsetades kasutada kõrgemat mikrolainevõimsust.



Pööramine parandab tulemusi. Õrnade toitude (nt liha) puhul pöörake sulatamise ajal ümber kaks korda.

10.4 Mikrolaineahju sobivad nõud ja materjalid

Mikrolainefunktsiooni kasutamisel tarvitage ainult sobivaid nõusid ja materjale. Kasutage viitena allolevat tabelit.

Kontrollige nõusid / materjali / toidukonteinerit enne kasutamist.

Teiste mikrolaineahjude puhul, mida selles tabelis ei ole nimetatud, järgige tootja juhiseid.

Keedunõu/materjal			
Ahjukindel klaas ja portselan ilma metallosadeta, nt kuumakindel klaas	✓	✓	✓
Mitte-ahjukindel klaas ja portselan ilma hõbedast, kullast, plaatinast või metallist katete/kaunistusteta	✓	✗	✗
Ahjukindel/külmumiskindel klaas ja klaaskeraamika	✓	✓	✓
Ahjukindel keraamika ja savinõud ilma kvarts- või metallosadeta või metallisisalduseta glasuurita	✓	✓	✓
Keraamika, portselan ja savinõud glasuurita põhjaga või väikeste aukudega, nt käepidemetel	✗	✗	✗
Kuumakindel plastik kuni 200 °C	✓	✓	✗
Papp, ainult paber	✓	✗	✗
Säilituskile	✓	✗	✗
Mikrolaineahju kile	✓	✓	✗
Metallist nõudega röstimine, nt email, malm	✗	✗	✗
Küpsetusvormid, musta email- või silikoonkattega	✗	✗	✗
Ülemine riul	✗	✗	✗
Alumine riul	✓	✓	✓

10.5 Võimsuse seaded

Allpool olevad andmed on ainult juhiseks.

800 - 1000 W

- Keetmine küpsetusprotsessi alguses
- Vedelike kuumutamine

500 - 700 W

- Juurviljade ja munarogade valmistamine
- Hautiste ja riisi aeglasel tulel hoidmine
- Ühe taldrikutäie kuumutamine
- Külmutatud toitude sulatamine ja kuumutamine

300 - 400 W

- Juustu, šokolaadi, või sulatamine
- Küpsetamiseks/õrnade toitude valmistamiseks
- Katkestuseta küpsetamine

100 - 200 W

- Liha, kala, puuvilja, kookide, leiva ja või sulatamiseks
- Imikutoidu soojendamine

11. PUHASTAMINE JA HOOLDUS

HOIATUS!

Vt ohutust käsitlevaid peatükke.

11.1 Märkused puhastamise kohta

Puhastusvahendid

- Puhastage seadme esikülge ainult mikrokiudlapi, sooja vee ning pehmetoimelise pesuvahendiga.
- Metallpindadel kasutage puhastusvahendi lahust.
- Plekkide eemaldamiseks kasutage pehmetoimelist puhastusvahendit.

Igapäevane kasutamine

- Puhastage seadme sisemus iga kord pärast kasutamist. Toidujääkide kogunemine võib kaasa tuua süttimise.
- Puhastage seadme lagi hoolikalt jääkidest ja rasvast.

- Ärge jätke toitu seadmesse kauemaks seisma kui 20 minutit. Pärast iga kasutuskorda kuivatage seadme sisemust ainult mikrokiudlapiga.

Lisatarvikud

- Pärast igat kasutuskorda puhastage kõik ahju tarvikud ja laske neil kuivada. Enne puhastamist laske pöördalusel maha jahtuda. On oht, et pöördalus võib puruneda. Pöördaluse sujuva pöörlemise tagamiseks hoidke rulliku juhikut ja ahjuõõnsuse põhja puhtana. Kasutage ainult mikrokiudlappi sooja vee ja õrna puhastusvahendiga. Ärge peske tarvikuid nõudepesumasinas.
- Ärge puhastage mittenakkuva pinnaga tarvikuid abrasiivse puhastusvahendi või teravate esemetega.

12. TÕRKEOTSING

HOIATUS!

Vt ohutust käsitlevaid peatükke.

12.1 Mida teha, kui...

Probleemi kirjeldus	Põhjus ja abinõu
Seadet ei saa käivitada või kasuta-	Pliidiplaat ei ole elektrivõrku ühendatud või on valesti ühendatud.

Probleemi kirjeldus	Põhjus ja abinõu
Seade on sisse lülitatud, kuid ei soojene.	Kell ei ole seatud. Kellafunktsioonide määramiseks vt peatükki "Kella funktsioonid".
	Seadme üks ei ole korralikult kinni. Pliidiplaadi tuled/sümbolid
	Kaitse on vallandunud. tehke kindlaks, kas probleemi põhjustas kaitse. kui probleem tekib uuesti, pöörduge elektrikü poole.
	Lapselukk on sisse lülitatud.
Lamp on välja lülitatud.	Lamp on läbi põlenud. Asendage lambipirn uuega. Lisateabeks vt peatükki "Puhastamine ja hooldus".
Grillvardakomplekt teeb müra.	Pöördaluse komplekti all on toiduosakesi. Puhastage ahi pärast igakordset kasutamist.

12.2 veakoodid

Kui ilmneb tarkvaratõrge, kuvatakse ekraanil vastav tõrkekood. Probleemide loendi leiata allolevast tabelist.

Kood ja kirjeldus	Kõrvaldamise abinõu
F102 – üks ei ole täielikult suletud või ukسلukk on katki. 1)	Sulgege üks. Lülitage seade sisse ja välja.
F240, F439 - ekraani puutealad ei tööta nõuetekohaselt.	Puhastage ekraani pinda. Vaadake, et puuteväljadel ei oleks mustust.
F908 - seadme süsteem ei saa luua ühendust juhtpaneeliga.	Lülitage seade sisse ja välja.

1) Kui mõni nendest tõrketeadetest kuvatakse ekraanil korduvalt, tähendab see, et rikkis alamsüsteem võib olla välja lülitatud. Sel juhul pöörduge edasimüüja või volitatud parandustöökoja poole.

12.3 Hooldusandmed

Kui te ei suuda probleemile ise lahendust leida, siis võtke ühendust edasimüüja või teeninduskeskusega.

Vajalikud teeninduskeskuse andmed leiata andmesildilt. Andmesildi leiata seadme sisepinna esiraamilt. See nähtav ukse avamisel. Ärge andmesilti seadmest eemaldage.

Soovitame kirjutada andmed siia:

Mudel: (MOD.):

Tootenumbr (PNC):

Seerianumber (S.N.):

13. ENERGIATÕHUSUS

13.1 Tooteteave energiatarbimise ja kohaldatava vähese energiatarbega režiimini jõudmiseks kuluva maksimaalse aja kohta

Ooterežiimis tarbitav võimsus	0.8 W
Maksimaalne aeg, mis kulub seadmel automaatselt kohaldatavale väikese energiatarbega režiimini jõudmiseks	20 min

13.2 Energia kokkuhoiu nõuanded

Järgmised nõuanded aitavad teil seadme kasutamisel energiat säästa.

Veenduge, et seadme töötamise ajal on seadme uks korralikult kinni. Ärge küpsetamise ajal seadme ust liiga tihti avage. Jälgige, et uksetihend oleks puhas ja korralikult omal kohal.

Energiasäästmise parandamiseks kasutage metallist kööginõusid ja tumedaid, mittepeegelduvaid küpsetusvorme ja anumaid (kuid ainult siis, kui kasutate mitte-mikrolainefunktsiooni).

Ärge kuumutage seadet enne toiduvalmistamist, välja arvatud juhul, kui see on spetsiaalselt soovitatav.

Kui valmistate järjest mitu küpsetist, püüdke need ahju panna võimalikult lühikeste vahedega.

Küpsetamine väljalülitatud valgustiga
Lülitage küpsetamise ajaks valgusti välja. Pange see põlema ainult siis, kui vaja.

Ooterežiim
Ekraan lülitub 2 minuti pärast ooterežiimile.

14. JÄÄTMEKÄITLUS

Sümboliga  tähistatud materjalid võib ringlusse suunata. Selleks viige pakendid vastavatesse konteineritesse. Aidake hoida keskkonda ja inimeste tervist ja suunake elektri- ja elektroonilised jäätmed ringlusse.

Ärge visake sümboliga  tähistatud

seadmeid muude majapidamisjäätmete hulka. Viige seade kohalikku ringluspunkti või pöörduge abi saamiseks kohalikku omavalitsusse.

Laipni lūdzam Electrolux! Pateicamies jums, ka iegādājāties mūsu ierīci.



saņemtu lietošanas ieteikumus un brošūras, kā arī traucējummeklēšanas, servisa un remonta informāciju:

www.electrolux.com/support

Izmaiņu tiesības rezervētas.

SATURS

1. DROŠĪBAS INFORMĀCIJA.....	20
2. DROŠĪBAS NORĀDĪJUMI.....	23
3. PRODUKTA APRAKSTS.....	25
4. VADĪBAS PANELIS.....	26
5. PIRMS PIRMĀS LIETOŠANAS.....	27
6. IKDIENAS LIETOŠANA.....	27
7. PAPILDU FUNKCIJAS.....	29
8. PULKSTEŅA FUNKCIJAS.....	30
9. PAPILDPIEDERUMU IZMANTOŠANA.....	30
10. IETEIKUMI UN PADOMI.....	31
11. APKOPE UN TĪRĪŠANA.....	34
12. TRAUCĒJUMMEKLĒŠANA.....	34
13. ENERGOEFEKTIVITĀTE.....	35
14. APSVĒRUMI PAR VIDES AIZSARDZĪBU.....	36

1. ⚠ DROŠĪBAS INFORMĀCIJA

Pirms ierīces uzstādīšanas un lietošanas rūpīgi izlasiet pievienotos norādījumus. Ražotājs neatbild par savainojumiem un bojājumiem, kas radušies ierīces nepareizas uzstādīšanas vai izmantošanas rezultātā. Glabājiet šīs instrukcijas drošā, pieejamā vietā, lai tās varētu izmantot nākotnē.

1.1 Bērnu un neaizsargātu personu drošība

- Šo ierīci drīkst izmantot bērni no 8 gadu vecuma un cilvēki ar ierobežotām fiziskām, sensorām vai garīgām spējām vai pieredzes un zināšanu trūkumu atbildīgas personas uzraudzībā vai, ja tie ir informēti par ierīces drošu lietošanu un izprot potenciālos riskus. Bērniem no līdz 8 gadu

vecumam un personām ar ļoti plašu un sarežģītu invaliditāti jāliedz piekļuve ierīcei, ja vien tos nepārtraukti neuzrauga.

- Bērni jāuzrauga, lai viņi nerotaļātos ar ierīci.
- Neļaujiet bērniem tuvoties iepakojumam un atbrīvojieties no tā pienācīgā veidā.
- UZMANĪBU: Ierīce un tās pieejamās detaļas lietošanas laikā sakarst. Neļaujiet bērniem un mājdzīvniekiem atrasties ierīces tuvumā, kad tā tiek lietota vai atdziest.
- Ja ierīcei ir bērnu drošības ierīce, tā jāaktivizē.
- Bērni nedrīkst tīrīt ierīci un veikt tās apkopi bez uzraudzības.

1.2 Vispārīgā drošība

- Šī ierīce paredzēta tikai ēdiena gatavošanai.
- Šī ierīce ir izstrādāta tikai izmantošanai mājās apstākļos un telpās.
- Šo ierīci var izmantot birojos, viesnīcu viesu numuros, pansiju viesu numuros, lauku viesu mājās un citās līdzīgās uzturēšanās vietās, kurās izmantošana nepārsniedz (vidējo) mājsaimniecības lietošanas intensitāti.
- Ierīces uzstādīšanu un vada nomaiņu drīkst veikt tikai kvalificēts speciālists.
- Nelietojiet ierīci pirms tās iebūvēšanas.
- Pirms visu veidu apkopes veikšanas atvienojiet ierīci no elektrotīkla.
- Ja elektrības vads ir bojāts, lai izvairītos no elektrības trieciena riska, tas jānomaina ražotājam, pilnvarotam servisa centram vai citam kvalificētam speciālistam.
- UZMANĪBU: Pirms spuldzes nomaiņas pārlicinieties, ka ierīce ir izslēgta, lai izvairītos no strāvas trieciena iespējamības.
- UZMANĪBU: Ierīce un tās pieejamās detaļas lietošanas laikā sakarst. Nepieskarieties sildelementiem un ierīces iekšienes virsmai.
- Vienmēr izmantojiet cimodus, lai izņemtu vai ievietotu papildpiederumus vai gatavošanas traukus.

- Izmantojiet tikai šai ierīcei paredzēto rotējošo paliktņi un rotējošā paliktņa balstu.
- Neaktivizējiet mikroviļņu funkciju, kad ierīce ir tukša. Metāla detaļas ierīces iekšpusē var radīt elektrisko loku.
- Mikroviļņu gatavošanas režīmā nav atļauts izmantot ēdienu un dzērienu metāla traukus. Tas neattiecas uz gadījumiem, kad ražotājs ir norādījis mikroviļņu gatavošanas režīmam piemērotu metāla trauku izmēru vai formu.
- UZMANĪBU! Ja durvju blīve ir bojāta, ierīci nedrīkst izmantot, kamēr to nav salabojis kvalificēts meistars.
- UZMANĪBU! Jebkuru apkopes vai remonta darbību, kas saistīta ar pārsega noņemšanu, kas nodrošina aizsardzību pret mikroviļņu enerģijas iedarbību, var veikt tikai kvalificēts meistars.
- UZMANĪBU! Nesildiet šķidrums un citu pārtiku noslēgtās tvertnēs. Tās var eksplodēt.
- Izmantojiet tikai tādus piederumus, kas ir piemēroti izmantošanai mikroviļņu krāsnīs.
- Uzšildot pārtiku plastmasas vai papīra traukos, uzraugiet ierīci iespējamās aizdegšanās dēļ.
- Ierīce ir paredzēta pārtikas un dzērienu uzsildīšanai. Pārtikas vai apģērba žāvēšana, sildīšanas paliktņu, čību, sūkļu, mitra apģērba vai līdzīgu priekšmetu sildīšana var radīt ievainojumu, aizdegšanās un ugunsgrēka risku.
- Ja izdalās dūmi, izslēdziet ierīci vai atvienojiet to no sprieguma, un turiet durvis aizvērtas, lai noslāpētu jebkādas liesmas.
- Dzērienu sildīšana ar mikroviļņiem var izraisīt aizkavētu spontāno vārīšanos. Rīkojoties ar tvertni, jāievēro piesardzība.
- Barošanas pudelišu un zīdaiņu pārtikas burciņu saturs ir jāsamaisa vai jāsakrata, un, pirms lietošanas, jāpārbauda temperatūra, lai izvairītos no apdegumiem.
- Olas čaumalā un veselas cieti vārītas olas ierīcē nedrīkst sildīt, jo tās var eksplodēt pat tad, kad sildīšana ar mikroviļņiem ir beigusies.

- Ierīce ir regulāri jākopj, iztīrot no tās jebkādas pārtikas atliekas.
- Ierīces tīrīšanai neizmantojiet tvaika tīrītāju.
- Plīts virsmas stikla durvju tīrīšanai neizmantojiet raupjus, abrazīvus tīrīšanas līdzekļus vai asus metāla skrāpjus, jo tie var saskrāpēt virsmas, un tādējādi stikls var saplīst.
- Neuzturot ierīci tīru, pasliktinās tās virsma, kas var nelabvēlīgi ietekmēt ierīces kalpošanas laiku un, iespējams, radīt bīstamu situāciju.

2. DROŠĪBAS NORĀDĪJUMI

2.1 Uzstādīšana

BRĪDINĀJUMS!

Ierīci drīkst uzstādīt tikai sertificēti speciālisti.

- Noņemiet visu iesaiņojumu.
- Neuzstādiēt un nelietojiet bojātu ierīci.
- Ievērojiet instalācijas norādījumus, kas pieejami mūsu tīmekļa vietnē.
- Vienmēr uzmanīgi pārvietojiet ierīci, jo tā ir smaga. Vienmēr izmantojiet drošības cimdus un slēgtus apavus.
- Nevelciet ierīci aiz roktura.
- Uzstādiēt ierīci drošā un atbilstošā vietā, kas atbilst uzstādīšanas prasībām.
- Nodrošiniet starp blakus uzstādītām ierīcēm piemērotu attālumu.
- Pirms ierīces uzstādīšanas pārliecinieties, ka būs iespējams brīvi atvērt tās durvis.
- Ierīce ir aprīkota ar elektrisku dzesēšanas sistēmu. Tā ir jādarbina ar elektrības padevi.

2.2 Elektrotīkla savienojums

BRĪDINĀJUMS!

Ugunsgrēka un elektrošoka risks!

- Elektrības padeves pieslēgšana jāveic sertificētam elektrīķim.
- Ierīcei jābūt iezemētai.
- Pārliecinieties, ka tehnisko datu plāksnītē norādītie parametri atbilst elektrotīkla parametriem.

- Vienmēr izmantojiet pareizi uzstādītu un drošu kontaktlīdzdu.
- Nelietojiet daudzkontakta adapterus vai pagarinātājus.
- Rīkojieties uzmanīgi, lai nesabojātu kontaktspraudni un kabeli. Ja iekārtas elektropadeves kabeli nepieciešams nomainīt, to jāveic tuvākajā autorizētajā servisa centrā.
- Neļaujiet strāvas kabeliem saskarties ar ierīces durvīm vai nišu zem ierīces vai atrasties to tuvumā, it īpaši, ja tā darbojas vai durvis ir karstas.
- Daļas, kas nodrošina aizsardzību pret elektrošoku no strāvu vadošiem un izolētajiem elementiem, jānostiprina tā, lai tos nevarētu noņemt bez instrumentiem.
- Pieslēdziet kontaktspraudni kontaktlīdzdai tikai uzstādīšanas beigās. Pārbaudiet, vai pēc uzstādīšanas kontaktspraudnim var brīvi piekļūt.
- Ja kontaktlīdzda ir vaļīga, neievietojiet tajā kontaktspraudni.
- Nekad neatslēdziet ierīci no tīkla, velkot aiz strāvas kabeļa. Vienmēr velciet aiz kontaktspraudņa.
- Ir jāizmanto atbilstoša izolācijas ierīces: automātslēdzī, drošinātāji (no turētājiem izskrūvējami drošinātāji), zemējuma noplūdes automātslēdzī un savienotāji.
- Elektroinstalācijā jābūt izolācijas ierīcei, kas ļauj atvienot ierīci no visiem elektrotīkla poliem. Izolācijas ierīcē atstarpei starp kontaktiem jābūt vismaz 3 mm.

- Šī ierīce ir aprīkota ar barošanas vadu un kontaktdakšu.

2.3 Lietošana

BRĪDINĀJUMS!

Pastāv traumu, apdegumu, elektrošoka vai sprādziena risks.

- Nemainiet šī produkta specifikāciju.
- Pārliedzieties, ka ierīces ventilācijas atveres nav nosprostotas.
- Lietošanas laikā neatstājiet ierīci bez uzraudzības.
- Izslēdziet ierīci pēc katras lietošanas reizes.
- Ievērojiet piesardzību, atverot ierīces durvis, kamēr tā darbojas. Var notikt karsta gaisa izplūšana.
- Nelietojiet ierīci ar mitrām rokām, vai ja ierīce nonākusi saskarē ar ūdeni.
- Nepielietojiet spiedienu uz cepeškrāsns durvīm.
- Nelietojiet ierīci kā darba virsmu vai uzglabāšanai paredzētu virsmu.
- Atveriet ierīces durvis piesardzīgi. Izmantojot sastāvdaļas, kas satur spirtu, var rasties spirta tvaiku un gaisa maisījums.
- Neļaujiet dzirkstelēm vai atvērtai liesmai nonākt saskarē ar ierīci, kad atverat durvis.
- Neievietojiet ierīcē un neglabājiet tās tuvumā vai uz tās viegli uzliesmojošas vielas vai ar viegli uzliesmojošām vielām piesūcinātus priekšmetus.
- Nelietojiet mikroviļņu funkciju ierīces uzsildīšanai.

BRĪDINĀJUMS!

Pastāv ierīces bojājumu risks.

- Lai novērstu emaljas bojājumus vai krāsas maiņu:
 - nenovietojiet alumīnija foliju nepastarpināti uz ierīces grīdas;
 - neļaujiet ūdeni karstā ierīcē.
 - neatstājiet ierīcē mitrus traukus un produktus pēc gatavošanas beigām.
 - ievērojiet piesardzību, izņemot vai ievietojot papildaprīkojumu.
- Emaljas vai nerūsējošā tērauda krāsas maiņa neietekmē ierīces darbību.

- Vienmēr gatavojiet pārtiku ar aizvērtām ierīces durvīm.
- Ja ierīce ir uzstādīta aiz mēbeļu paneļa (piemēram, aiz durvīm), pārliedzieties, ka ierīces darbības laikā šīs durvis nekad nav aizvērtas. Aiz aizvērtā mēbeļu paneļa var uzkrāties siltums un mitrums un attiecīgi izraisīt ierīces, iebūvētās mēbeles vai grīdas bojājumus. Neaizveriet mēbeļu paneli līdz ierīce pēc lietošanas nav pilnīgi atdzisusi.

2.4 Apkope un tīrīšana

BRĪDINĀJUMS!

Pastāv traumu, ugunsgrēka vai ierīces bojājumu risks.

- Pirms apkopes izslēdziet ierīci un atvienojiet to no elektrotīkla.
- Pārbaudiet, vai ir ierīce ir atdzisusi. Pastāv stikla paneļu saplīšanas risks.
- Nekavējoties nomainiet durvju stikla paneļus, ja tie ir saplīsuši. Sazinieties ar pilnvaroto servisa centru.
- Ievērojiet piesardzību, noņemot durvis no ierīces. Durvis ir smagas!
- Pārliedzieties, vai iekšpuse, rotējošais paliktņns un durvis ir noslaučītas sausas pēc katras lietošanas. Tvaiks, kas tiek ražots ierīces lietošanas laikā, kondensējas uz iekšējām sienām un var izraisīt koroziju.
- Regulāri tīriet ierīci, lai novērstu virsmas materiāla sabojāšanos.
- Ierīcē atlikušās taukvielas un pārtika var izraisīt ugunsgrēku un elektrisko izlādi, lietojot mikroviļņu funkciju.
- Tīriet ierīci ar mitru mīkstu drānu. Izmantojiet tikai neitrālus mazgāšanas līdzekļus. Neizmantojiet abrazīvus sūkļus, šķīdinātājus vai metāla priekšmetus.
- Ja lietojat cepeškrāsns tīrīšanai paredzētus aerosolus, ievērojiet ražotāja drošības norādījumus, kas atrodami uz iepakojuma.

2.5 Iekšējais apgaismojums

BRĪDINĀJUMS!

Elektrošoka risks.

- Informācija par šajā produktā esošo lampu (lampām) un atsevišķi nopērkamajām rezerves lampām: Šīs lampas ir paredzētas ekstremāliem fiziskajiem apstākļiem, piemēram, temperatūrai, vibrācijai, mitrumam, mājsaimniecības ierīcēs vai paredzētas informēšanai par ierīces darbības statusu. Tās nav paredzētas citiem lietošanas veidiem un nav piemērotas mājsaimniecības telpu apgaismojumam.
- Šis ražojums satur gaismas avotu, kura energoefektivitātes klase ir G.
- Izmantojiet tikai tādu pašu specifikāciju spuldzes.

2.6 Serviss

- Lai salabotu ierīci, sazinieties ar pilnvarotu servisa centru.

- Izmantojiet tikai oriģinālās rezerves daļas.

2.7 Utilizācija

⚠ BRĪDINĀJUMS!

Pastāv traumu un nosmakšanas risks.

- Sazinieties ar vietējās pašvaldības iestādēm, lai noskaidrotu, kā utilizēt ierīci.
- Atvienojiet ierīci no strāvas padeves.
- Nogrieziet strāvas kabeli netālu no ierīces un utilizējiet to.

3. PRODUKTA APRAKSTS

3.1 Vispārējs pārskats

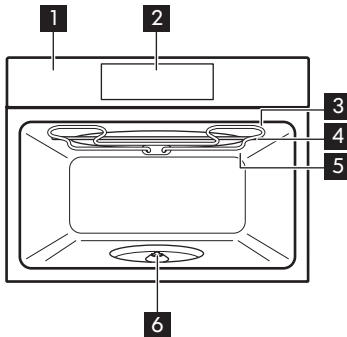

- 1 Vadības panelis
- 2 Displejs
- 3 Sildelements
- 4 Mikroviļņu krāsns ģenerators
- 5 Lampa
- 6 Rotējošā šķīvja ass

4. VADĪBAS PANELIS

4.1 Vadības paneļa pārskats

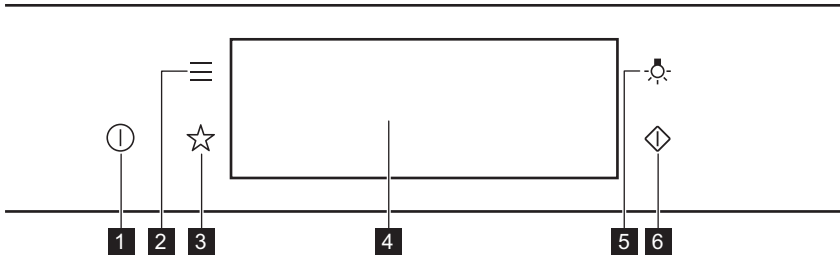

1	Ieslēgt / Izslēgt	Nospiediet un turiet nospiestu, lai ieslēgtu un izslēgtu ierīci.
2	Izvēlne	Norāda ierīces iespējas un iestatījumu funkcijas.
3	Biežāk lietotie	Uzskaita iecienītākos iestatījumus.
4	Displejs	Rāda ierīces pašreizējos iestatījumus.
5	Lampas slēdzis	Lai ieslēgtu un izslēgtu lampu.
6	Mikroviļņu krāsns ātrais starts	Lai ieslēgtu mikroviļņu funkciju (1000 W un 30 sekundes).

4.2 Displejs

Pēc ierīces ieslēgšanas displejā ir redzams galvenais ekrāns ar funkciju un noklusējuma grila intensitāti.

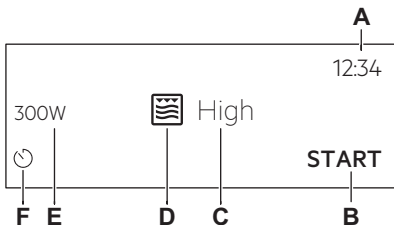

- A. Diennakts laiks
- B. SĀKT/PĀRTRAUKT
- C. Grila intensitāte
- D. Karsēšanas funkcijas
- E. Mikroviļņu jauda
- F. Taimers

Displeja indikatori

OK	Izvēles/iestatījumu apstiprināšana.
<	Izvēlnē atgriezties vienu līmeni atpakaļ.
↶	Pēdējās darbības atcelšana.
⏻	Iespēju ieslēgšana un izslēgšana.
🔔	Skaņas signāla funkcija ir aktivizēta.
🔔 STOP	Skaņas signāla un gatavošanas apturēšanas funkcija ir aktivizēta.
📢	Aktivizēts tikai uzniirstošais ziņojums.
✖	Iestatījuma atcelšana.

5. PIRMS PIRMĀS LIETOŠANAS

BRĪDINĀJUMS!

Skatiet sadaļu "Drošība".

5.1 Pirmreizējais savienojums

Displejs rāda "Laiņi lūdzam!" ziņojumu pēc pirmās savienošanās.

Iestatīšana: Valoda, Displeja spilgtums, Taustiņu skaņa, Skaņas signāla skaļums, Diennakts laiks.

5.2 Iepriekšēja karsēšana un tīrīšana

Pirms ierīces pirmās lietošanas reizes un nonākšanas saskarē ar ēdienu iepriekš

uzkarsējiet tukšu ierīci. Ierīce var izdalīt nepatīkamu aromātu un dūmus. Iepriekšējās karsēšanas laikā vēdiniet telpu.

1. No ierīces izņemiet piederumus.
2. Iestatiet funkciju . Ļaujiet ierīcei darboties 1 st.
3. Izslēdziet ierīci un uzgaidiet, līdz tā atdziest.
4. Tīriet ierīci un piederumus tikai ar mikrošķiedras drānu, siltu ūdeni un maigu tīrīšanas līdzekli.
5. Uzstādiet piederumus atpakaļ paredzētajā vietā.

6. IKDIENAS LIETOŠANA

BRĪDINĀJUMS!

Skatiet sadaļu "Drošība".

6.1 Karsēšanas funkcijas

STANDARTS



Grils

Plānu produktu grilēšanai un maizes grauздēšanai.



Mikroviļņu krāsns

Uzkarsēšana, gatavošana, jaudas diapazons: 100–1000 W



Grils + MV

Ēdienu ātrā pagatavošana un apbrūnāšana. Jūs varat iestatīt 2 grila intensitātes līmeņus: zemu un augstu. Funkcija ar palielinātu MW jaudu. Jaudas diapazons: 100 - 500 W.

MIKROVIĻŅU KRĀSNS



Atkausēšana

Dažādu ēdienu veidu atkausēšana, jaudas diapazons: 100–200 W



Uzsildīšana

Daļēji iepriekš pagatavotu ēdienu uzkarsēšana, jaudas diapazons: 300–700 W



Popkorns

Popkorna gatavošana maisos, jaudas diapazons: 600–800 W



Atkušana

Šokolādes un sviesta kausēšana, jaudas diapazons: 100–400 W



Šķidrums

Dzērienu un zupu uzkarsēšana, jaudas diapazons: 600–1000 W

Skatiet vispārīgus elektroenerģijas taupīšanas ieteikumus nodaļas "Energoefektivitāte" punktā "Elektronerģijas taupīšana".

6.2 Iestatījums: Funkcija Grils

1. Ievietojiet cepeškrāsnī augšējo grilēšanas režģi.
2. Ieslēdziet ierīci. Displejā ir redzama noklusējuma karsēšanas funkcija.
3. Nospiediet karsēšanas funkcijas simbolu, lai atvērtu apakšizvēlni.
4. Atlasiet funkciju .
5. Nospiediet OK.
6. Nospiediet START.

- Nospiediet STOP , lai izslēgtu funkciju.
- Izslēdziet ierīci.

6.3 Iestatījums: Funkcija Grils + MV

- Ievietojiet cepeškrāsnī apakšējo grilēšanas režģi.
- Izslēdziet ierīci. Displejā ir redzama noklusējuma karsēšanas funkcija.
- Nospiediet karsēšanas funkcijas simbolu , lai atvērtu apakšizvēlni.
- Atlasiet funkciju .
- Nospiediet OK.
- Atlasiet grila darbības intensitāte līmeni un nospiediet OK.

Funkcija	Grila intensitātes līmenis
Lo	Zems
Hi	Augsts

- Nospiediet START .
- Nospiediet STOP , lai izslēgtu funkciju.
- Izslēdziet ierīci.
Ierīce var radīt troksni. Tas ir normāli šai funkcijai.

Mikroviļņu jauda ir ierobežota līdz 500 W, izmantojot šo funkciju.

6.4 Iestatījums: Mikroviļņu funkcija

- Nospiediet karsēšanas funkcijas simbolu , lai atvērtu apakšizvēlni.
- Atlasiet mikroviļņu karsēšanas funkciju un nospiediet OK.
- Iestatiet mikroviļņu jaudu. Nospiediet OK.
- Nospiediet START .
- STOP – nospiediet, lai izslēgtu karsēšanas funkciju.
- Izslēdziet ierīci.

Mikroviļņu krāsns funkciju maksimālais ilgums ir atkarīgs no iestatītās mikroviļņu jaudas:

Mikroviļņu jauda (W)	Maksimālais laiks (min)
100 - 500	59:99

Mikroviļņu jauda (W)	Maksimālais laiks (min)
> 500	7



Atverot durvis, ierīces darbība apstājas. Nospiediet START , lai aktivizētu to atkārtoti.

6.5 Iestatījums: Mikroviļņu krāsns ātrais starts

Mikroviļņus jebkurā laikā var ieslēgt ar: Mikroviļņu krāsns ātrais starts.

- Nospiediet un turiet nospiešu . Mikroviļņu funkcija darbojas 30 s ar maksimālo jaudu.
- Nospiediet uz darbības laika vērtības vai nospiediet **+30 s**, lai pagarinātu gatavošanas laiku.

6.6 Izvēlne

Nospiediet , lai atvērtu izvēlni.

Izvēlnes elements	Izmantošana
Biezāk lietotie	Uzskaita iecienītākos iestatījumus.
Iespējas	Ierīces konfigurācijas iestatīšana.
Iestatījumi	Uzstādīšana
	Ierīces konfigurācijas iestatīšana.
Servisa izvēlne	Parāda programmatūras versiju un konfigurāciju.

Apakšizvēlne: iespējas

Apakšizvēlne	Izmantošana
Apgaismojums (lampa)	Ieslēdz un izslēdz lampu.
Bērnu drošības funkcija	Novērš nejaušu ierīces ieslēgšanu.
Ciparu pulkstenis	Maina attēlotā laika formātu.

Apakšizvēlne: Uzstādīšana

Apakšizvēlne	Apraksts
Valoda	Iestata ierīces valodu.
Displeja spilgtums	Iestata displeja spilgtumu.
Taustiņu skaņa	Ieslēdz un izslēdz sensoru lauku skaņu. Nav iespējams izslēgt šādu skaņu: ①.
Skaņas signāla skaļums	Iestata taustiņu skaņas un signālu skaļumu.
Diennakts laiks	Iestata pašreizējo laiku un datumu.

Apakšizvēlne: Servisa izvēlne

Apakšizvēlne	Apraksts
Demonstrācijas režīms	Aktivizēšanas/deaktivēšanas kods: 2468
Programmatūras versija	Informācija par programmatūras versiju.



Apakšizvēlne	Apraksts
--------------	----------

Nodzēst visus iestatījumus. Atjauno rūpnīcas iestatījumus.

6.7 Iestatījums: Gatavošanas palīgs

Gatavošanas palīgs apakšizvēlne sastāv no papildu funkciju un programmu klāsta, kas paredzētas konkrētiem ēdieniem. Katrs ēdiens šajā apakšizvēlnē ir paredzēts ar piemērotu iestatījumu. Laiku varat regulēt laiku un mikroviļņu jaudu gatavošanas laikā.

Dažus ēdienus var gatavot arī ar Automātisks svars.



1. Ieslēdziet ierīci.
2. Nospiediet .
3. Nospiediet . Ievadiet Gatavošanas palīgs.
4. Atlasiet ēdienu vai ēdiena veidu.
5. Ievietojiet ēdienu ierīcē un nospiediet START.

Kad funkcija beidz darbību, pārbaudiet, vai ēdiens ir gatavs. Pagariniet gatavošanas laiku pēc nepieciešamības.

7. PAPILDU FUNKCIJAS



7.1 Biežāk lietotie ☆

Jūs varat saglabāt 3 savas izlases iestatījumus, piemēram, karsēšanas funkciju un gatavošanas laiku.

1. Ieslēdziet ierīci.
2. Izvēlieties vēlamo iestatījumu.
3. Nospiediet .
4. Atlasiet Biežāk lietotie / Saglabāt pašreizējos iestatījumus.
5. Nospiediet +, lai pievienotu iestatījumu sarakstam: Biežāk lietotie.
6. Nospiediet OK.
-  — nospiediet, lai atiestatītu iestatījumu.
-  — nospiediet, lai atceltu iestatījumu.

7.2 Funkciju bloķēšana

Šī iespēja novērš nejušas izmaiņas ierīces darbībā.

1. Ieslēdziet ierīci.
2. Iestatiet karsēšanas funkciju.
3. , ☆ – nospiediet vienlaikus lai aktivizētu funkciju.
- , ☆ – nospiediet vienlaikus lai izslēgtu funkciju.

7.3 Bērnu drošības funkcija

Šī funkcija novērš nejušu ierīces ieslēgšanu.

1. Ieslēdziet ierīci.
2. Nospiediet .
3. Izvēlieties iespējas / Bērnu drošības funkcija.

4. Nospiediet koda burtus alfabētiskā secībā.

Ir aktivizēts Bērnu drošības funkcija. Kad šī funkcija ir aktivizēta, iespējams piekļūt: Taimers un pieejams apgaismojums.

Lai varētu lietot ierīci, ievadiet koda burtus alfabētiskā secībā.

8. PULKSTEŅA FUNKCIJAS

8.1 Pulksteņa funkciju apraksts

Funkcija	Apraksts
Taimers	Ēdiena gatavošanas ilguma iestatīšana. Maksimums ir 23 st 59 min. Jūs varat iestatīt, kas notiks, kad laiks paies, iestatot vēlamo: Darbības beigas.
Darbības beigas	Skaņas signāls: beidzoties iestatītajam laikam, atskan signāls. Jūs varat iestatīt šo funkciju jebkurā laikā — arī tad, ja ierīce izslēgta. Skaņas signāls un pārtraukt gatavot: beidzoties iestatītajam laikam, displejā parādās ziņojums un pārtrauc darboties karsēšanas funkcija. Nav pieejamas mikroviļņu krāsns funkcijām. Tikai Pop up ziņojums: beidzoties iestatītajam laikam, displejā parādās ziņojums. Jūs varat iestatīt šo funkciju jebkurā laikā — arī tad, ja ierīce izslēgta.
Laika regulēšana	Lai palielinātu gatavošanas laiku.

8.2 Iestatījums: Diennakts laiks

1. Ieslēdziet ierīci.

7.4 Dzesēšanas ventilators

Ierīces darbības laikā dzesēšanas ventilators automātiski uztur ierīces virsmas vēsas. Izslēdzot ierīci, dzesēšanas ventilators var turpināt darboties, līdz ierīce būs atdzisusi.

2. Nospiediet Diennakts laiks.
3. Iestatiet laiku.
4. Nospiediet OK.

8.3 Iestatījums: Taimers

1. Izvēlieties karsēšanas funkciju.
2. Nospiediet .
3. Iestatiet laiku. Jūs varat izvēlēties darbības beigas, nospiežot ● ● ● .
4. Nospiediet OK. Atkārtojiet darbību, līdz displejā ir redzams galvenais ekrāns. Kad atlikuši 10 % no gatavošanas laika un ēdiens vēl nešķiet gatavs, jūs varat pagarināt gatavošanas laiku. Tāpat ir iespējams mainīt karsēšanas funkciju. Lai pagarinātu ēdiena gatavošanas laiku, nospiediet **+1min**.

8.4 Taimera iestatījumu mainīšana

Iestatīto laiku ir iespējams mainīt jebkurā brīdī visā gatavošanas laikā.

1. Nospiediet .
2. Iestatiet taimera vērtību.
3. Nospiediet OK.

9. PAPILDPIEDERUMU IZMANTOŠANA

BRĪDINĀJUMS!

Skatiet sadaļu "Drošība".

9.1 Papildpiederumu ievietošana



Atkarībā no modeļa papildpiederuma funkcijas var atšķirties. Papildinformāciju par piederumiem skatiet nodaļā "Izstrādājuma apraksts".

Izmantojiet tikai piemērotus ēdiena gatavošanas traukus un materiālus. Skatiet sadaļu "Mikrovilņu režīmam piemēroti ēdiena gatavošanas trauki un materiāli" nodaļā "Ieteikumi un padomi".

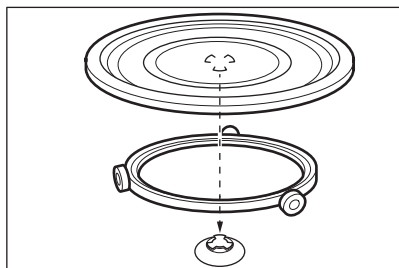

Izmantojiet tikai ierīces komplektācijā iekļauto rotējošā paliktņa komplektu. Vienmēr gatavojiet ēdienu uz rotējošā paliktņa komplekta. Novietojiet rullīša vadotni ap rotējošā paliktņa īscauruli. Novietojiet rotējošā

paliktņa stiklu uz rullīša vadotnes. Lai rotējošā paliktņa komplekts darbotos atbilstoši, pārliecinieties, ka iedobes stikla šķīvja pamatnē atbilst rotējošā šķīvja asij.

Grilēšanas restu komplekts

Komplektā iekļauts: Apakšējās restes, Augšējās restes. Novietojiet grilēšanas restes uz rotējošā paliktņa komplekta ar kājiņām uz leju.

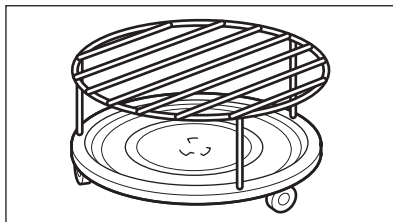

Mikrovilņu un karsēšanas funkcijām ieteicams tikai apakšējais grila režģis.

10. IETEIKUMI UN PADOMI

10.1 Gatavošanas ieteikumi

Tabulās uzrādītā temperatūra un cepšanas laiki ir tikai orientējoši. Tie ir atkarīgi no receptēm un izmantoto sastāvdaļu kvalitātes un daudzuma.

Jūsu ierīce var gatavot atšķirīgi no iepriekšējās ierīces. Tālāk redzamajos padomos ir norādīti ieteicamās karsēšanas funkcijas un gatavošanas laika iestatījumi noteiktiem ēdiena veidiem.

Ja nevarat atrast iestatījumus konkrētai receptei, meklējiet tai līdzīgu.

Lai uzzinātu enerģijas taupīšanas padomus, skatiet nodaļu "Energoeffektivitāte".

Sīkākus gatavošanas ieteikumus skatiet gatavošanas tabulās, kas pieejamas mūsu

tīmekļa vietnē. Lai atrastu Gatavošanas padomus, pārbaudiet PNC numuru uz ierīces datu plāksnītes uz priekšējā rāmja ierīces iekšienē.





Tabulās izmantotie simboli:

	Ēdiena veids
	Karsēšanas funkcija
	Papildpiederums
	Svars (kg)
	Mikrovilņu jauda (W)
	Gatavošanas laiks (min)

10.2 Informācija pārbaudes iestādēm

Mikrovilņu krāsns funkcija

Pārbaudes saskaņā ar IEC 60705.

				
Biskvīta torte 1)	600	0.475	Rotējošā paliktņa komplekts	5 - 7
Gaļas rulete 1)	500	0.9	Rotējošā paliktņa komplekts	18 - 20
Olu vaniļas mērce 1)	500	1	Rotējošā paliktņa komplekts	15 - 17
Gaļas atkausēšana 2)	200	0.5	Rotējošā paliktņa komplekts	8 - 9







1) Kad pagājusi puse no ēdiena gatavošanas laika, pagrieziet konteineru par 1/4.

2) Kad pagājusi puse no atkausēšanas laika, apgrieziet gaļu otrādi.

Mikrovilņu krāsns kombinētā funkcija

Pārbaudes saskaņā ar IEC 60705.

Izmantojiet apakšējo grilēšanas režīgu.

					
Kartupeļu sacepums	Grils + MV	300	1.1	zems	30 - 35
Vista 1)	Grils + MV	300	1.1	augsts	30 - 35

1) Ievietojiet gaļu apaļā stikla traukā.

10.3 Mikrovilņu ieteikumi

Nenovietojiet ēdienu tieši uz rotējošā paliktņa. Vienmēr izmantojiet mikrovilņiem piemērotus traukus.

Novietojiet ēdiena gatavošanas traukus rotējošā paliktņa komplekta centrā.

Saskare ar pārāk karstu vai pārāk aukstu priekšmetu var saplēst rotējošo paliktņi.

Aprieziet vai apmaisiet ēdienu, kad pagājusi puse no gatavošanas laika, lai uzlabotu iznākumu.

Ik pa laikam apmaisiet šķidrums ēdienus.

Apmaisiet ēdienu pirms pasniegšanas.

Ielieciet karoti krūzē vai glāzē, kad karsējat šķidrums, lai uzlabotu karstuma sadali un novērstu pārvārīšanos. Karote nedrīkst būt saskarē ar cepeškrāsns iekšpusi, jo tas var izraisīt dzirksteļošanu.

Ievietojiet ēdienu ierīcē bez iepakojuma. Iepakotus ēdienus var ievietot ierīcē tikai tad, ja iepakojums ir piemērots izmantošanai mikrovilņu krāsnī. Skatiet "Ieteikumi un

padomi" sadaļu "Mikrovilņu režīmam piemēroti ēdiena gatavošanas trauki un materiāli".

Neapklājiet ēdienu, kad izmantojat mikrovilņu krāsns kombinētās funkcijas. Skatiet nodaļu "Ikdienas lietošana".

Neizmantojiet mikrovilņu krāsns funkcijas ja ierīcē nav ielikts ēdiens.

Ēdiena gatavošana mikrovilņu krāsnī

Apklājiet ēdienu, izmantojot gatavošanas vai uzsildīšanas mikrovilņu funkciju. Ja vēlaties kraukšķīgu virskārtu, gatavojiet ēdienu bez pārsega.

Nepārcepjiet ēdienus, iestatot pārāk lielu jaudu un pārāk ilgu gatavošanas laiku. Ēdiens var izžūt, piedegt vai izraisīt aizdegšanos.

Nelietojiet ierīci, lai gatavotu olas čaumalās un gliemežus, jo tie var pārsprāgt. Pārduriet ceptu olu dzeltenumu pirms tā uzsildīšanas.

Pirms gatavošanas caurduriet pārtikas produktus, kam ir āda, vai vairākas reizes iegrieziet.

Sagrieziet dārzeņus vienāda izmēra gabaliņos.

Pēc ierīces izslēgšanas izņemiet ēdienu un ļaujiet tam atdzist pāris minūtes, lai ļautu siltumam vienmērīgi izkliedēties.

Atkausēšana ar mikroviļņiem

Uzlieciet sasaldēto, izpakoto pārtiku uz neliela otrādi apgriezta šķīvja, novietojot zem tā trauku, vai uz atkausēšanas restēm vai plastmasas sieta, lai atkausētais šķidrums varētu notecēt.

Pēc tam noņemiet atkausētos pārtikas produktus.

Lai pagatavotu augļus un dārzeņus, vispirms tos neatkausējot, jūs varat izmantot augstāku mikroviļņu jaudu.



Apgriešana uzlabo rezultātus. Jūtīgus pārtikas produktus, piemēram, gaļu, atkausēšanas laikā apgriešanu otrādi veiciet divas reizes.

10.4 Mikroviļņiem piemēroti ēdiena gatavošanas trauki un materiāli

Gatavošanai ar mikroviļņiem izmantojiet tikai piemērotus ēdienu gatavošanas traukus un materiālus. Atsaucei izmantojiet tālāk sniegtās tabulas.

Pirms lietošanas pārbaudiet ēdiena gatavošanas trauku/materiāla / pārtikas konteineru parametrus.

Attiecībā uz citiem specifiskiem traukiem mikroviļņu krāsnīm, kas nav uzskaitīti šajā tabulā, ievērojiet ražotāja norādījumus.

Ēdiena gatavošanas trauku materiāls			
Ugunsizturīgs stikls un porcelāns bez metāla detaļām, piem., karstumizturīgs stikls	✓	✓	✓
Ugunsneizturīgs stikls un porcelāns bez sudraba, zelta, platīna vai metāla rotājumiem	✓	✗	✗
Stikls un stikla keramika, kas izgatavota no ugunsizturīga / sala izturīga materiāla	✓	✓	✓
Ugunsizturīgas keramikas un māla ēdienu gatavošanas trauki bez kvarca vai metāla komponentiem vai metālu saturošas glazūras	✓	✓	✓
Keramika, porcelāns un māls ar neglazētu apakšu vai ar maziem caurumiem, piemēram, uz rokturiem	✗	✗	✗
Karstumizturīgs plastikāts līdz 200 °C	✓	✓	✗
Kartons, tikai papīrs	✓	✗	✗
Pārtikas plēve	✓	✗	✗
Mikroviļņu pārtikas plēve	✓	✓	✗
Cepšana ar metāla traukiem, piem. emaljētiem, čuguna	✗	✗	✗
Cepšanas formas ar spīdīgu vai silikona pārklājumu	✗	✗	✗
Augšējās restes	✗	✗	✗
Apakšējās restes	✓	✓	✓

10.5 Jaudas iestatījumi

Tālāk norādītie dati ir tikai padomam.

800 - 1000 W

- Apbrūnīšana gatavošanas procesa sākumā
- Šķidrums karsēšana

500 - 700 W

- Dārzenu un olu ēdienu gatavošana
- Sautējumu un rīsu vārīšana uz lēnas uguns
- Vienas maltītes uzsildīšana

- Sasaldētu maltīšu atkausēšanai un uzsildīšanai

300 - 400 W

- Siera, šokolādes, sviesta izkausēšanai
- Jutīgu pārtikas produktu gatavošanai
- Turpināt gatavošanu

100 - 200 W

- Maizes, augļu un kūku, siera, krējuma, sviesta, gaļas, zivju atkausēšana
- Bēnu pārtikas uzsildīšanai

11. APKOPE UN TĪRĪŠANA

BRĪDINĀJUMS!

Skatiet sadaļu "Drošība".

11.1 Piezīmes par tīrīšanu

Tīrīšanas līdzekļi

- Tīriet ierīces priekšdaļu tikai ar mikrošķiedras drānu, kas iemērta siltā ūdenī ar saudzīgu mazgāšanas līdzekli.
- Metāla virsmu tīrīšanai izmantojiet tīrīšanas šķīdumu.
- Traipu tīrīšanai izmantojiet saudzīgu mazgāšanas līdzekli.

Lietošana ikdienā

- Izfīriet ierīces iekšpusi pēc katras lietošanas reizes. Tautu vai citu pārtikas palieku uzkrāšanās var izraisīt ugunsgrēku.
- Rūpīgi attīriet ierīces iekšpusē augšdaļu no ēdiena atlikām un taukiem.

- Neuzglabājiet ēdienu ierīcē ilgāk par 20 minūtēm. Pēc katras lietošanas reizes nosusiniet ierīces iekšpusi tikai ar mikrošķiedras drānu.

Papildpiederumi

- Tīriet visus papildpiederumus pēc katras lietošanas un ļaujiet tiem nožūt. Uzgaidiet, līdz rotējošais paliktnis ir atdzisis, pirms to tīrīt. Pastāv risks, ka rotējošais paliktnis var saplīst. Uzturiet rullīša vadotni un iekšpusē apakšu tīru, lai nodrošinātu netraucētu rotējošā šķīvja griešanos. Izmantojiet tikai mikrošķiedras drānu, kura iemērta siltā ūdenī ar saudzīgu mazgāšanas līdzekli. Nemazgājiet papildpiederumus trauku mazgājamajā mašīnā.
- Netīriet piedegumdrošos papildpiederumus ar abrazīviem tīrīšanas līdzekļiem vai asiem priekšmetiem.

12. TRAUCĒJUMMEKLĒŠANA

BRĪDINĀJUMS!

Skatiet sadaļu "Drošība".

12.1 Kā rīkoties, ja...

Problēmas apraksts	Pārtraukums un darbības atsākšana
Ierīci nevar ieslēgt vai lietot.	Ierīce nav pieslēgta elektrotīklam vai tā ir pieslēgta elektrotīklam nepareizi.

Problēmas apraksts	Pārtraukums un darbības atsākšana
Ierīce neuzsilst.	Pulkstenis nav iestafīts. Skatiet sadaļu "Pulksteņa funkcijas".
	Durvis nav pareizi aizvērtas. Plīts virsmas apgaismojums / simboli
	Izdedzis drošinātājs. Pārliedzieties, ka ierīces darbības traucējums nav saistīts ar drošinātāju. Ja problēma atkārtojas, sazinieties ar kvalificētu elektriķi.
	Ir aktivizēts Bērnu drošības funkcija.
Apgaismojums ir izslēgts.	Spuldze ir izdegusi. Nomainiet spuldzi. Skatiet sadaļu "Apkope un tīrīšana".
Rotējošais paliktis rada troksni.	Zem rotējošā paliktņa atrodas ēdiena atlikumi. Tīriet cepeškrāsns iekšieni pēc katras lietošanas reizes.

12.2 Kļūdu kodi

Rodoties programmatūras kļūdai, displejā parādās kļūdas ziņojums. Turpmāk sniegtajā tabulā norādīta informācija par dažām iespējamām problēmām.

Kods un apraksts	Risinājums
F102 — durvis nav pilnībā aizvērtas vai durvju bloķētājs ir bojāts. ¹⁾	Aizveriet durvis. Ierīces izslēgšana un ieslēgšana.
F240, F439 — skārienlauki displejā nedarbojas pareizi.	Notīriet displeja virsmu. Pārliedzieties, ka uz skārienlaukiem nav netīrumu.
F908 — ierīces sistēma nevar izveidot savienojumu ar vadības paneli.	Ierīces izslēgšana un ieslēgšana.

¹⁾ Ja kāds no šīm kļūdas ziņojumiem turpina parādīties displejā, tas nozīmē, ka kļūdainā apakšsistēma var būt atspējota. Šādā gadījumā sazinieties ar tirgotāju vai pilnvarotu servisa centru.

12.3 Servisa dati

Ja nevarat rast risinājumu, sazinieties ar ierīces izplatītāju vai pilnvarotu servisa centru.

Servisa centram nepieciešamie dati norādīti uz tehnisko datu plāksnītes. Tehnisko datu plāksnīte atrodas uz ierīces priekšējā rāmja. Tā ir redzama, kad atverat durvis. Nenoņemiet ierīces tehnisko datu plāksnīti.

Ieteicams datus pierakstīt šeit:

Modelis(MOD.):

Izstrādājuma Nr. (PNC):

Sērijas numurs (S.N.):

13. ENERGOEFEKTIVITĀTE

13.1 Produkta informācija par enerģijas patēriņu un maksimālo laiku, kas nepieciešams, lai sasniegtu attiecīgo zemas jaudas režīmu

Jaudas patēriņš gaidstāves režīmā

0.8 W

Maksimālais laiks, kas nepieciešams, lai aprīkojums automātiski sasniegtu attiecīgo zemas jaudas režīmu 20 min

13.2 Elektroenerģijas taupīšanas padomi

Tālāk norādīto padomu ievērošana palīdzēs ietaupīt enerģiju ierīces lietošanas laikā.

Pārbaudiet, vai ierīces darbības laikā tās durvis ir pareizi aizvērtas. Gatavošanas laikā neviriniet ierīces durvis pārāk bieži. Raugieties, lai durvju blīve būtu tīra, un gādājiet, lai tā būtu labi nofiksēta savā pozīcijā.

Izmantojiet metāla traukus un tumšus, neatstarojošus traukus un konteinerus, lai uzlabotu elektroenerģijas taupīšanu (tikai tad, ja neizmantojat mikroviļņu funkciju).

Pirms gatavošanas iepriekš neuzkarsējiet ierīci, ja vien tas nav īpaši norādīts.

Uzturiet pēc iespējas īsākus pārtraukumus starp cepšanas reizēm, ja gatavojat vairākus ēdienus vienā piegājienā.

Gatavošana ar izslēgtu cepeškrāsns apgaismojumu

Gatavošanas laikā izslēdziet cepeškrāsns apgaismojumu. Ieslēdziet to tikai tad, kad nepieciešams.

Gaidstāves režīms

Displejs pārslēdzas gaidstāves režīmā pēc 2 minūtēm.

14. APSVĒRUMI PAR VIDES AIZSARDZĪBU

Nododiet otrreizējai pārstrādei materiālus ar simbolu . Ievietojiet iepakojuma materiālus atbilstošajos konteineros to otrreizējai pārstrādei. Palīdziet aizsargāt apkārtējo vidi un cilvēku veselību, atkārtoti pārstrādājot elektrisko un elektronisko iekārtu atkritumus.

Neizmetiet ierīces, kas apzīmētas ar šo simbolu , kopā ar mājsaimniecības atkritumiem. Nododiet izstrādājumu vietējā otrreizējās pārstrādes punktā vai sazinieties ar vietējo pašvaldību.

Jus sveikina „Electrolux“! Dėkojame, kad pasirinkote mūsų prietaisą.



Čia rasite naudojimo patarimų, brošiūrų, informacijos apie trikdžių šalinimą, aptarnavimą ir remontą:
www.electrolux.com/support

Galimi pakeitimai.

TURINYS

1. SAUGOS INFORMACIJA.....	37
2. SAUGOS INSTRUKCIJOS.....	40
3. GAMINIO APRAŠYMAS.....	42
4. VALDYMO SKYDELIS.....	43
5. PRIEŠ NAUDOJANT PIRMĄ KARTĄ.....	44
6. KASDIENIS NAUDOJIMAS.....	44
7. PAPILDOMOS FUNKCIJOS.....	46
8. LAIKRODŽIO FUNKCIJOS.....	47
9. PRIEDŲ NAUDOJIMAS.....	48
10. NAUDINGI PATARIMAI.....	48
11. VALYMAS IR PRIEŽIŪRA.....	51
12. GEDIMŲ ŠALINIMAS.....	51
13. ENERGIJOS EFEKTYVUMAS.....	52
14. APLINKOS APSAUGA.....	53

1. ⚠ SAUGOS INFORMACIJA

Prieš įrengdami ir naudodami šį prietaisą, atidžiai perskaitykite pateiktą instrukciją. Gamintojas neatsako už sužalojimus ar žalą, patirtą dėl netinkamo prietaiso įrengimo ar naudojimo. Instrukciją visada laikykite saugioje ir pasiekiamoje vietoje, kad prireikus galėtumėte pasižiūrėti.

1.1 Vaikų ir pažeidžiamų žmonių sauga

- Vyresni nei 8 metų vaikai ir asmenys, turintys fizinių, jutiminių arba protinių sutrikimų, arba asmenys, kuriems trūksta patirties ar žinių, šį prietaisą gali naudoti tik prižiūrimi kitų arba gavę nurodymus, kaip saugiai naudotis prietaisu, jei jie supranta su prietaiso naudojimu susijusius pavojus. Mažesnių nei 8 metų vaikų ir asmenų, turinčių labai sunkią

ir sudėtingą negalią, negalima be priežiūros leisti būti šalia prietaiso.

- Vaikus būtina nuolat prižiūrėti ir užtikrinti, kad jie nežaistų su buitinais prietaisais.
- Visas pakuotės medžiagas saugokite nuo vaikų ir tinkamai pašalinkite.
- DĖMESIO! Prietaisas ir jo pasiekiamos dalys naudojimo metu įkaista. Neleiskite vaikams ir naminiams gyvūnams būti šalia prietaiso jam veikiant arba vėstant.
- Jeigu prietaise yra apsaugos nuo vaikų įtaisas, jį reikia suaktyvinti.
- Vaikai be priežiūros negali atlikti prietaiso valymo ir naudotojo priežiūros darbų.

1.2 Bendrieji saugos reikalavimai

- Šis prietaisas yra skirtas tik maistui gaminti.
- Tai buitinis prietaisas, skirtas naudoti patalpose, vienam šeimos ūkiui.
- Šį prietaisą galima naudoti biuruose, viešbučių kambariuose, nakvynės ar svečių namuose, sodybose ar kitoje panašioje aplinkoje, kur prietaiso naudojimo intensyvumas neviršija buitinio (vidutinio) naudojimo.
- Šį prietaisą įrengti ir pakeisti jo laidą privalo tik kvalifikuotas specialistas.
- Nenaudokite prietaiso, prieš jo įrengimą balduose.
- Prieš vykdydami techninės priežiūros darbus, atjunkite prietaisą nuo maitinimo.
- Pasirūpinkite, kad pažeistą maitinimo laidą pakeistų tik gamintojas, jo įgalioto techninės priežiūros centro darbuotojai arba atitinkamos kvalifikacijos specialistai – kitaip gali kilti elektros smūgio pavojus.
- DĖMESIO: Pasirūpinkite, kad prieš keičiant lempuotę prietaisas būtų išjungtas, kitaip galimas elektros smūgis.
- DĖMESIO: Prietaisas ir jo pasiekiamos dalys naudojimo metu įkaista. Būkite atsargūs ir nelieskite kaitinimo elementų ar prietaiso ertmės paviršių.

- Pagalbinius reikmenis arba indus iš orkaitės traukite ir į ją dėkite mūvėdami karščiui atsparias pirštines.
- Naudokite tik šiam prietaisui skirtą sukamąjį pagrindą ir sukamojo pagrindo atramą.
- Nejunkite mikrobangų funkcijos, jei prietaisas tuščias. Tarp metalinių į orkaitę įdėtų objektų gali susiformuoti elektros lankas.
- Gaminant mikrobangomis į vidų negalima dėti metalinių maisto ar gėrimų indų. Šis reikalavimas netaikomas, jeigu gamintojas nurodo, kokio dydžio ir formos metaliniuose induose esantį maistą galima ruošti mikrobangų krosnelėse.
- DĖMESIO! Jei pažeistumėte dureles arba durelių sandariklius, prietaiso nenaudokite, kol jo nesuremontuos kvalifikuotas specialistas.
- DĖMESIO! Tik kvalifikuoti specialistai gali vykdyti priežiūros ir remonto darbus, įskaitant dangčio, kuris apsaugo nuo mikrobangų energijos, nuėmimą.
- DĖMESIO! Nešildykite induose uždaryto maisto ar gėrimų. Gali įvykti sproginimas.
- Naudokite tik mikrobangų krosnelėms skirtus reikmenis.
- Kai maistą šildote plastmasiniuose arba popieriniuose induose, stebėkite prietaisą, nes tokie indai gali užsidegti.
- Prietaisas skirtas pašildyti maistą ir gėrimus. Maisto ar drabužių džiovinimas, šildančių pagalvėlių, šlepečių, kempinių, drėgnų šluosčių ir panašių objektų šildymas gali sukelti gaisrą ir sužaloti.
- Pastebėję iš prietaiso sklindančius dūmus, nedelsiant išjunkite prietaisą arba atjunkite jį nuo elektros maitinimo tinklo ir laikykite dureles uždarytas, kad liepsna negalėtų išplisti.
- Šildant gėrimus mikrobangomis galimas pavėluotas skysčio užvirimas ir išsiveržimas. Todėl imdami pašildytą gėrimą būkite atsargūs.
- Siekiant išvengti nudeginimų, prieš duodami vaikui ar kūdikiui pašildytą maisto buteliuką ar indelį, jo turinį sumaišykite arba suplakite ir patikrinkite temperatūrą.

- Prietaise nešildykite žalių ir kietai virtų kiaušinių su lukštais. Kiaušiniai gali sprogti kaitinimo metu arba jam pasibaigus.
- Reguliariai valykite prietaisą ir pašalinkite iš jo visus maisto likučius.
- Nenaudokite garintuvo prietaisui valyti.
- Durelių stiklo nevalykite šiurkščiu šveičiamuoju valikliu ar aštriomis metalinėmis grandyklėmis, nes galite subraižyti paviršių ir dėl to stiklas gali sudužti.
- Jei tinkamai neprižiūrėsite prietaiso, jo paviršiai gali anksčiau nusidėvėti ir sukelti pavojų.

2. SAUGOS INSTRUKCIJOS

2.1 Įrengimas

ĮSPĖJIMAS!

Šį prietaisą įrengti privalo tik atitinkamos kvalifikacijos specialistas.

- Nuimkite visas pakavimo medžiagas.
- Neįrenkite ir nenaudokite sugadinto prietaiso.
- Vadovaukitės mūsų svetainėje pateikta montavimo instrukcija.
- Visada būkite atsargūs, kai perkeliate prietaisą, nes jis yra sunkus. Visada mūvėkite apsaugines pirštines ir avėkite uždarą avalynę.
- Netraukite šio prietaiso už rankenos.
- Įrenkite prietaisą saugioje ir tinkamoje vietoje, atitinkančioje įrengimo reikalavimus.
- Būtina paisyti minimalių atstumų iki kitų prietaisų ir spintelių.
- Prieš montuodami prietaisą patikrinkite, ar prietaiso dureles galima laisvai atidaryti.
- Prietaise įrengta elektrinė aušinimo sistema. Ji turi būti prijungta prie elektros maitinimo šaltinio.

2.2 Elektros prijungimas

ĮSPĖJIMAS!

Pavojus sukelti gaisrą ir gauti elektros smūgį.

- Visus elektros prijungimus privalo atlikti kvalifikuotas elektrikas.
- Prietaisą privaloma įžeminti.
- Įsitikinkite, kad parametrai techninių duomenų plokštelėje atitinka maitinimo tinklo elektros vardinis duomenis.
- Visada naudokite tinkamai įrengtą įžemintą saugųjį elektros lizdą.
- Nenaudokite daugiakanalių adapterių ir ilginamųjų laidų.
- Būkite atsargūs, kad nesugadintumėte elektros kištuko ir maitinimo laido. Jei reikėtų pakeisti maitinimo laidą, tai turi padaryti mūsų įgaliotasis techninės priežiūros centras.
- Saugokite, kad maitinimo laidai neliestų ir nebūtų arti prietaiso durelių arba nišos po prietaisu, ypač kai jis veikia arba durelės yra karštos.
- Dalių su įtampa ir izoliuotų dalių apsauga nuo smūgių turi būti pritvirtinta taip, kad nebūtų galima nuimti be įrankių.
- Elektros kištuką į tinklo lizdąjunkite tik tuomet, kai visiškai pabaigsite įrengimą. Įsitikinkite, kad įrengus prietaisą, elektros laido kištuką būtų lengva pasiekti.
- Jeigu tinklo lizdas atsilaisvinęs, neįjunkite kištuko.
- Norėdami išjungti prietaisą, netraukite už maitinimo laido. Visada traukite paėmę už elektros kištuko.
- Naudokite tik tinkamus izoliavimo įtaisus: liniją apsaugančius automatinius jungiklius, saugiklius (įsukami saugikliai turi būti išimami iš jų laikiklio), įžeminimo

nuotėkio atjungiamuosius įtaisus ir kontaktorius.

- Elektros instaliacija privalo turėti izoliavimo įtaisą, kuris leidžia atjungti prietaisą nuo maitinimo tinklo ties visais poliais. Tarp izoliavimo įtaiso kontaktų turi būti mažiausiai 3 mm pločio tarpelis.
- Prietaisas tiekiamas su pagrindiniu maitinimo laidu ir kištuku.

2.3 Naudojimas

ĮSPĖJIMAS!

Sužalojimo, nudegimų ir elektros smūgio arba sprogo pavojus.

- Nebandykite pakeisti šio prietaiso techninių savybių.
- Pasirūpinkite, kad ventiliacinės angos nebūtų užblokuotos.
- Nepalikite įjungto prietaiso be priežiūros.
- Po kiekvieno naudojimo prietaisą išvalykite.
- Atidarydami veikiančio prietaiso dureles būkite atsargūs. Iš vidaus gali išsiveržti įkaitintas oras.
- Nelieskite prietaiso drėgnomis rankomis arba jei prietaisas liečiasi su vandeniu.
- Nespauskite atidarytų durelių.
- Nenaudokite prietaiso, kaip darbinio paviršiaus ar daiktams laikyti.
- Atsargiai atidarykite prietaiso dureles. Naudojant maisto produktus su alkoholiu, gali susidaryti alkoholio ir oro mišinys.
- Atidarydami dureles pasirūpinkite, kad šalimais nebūtų kibirkščių ar atviros ugnies šaltinių.
- Šalia prietaiso, į prietaisą arba ant jo nedėkite degių medžiagų arba degiomis medžiagomis sudrėkintų daiktų.
- Nenaudokite mikrobangų funkcijos prietaisui išildyti.

ĮSPĖJIMAS!

Pavojus sugadinti prietaisą.

- Emalės apsauga nuo pažeidimų ir išblukimo:
 - Nedėkite aliuminio folijos tiesiai ant prietaiso ertmės dugno;
 - Nepilkite vandens tiesiai į įkaitusį prietaisą.

- Nelaikykite prietaise paruoštų drėgnų patiekalų ir maisto produktų.
- Būkite atsargūs montuodami arba išimdami prietaiso priedus.
- Emalio ar nerūdijančiojo plieno išblukimas neturi poveikio prietaiso veikimui.
- Maistą visuomet gaminkite uždare prietaiso dureles.
- Jeigu prietaisas įrengtas už baldo plokštės (pvz., durelių), pasirūpinkite, kad prietaisui veikiant durelės visada būtų atidarytos. Už durelių gali kauptis karštis ir drėgmė, kurie gali pakenkti prietaisui, baldams ar grindims. Neuzdarykite durelių, kol po naudojimo prietaisas visiškai neatauš.

2.4 Priežiūra ir valymas

ĮSPĖJIMAS!

Pavojus susižaloti, sukelti gaisrą ir sugadinti prietaisą.

- Prieš vykdydami priežiūros darbus išjunkite prietaisą ir ištraukite maitinimo laidą kištuką iš elektros lizdo.
- Patikrinkite, ar atvėsusios prietaiso durelės. Stiklinės plokštės gali suskilti.
- Pažeistas stiklines durelių plokštės nedelsiant pakeiskite naujomis. Kreipkitės į įgaliotąjį techninės priežiūros centrą
- Išmontuodami prietaiso dureles būkite labai atsargūs. Durelės sunkios!
- Po kiekvieno naudojimo įsitikinkite, kad vidus, sukamasis pagrindas ir durelės sausai nuvalytos. Prietaisui veikiant susidare garai kondensuojasi ant orkaitės sienelių ir gali sukelti koroziją.
- Reguliariai valykite prietaisą, kad apsaugotumėte paviršių nuo nusidėvėjimo.
- Kai veikia mikrobangų funkcija, prietaise likę riebalai ir maistas gali sukelti gaisrą ir elektros kibirkščiavimą.
- Valykite prietaisą drėgna, minkšta šluoste. Naudokite tik neutralius ploviklius. Nenaudokite šveičiamųjų produktų, šveitimo kempinių, tirpiklių arba metalinių grandyklų.
- Jeigu naudojate orkaitės purškiklį, laikykitės ant pakuotės pateiktų saugumo nurodymų.

2.5 Vidinis apšvietimas

⚠ ĮSPĖJIMAS!

Elektros smūgio pavojus.

- Šio gaminio viduje esanti (-čios) lemputė (-ės) ir atskirai parduodamos atsarginės lemputės: Šios lemputės turi atlaikyti ekstremalias fizines sąlygas buitiniuose prietaisuose, pavyzdžiui, temperatūra, vibraciją, drėgmę, arba yra skirtos informuoti apie prietaiso veikimo būseną. Jos nėra skirtos naudoti kitoms paskirtims ir netinka patalpoms apšviesti.
- Šiame gaminyje yra šviesos šaltinis, kurio energijos vartojimo efektyvumo klasė G.
- Naudokite tik tų pačių techninių duomenų lemputes.

2.6 Paslauga

- Dėl prietaiso remonto kreipkitės į įgaliotąjį techninės priežiūros centrą.
- Naudokite tik originalias dalis.

2.7 Išmetimas

⚠ ĮSPĖJIMAS!

Pavojus susižeisti arba uždusti.

- Norėdami sužinoti, kaip tinkamai utilizuoti prietaisą, susisieki su atitinkama savivaldybės įstaiga.
- Ištraukite laido kištuką iš elektros tinklo lizdo.
- Nupjaukite maitinimo laidą prie pat prietaiso ir tinkamai utilizuokite.

3. GAMINIO APRAŠYMAS

3.1 Bendroji apžvalga

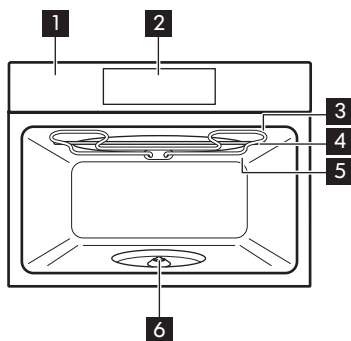

- 1 Valdymo skydelis
- 2 Ekranas
- 3 Šildymo elementas
- 4 Mikrobangų generatorius
- 5 Lemputė
- 6 Sukamasis iešmas

4. VALDYMO SKYDELIS

4.1 Valdymo skydelio apžvalga



1	Ijungta / Išjungta	Palaikykite paspaudę, kad įjungtumėte ar išjungtumėte prietaisą.
2	Meniu	Atsivers parinkčių ir nustatymo funkcijų sąrašas.
3	Mėgstamiausios	Pateikiamas mėgstamiausių nuostatų sąrašas.
4	Ekranas	Parodo esamas prietaiso nuostatas.
5	Lempu- tės jun- giklis	Lemputei įjungti ir išjungti.
6	Greita- sis mik- robangų krosnelės įjungimas	Mikrobangų funkcijai įjungti (1000 W ir 30 sekundžių).

4.2 Ekranas

Ijungę pagrindiniame ekrane pamatysite pasirinktą funkciją ir numatytąjį grilio intensyvumą.

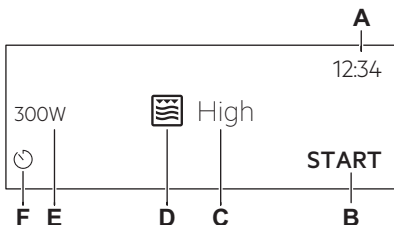

- A. Paros laikas
- B. PRADĖTI/SUSTABDYMAS
- C. Grilio intensyvumas
- D. Kaitinimo funkcijos
- E. Mikrobangų krosnelės galia
- F. Laikmatis

Ekranu indikatoriai

OK	Patvirtinti pasirinkimą / nustatymą.
<	Sugrįžti meniu vienu lygiu atgal.
↶	Panaikinti paskutinį veiksmą.
☑	Parinkti įjungti ir išjungti.
🔔	Ispėjamojo garsinio signalo funkcija išjungta.
🔔 STOP	Ispėjamojo garsinio signalo ir maisto ruošimo ciklo išjungimo funkcija įjungta.
🔔	Ijungta tik pranešimo funkcija.
✖	Atšaukti nustatymą.

5. PRIEŠ NAUDOJANT PIRMĄ KARTĄ

ĮSPĖJIMAS!

Žr. saugos skyrius.

5.1 Pirmasis prijungimas

Pirmą kartą prisijungę ekrane matysite pasveikinimo pranešimą.

Turite atlikti šiuos nustatymus: Kalba, Ekranų ryškumas, Mygtukų tonai, Įspėjamo signalo garsas, Paros laikas.

5.2 Pirminis išankstinis įkaitinimas ir valymas

Prieš naudodami ir dėdami maistą pirmą kartą, pakaitinkite tuščią prietaisą. Prietaisas

gali skleisti nemalonų kvapą ir dūmus. Išankstinio įkaitinimo metu vėdinkite patalpą.

1. Iš prietaiso išimkite visus priedus.
2. Nustatykite funkciją . Įjunkite prietaisą ir palaukite 1 val.
3. Išjunkite prietaisą ir palaukite kol atvės.
4. Prietaisą ir jo priedus valykite tik mikropluošto šluoste, suvilgyta šilto vandens ir švelnaus ploviklio tirpale.
5. Įstatykite priedus atgal į vietą.

6. KASDIENIS NAUDOJIMAS

ĮSPĖJIMAS!

Žr. saugos skyrius.

6.1 Kaitinimo funkcijos

STANDARTINĖS



Grilis

Ploniems maisto gabalėliams ir duonos skrebučiams kepti grilyje.



Mikrobangos

Galios diapazonas kaitinant ir ruošiant maistą: 100–1000 W



Grilis + mikrobangos

Greitam maisto kepinimui ir skrudinimui. Galite nustatyti 2 kepimo ant grotelių intensyvumo lygius: žemą ir aukštą. Funkcija su padidinta mikrobangų galia, galios diapazonas: 100 - 500 W.

MIKROBANGOS



Atitirpinimas

Įvairių rūšių maisto produktų atitirpinimas, galios diapazonas: 100–200 W



Pašildymui

Pusfabrikačių pašildymas, galios diapazonas: 300–700 W



Spragėsiai

Spragėsių ruošimas, galios diapazonas: 600–800 W



Tirpinimas

Galios diapazonas tirpdant šokoladą ar sviestą: 100–400 W



Skysčiai

Galios diapazonas kaitinant gėrimus ir sriubas: 600–1000 W

Bendras energijos taupymo rekomendacijas rasite Energijos vartojimo efektyvumo gairių skyriuje „Patarimai dėl energijos taupymo“.

6.2 Nustatymas: Grilis funkcija

1. Įdėkite aukštas grilio grotėles.
2. Įjunkite prietaisą. Ekrane matysite numatytąją kaitinimo funkciją.
3. Paspauskite kaitinimo funkcijos simbolį, kad atidarytumėte papildomą meniu.
4. Pasirinkite funkciją .
5. Paspauskite OK.
6. Paspauskite START.

7. STOP – paspauskite, kad išjungtumėte funkciją.
8. Išjunkite prietaisą.

6.3 Nustatymas: Grilis + mikrobangos funkcija

1. Įdėkite žemas grilio groteles.
2. Įjunkite prietaisą. Ekrane matysite numatytąją kaitinimo funkciją.
3. Paspauskite kaitinimo funkcijos simbolį, kad atidarytumėte papildomą meniu.
4. Pasirinkite funkciją .
5. Paspauskite OK.
6. Pasirinkite grilio intensyvumo lygį ir paspauskite OK.

Funkcija	Grilio intensyvumo lygis
Lo	Žemas
Hi	Aukštas

7. Paspauskite START .
8. STOP – paspauskite, kad išjungtumėte funkciją.
9. Išjunkite prietaisą. Prietaisas gali skleisti papildomus garsus. Tai normalu naudojant šią funkciją.

Su šia funkcija mikrobangų galia ribojama iki 500 W.

6.4 Nustatymas: Mikrobangų funkcijos

1. Paspauskite kaitinimo funkcijos simbolį, kad atidarytumėte papildomą meniu.
2. Pasirinkite kaitinimo mikrobangomis funkciją ir paspauskite OK.
3. Nustatykite mikrobangų galią. Paspauskite OK.
4. Paspauskite START .
5. STOP - paspauskite, kad išjungtumėte kaitinimo funkciją.
6. Išjunkite prietaisą. Didžiausia mikrobangų funkcijos naudojimo trukmė priklauso nuo pasirinktos mikrobangų galios:

Mikrobangų krosnelės galia (W)	Didžiausia trukmė (min)
100 - 500	59:99
> 500	7



Jeigu atidarysite dureles, funkcija išsijungs. Norėdami paleisti dar kartą, paspauskite START .

6.5 Nustatymas: Greitasis mikrobangų krosnelės įjungimas

Mikrobangas galite bet kada įjungti. Greitasis mikrobangų krosnelės įjungimas.

1. Paspauskite ir palaikykite . Mikrobangos maksimalia galia veiks 30 sek.
2. Paspauskite veikimo laiko reikšmę arba **+30 s**, kad pratęstumėte maisto gaminimo trukmę.

6.6 Meniu

Paspauskite , kad atvertumėte meniu.

Meniu elementas	Paskirtis	
Mėgstamiausias	Pateikiamas mėgstamiausių nuostatų sąrašas.	
Nustatymai	Kaip sukonfigūruoti prietaisą.	
Nustatymai	Pasirinkimas	Kaip sukonfigūruoti prietaisą.
	Serviso duomenys	Rodo programinės įrangos versiją ir konfigūraciją.

Papildomas meniu, skirtas: Nustatymai

Papildomas meniu	Paskirtis
Orkaitės apšvietimas	Įjungia ir išjungia lempuotę.

Papildomas meniu	Paskirtis
Užraktas nuo vaikų	Apsaugo nuo atsitiktinio prietaiso įjungimo.
Laikrodžio stilius	Pakeičia rodomo laiko formatą.

Papildomas meniu, skirtas:
Pasirinkimas

Papildomas meniu	Aprašymas
Kalba	Parenka prietaiso kalbą.
Ekranų ryškumas	Nustato ekranų ryškumą.
Mygtukų tonai	Įjungia ir išjungia mygtukų garsus.  Išklijimo funkcijos signalų išjungti negalima.
Įspėjamo signalo garsas	Nustato mygtukų ir signalų garsumą.
Paros laikas	Nustato esamą laiką ir datą.

Papildomas meniu, skirtas: Serviso duomenys



Papildomas meniu	Aprašymas
Demonstracinis režimas	Aktyvinimo / išjungimo kodas: 2468

Papildomas meniu	Aprašymas
Programinės įrangos versija	Informacija apie programinės įrangos versiją.
Atkurti visus nustatymus	Atkuriamos gamylinės nuostatos.

6.7 Nustatymas: Kepimo vadovas

Kepimo vadovas antrinį meniu sudaro specialiai konkreitiems patiekalams sukurtų papildomų funkcijų ir programų rinkinys. Kiekvienam patiekalui šiame antriniame meniu yra atliktas atitinkamas nustatymas. Gamindami maistą galite keisti gaminimo trukmę ir mikrobangų galią.

Kai kuriuos patiekalus taip pat galite gaminti naudodami Pagal svorį.

1. Įjunkite prietaisą.
2. Paspauskite .
3. Paspauskite . Įveskite Kepimo vadovas.
4. Pasirinkite patiekalą arba maisto tipą.
5. Sudėkite maistą į prietaisą ir paspauskite START.



Funkcijai pasibaigus patikrinkite, ar maistas tinkamai paruoštas. Jei reikia, pratęskite maisto gaminimo trukmę.

7. PAPILDOMOS FUNKCIJOS

7.1 Mėgstamiausios ☆





Galite išsaugoti iki 3 dažniausiai naudojamų nustatymų, pavyzdžiui, kaitinimo funkciją ir maisto gaminimo trukmę.

1. Įjunkite prietaisą.
2. Pasirinkite norimą nuostatą.
3. Paspauskite .
4. Pasirinkite: Mėgstamiausios / Išsaugoti esamus nustatymus.

5. Paspauskite + ir pridėkite nuostatą į sąrašą: Mėgstamiausios.
6. Paspauskite OK.
-  – paspauskite nuostatai atkurti.
-  – paspauskite nuostatai atšaukti.

7.2 Funkcijų užraktas

Ši funkcija apsaugo nuo atsitiktinio prietaiso funkcijos pakeitimo.

1. Įjunkite prietaisą.
2. Pasirinkite kaitinimo funkciją.
3.   – paspauskite vienu metu, kad įjungtumėte funkciją.
  – paspauskite vienu metu, kad išjungtumėte funkciją.

7.3 Užraktas nuo vaikų

Ši funkcija apsaugo nuo atsitiktinio prietaiso įjungimo.

1. Įjunkite prietaisą.
2. Paspauskite .
3. Pasirinkite Nustatymai / Užraktas nuo vaikų.

4. Įveskite kodo raides abėcėlės tvarka. Užraktas nuo vaikų – įjungta. Kartu su šia funkcija atsiranda galimybė naudoti Laikmatis ir apšvietimą.

Norėdami naudotis prietaisu, įveskite kodo raides abėcėlės tvarka.

7.4 Ventilatorius

Kai prietaisas veikia, aušinimo ventilatorius įsijungia automatiškai, kad prietaiso paviršiai išliktų vėsūs. Jei prietaisą išjungsite, aušinimo ventilatorius veiks toliau, kol prietaisas neatvės.

8. LAIKRODŽIO FUNKCIJOS

8.1 Laikrodžio funkcijų aprašymas

Funkcija	Aprašymas
Laikmatis	Maisto gaminimo trukmei nustatyti. Didžiausia reikšmė – 23 val 59 min. Galite pasirinkti, kas įvyks pasibaigus ciklui: Nutraukti veiksmą.
Nutraukti veiksmą	Įspėjamasis signalas pasibaigus laikui – laikui pasibaigus išgirsite signalą. Šią funkciją galite nustatyti bet kada, net jei prietaisas išjungtas. Įspėjamasis signalas ir kepimo sustabdymas pasibaigus laikui – pasibaigus laikui išgirsite signalą ir kaitinimo funkcija išsijungs. Su mikrobangų funkcijomis nenaudojama. Tik iššokanti žinutė – pasibaigus laikui ekrane pamatysite pranešimą. Šią funkciją galite nustatyti bet kada, net jei prietaisas išjungtas.
Laiko pratęsimas	Maisto gaminimo trukmei pratęsti.

8.2 Nustatymas: Paros laikas

1. Įjunkite prietaisą.
2. Paspauskite: Paros laikas.

3. Nustatykite laiką.
4. Paspauskite OK.

8.3 Nustatymas: Laikmatis

1. Pasirinkite kaitinimo funkciją.
2. Paspauskite .
3. Nustatykite laiką.
Baigiamąjį veiksmą galite pasirinkti paspaudę ● ● ● .
4. Paspauskite OK. Kartokite veiksmą, kol ekrane pamatysite pagrindinį langą. Jei reikia, iki maisto gaminimo ciklo pabaigos likus 10 % viso laiko galite jį pratęsti. Jūs taip pat galite pakeisti kaitinimo funkciją. Norėdami pratęsti maisto gaminimo trukmę, paspauskite **+1min**.

8.4 Laikmačio nuostatų keitimas

Gamindami maistą jūs bet kada galite pakeisti nustatytą laiką.

1. Paspauskite .
2. Nustatykite laikmačio rodmenį.
3. Paspauskite OK.

9. PRIEDŲ NAUDOJIMAS

⚠ ĮSPĖJIMAS!

Žr. saugos skyrius.

9.1 Priedų naudojimas



Priklausomai nuo modelio, priedų funkcijos gali skirtis. Daugiau informacijos apie priedus rasite skyriuje „Gaminio aprašymas“.

Naudokite tik tinkamus indus ir kitas priemones. Žr. skyrių „Naudingi patarimai“, „Tinkami indai ir kitos priemonės ruošimui mikrobangomis“.

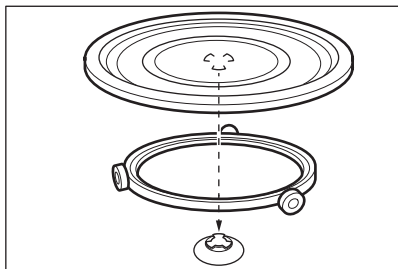

Naudokite tik su prietaisu tiekiamus sukamosios lėkštės elementus. Maistą visada dėkite ant sukamosios lėkštės. Besisukančią bėgelį užmaukite ant lėkštės sukimo ašies. Padėkite sukamąją stiklinę lėkštę ant besisukančio bėgelio. Kad sukamojo pagrindo kompleksas veiktų tinkamai, stiklo plokštės pagrindo įdubimai turi sutapti su sukamojo iešmo.

Grilio grotelių kompleksas

Rinkinyje yra: Apatinė lentynėlė, Viršutinė lentynėlė. Įdėkite grilio groteles taip, kad kojelės būtų nukreiptos žemyn.

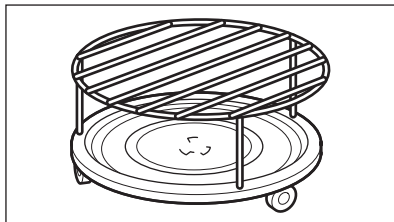

Mikrobangų kaitinimo funkcijas rekomenduojama naudoti tik su žema grilio lentyna.

10. NAUDINGI PATARIMAI

10.1 Gaminimo rekomendacijos

Lentelėse nurodytos temperatūros ir ruošimo laikai yra tik orientaciniai. Jie priklauso nuo receptų, naudojamų produktų kokybės ir kiekio.

Šis prietaisas gali kepti kitaip, nei galbūt esate įpratę. Toliau pateikiamos rekomenduojamos kaitinimo funkcijos ir gaminimo trukmės nuostatos konkreitiems patiekalams.

Jei nerandate konkretaus recepto nustatymų, vadovaukitės panašiais receptais.

Patarimus, kaip taupyti energiją, rasite skyriuje „Energijos efektyvumas“.

Daugiau maisto gaminimo rekomendacijų rasite mūsų svetainėje pateiktose maisto

gaminimo lentelėse. Jei norite gauti maisto gaminimo patarimų, patikrinkite prietaiso PNC numerį, nurodytą techninių duomenų lentelėje, ant vidinio prietaiso rėmo.

Lentelėse naudojami simboliai:



Maisto tipas



Kaitinimo funkcija



Priedai



Svoris (kg)



Mikrobangų krosnelės galia (W)







Maisto gaminimo trukmė (min)

10.2 Informacija bandymų laboratorijoms

Mikrobangų funkcija

Bandymai pagal IEC 60705 standartą.

				
Biskvitinis pyragas 1)	600	0.475	Sukamojo pagrindo komplektas:	5 - 7
Maltos mėsos kepsnys 1)	500	0.9	Sukamojo pagrindo komplektas:	18 - 20
Plakti kiaušiniai 1)	500	1	Sukamojo pagrindo komplektas:	15 - 17
Mėsos atšildymas 2)	200	0.5	Sukamojo pagrindo komplektas	8 - 9







1) Įpusėjus maisto gaminimo laikui pasukite rezervuarą 1/4.

2) Įpusėjus nustatytam atšildymo laikui mėsą apverskite.

Kombinuotoji mikrobangų funkcija

Bandymai pagal IEC 60705 standartą.

Naudokite žemas grilio grotelles.

					
Bulvių plokštainis	Grilis + mikrobangos	300	1.1	žema	30 - 35
Viščiukas 1)	Grilis + mikrobangos	300	1.1	aukšta	30 - 35

1) Sudėkite mėsą į apvalų stiklinį indą.

10.3 Rekomendacijos dėl mikrobangų

Nedėkite maisto tiesiai ant sukamojo pagrindo komplekto. Visada naudokite mikrobangoms tinkamą indą.

Padėkite indą sukamojo pagrindo centre.

Pernelyg karštas ar šaltas objektas gali suskaldyti sukamąjį padėklą.

Įpusėjus gaminimo laikui maistą apverskite arba pamaišykite, kad pasiektumėte gardesnių rezultatų.

Skystus patiekalus kartais pamaišykite.

Prieš patiekdami, maistą pamaišykite.

Jei ketinate kaitinti skysčius, į puodelį ar stiklinę įdėkite šaukštą, kad pagerintumėte šilumos pasiskirstymą ir išvengtumėte pervirimo. Šaukštas neturi liesti jokios orkaitės vidaus dalies, nes gali sukelti kibirkštis.

Išpakuokite maisto produktus ir sudėkite į prietaisą. Supakuotus pusfabrikačius į prietaisą galima dėti tik jei jų pakuotė tinkama šildyti mikrobangų krosnelėje. Žr. skyrių „Naudingi patarimai“, „Tinkami indai ir kitos priemonės ruošimui mikrobangomis“.

Neuždenkite maisto, kai naudojate kombinuotas mikrobangų funkcijas. Žr. skyrių „Kasdienis naudojimas“.

Nenaudokite mikrobangų krosnelės, kai prietaise nėra maisto.

Maisto ruošimas mikrobangomis

Uždenkite maistą, kai gaminate ar šildote maistą naudodami mikrobangų krosnelės funkcijas. Maisto nedenkite, jei norite, kad paskrustų.

Neperkepkitė (nepervirkite) patiekalų pasirinkdami per didelę galią ir per ilgą trukmę. Maistas gali išdžiūti, pridęgti arba gali kilti gaisras.

Nenaudokite prietaiso kiaušiniams su lukštais ir sraigėms kevaluose ruošti, nes šie produktai gali sprogti. Prieš pašildydami, pradrurkite kepto kiaušinio trynį.

Prieš gamindami, keliose vietose pradrurkite maistą arba nulupkite odeles.

Daržoves supjaustykite maždaug vienodo dydžio gabalėliais.

Išjungę prietaisą išimkite maistą ir kelias minutes palikite pastovėti, kad karštis tolygiai pasiskirstytų.

Atšildymas mikrobangomis

Padėkite užšaldytą nesuvyniotą maistą ant mažos apverstos lėkštutės su indu po ja arba ant atšildymui skirtų grotelių ar plastmasinio sietelio, kad atšilęs skystis galėtų nutekėti.

Vėliau atšilusius gabalėlius nuimkite.

Norėdami ruošti vaisius ir daržoves jų pirmiau neatšildę, galite naudoti didesnę mikrobangų galią.





Apvertimas padės pasiekti gardesnių rezultatų. Temperatūrai jautraus produkto (pvz., mėsos) atšildymo metu apverskite jį du kartus.



10.4 Tinkami mikrobangų krosnėlei indai ir medžiagos

Gaminimui mikrobangomis naudokite tik tinkamus prikaistuvius ir medžiagas. Vadovaukitės toliau pateikta lentele.

Prieš naudodami patikrinkite indo gamintojo specifikaciją.

Jei naudosite kitus šioje lentelėje nenurodytus mikrobangų krosnelėms pritaikytus indus, laikykitės jų gamintojo nurodymų.

Indų tipai ir jų medžiagos		 	 
Stiklas ir porcelianas, kurį galima naudoti orkaitėje be jokių metalinių dalių, pvz., karščiui atsparus stiklas	✓	✓	✓
Karščiui neatsparus stiklas ir porcelianas be sidabro, aukso, platinos ar kitų metalo papuošimų	✓	✗	✗
Stiklas ir stiklo keramika, pagaminta iš orkaitėje tinkamos naudoti / šalčiui atsparios medžiagos	✓	✓	✓
Orkaitėje galimi naudoti keramikos ir moliniai indai be kvarco ar metalo dalių ir glazūros, kurioje būtų metalo	✓	✓	✓
Keramika, porcelianas ir moliniai indai su neglazūruota apačia arba mažomis skylutėmis, pvz., rankenose	✗	✗	✗
Iki 200 °C karščiui atsparus plastikas	✓	✓	✗
Kartonas, tik popierius	✓	✗	✗
Maistinė plėvelė	✓	✗	✗
Mikrobangoms atspari maisto plėvelė	✓	✓	✗
Patiekalų skrudinimas metaliniame inde, pvz. emaliuotame, ketaus	✗	✗	✗
Kepimo skardos, padengtos juodu laku arba silikonu	✗	✗	✗

Indų tipai ir jų medžiagos			
Viršutinė lentynėlė	X	X	X
Apatinė lentynėlė	✓	✓	✓

10.5 Galios nustatymai

Toliau pateikti duomenys yra tik orientaciniai.

800 - 1000 W

- Skrudinimas ruošimo pradžioje
- Skysčių kaitinimas

500 - 700 W

- Daržovių ir kiaušinių patiekalų ruošimas
- Troškiniams ruošti ir ryžiams virti
- Vienos porcijos pašildymas
- Užšaldytų maisto produktų atšildymas ir kaitinimas

300 - 400 W

- Sūriui, šokoladui, sviestui tirpinti
- Greitai gendančių patiekalų ruošimas / šildymas
- Tęstinis ruošimas

100 - 200 W

- Duonai, vaisiams, pyragams, sūriui, grietinėlei, sviestui, mėsai, ir žuviai atšildyti
- Kūdikių maistelio pašildymas

11. VALYMAS IR PRIEŽIŪRA

ĮSPĖJIMAS!

Žr. saugos skyrius.

11.1 Pastabos dėl valymo

Valymo priemonės

- Prietaiso priekį valykite mikropluošto šluoste, suvilgyta šilto vandens ir švelnaus ploviklio tirpale.
- Metalinius paviršius valykite valymo tirpalu.
- Dėmes valykite švelniu plovikliu.

Kasdienis naudojimas

- Po kiekvieno naudojimo išvalykite prietaiso vidų. Riebalų kaupimasis ar kiti likučiai gali sukelti gaisrą.
- Prietaiso lubas kruopščiai nuvalykite nuo susikaupusių riebalų ir kitų nuosėdų.

- Maisto prietaise nelaikykite ilgiau nei 20 minučių. Po kiekvieno naudojimo nusausinkite prietaiso vidų naudodami tik mikropluošto šluostę.

Priedai

- Visus priedus valykite kiekvieną kartą panaudoję ir palikite juos išdžiūti. Prieš valydami palaukite, kol sukamasis pagrindas atvės. Sukamasis pagrindas gali sulūžti. Pasirūpinkite nuolatine besisukančio bėgelio ir ertmės apačios švara, kad sukamasis pagrindas suktųsi sklandžiai. Valykite tik mikropluošto šluoste, suvilgyta šilto vandens bei švelnaus ploviklio tirpale. Neplaukite priedų indaplovėje.
- Priedams su nesvylančia danga valyti nenaudokite šveičiamojo valiklio ar aštrių daiktų.

12. GEDIMŲ ŠALINIMAS

ĮSPĖJIMAS!

Žr. saugos skyrius.

12.1 Ką daryti, jeigu...

Problemos apibūdinimas	Priežastys ir problemų šalinimo priemonės
Prietaiso nepavyksta įjungti arba valdyti.	Prietaisas neprijungtas arba netinkamai prijungtas prie elektros maitinimo tinklo.
Prietaisas neįkaista.	Nenustatytas laikrodis. Dėl laikrodžio nustatymų žr. „Laikrodžio funkcijos“. Nevisiškai uždarytos durelės. Viryklės indikatoriai / simboliai Perdegę saugiklis. Patikrinkite, ar neperdegę saugiklis. Jeigu gedimo pašalinti nepavyksta, kreipkitės į kvalifikuotą elektriką. Užraktas nuo vaikų – įjungta.
Lemputė išjungta.	Perdegę lempučių. Pakeiskite lempučių. Daugiau informacijos rasite skyriuje „Valymas ir priežiūra“.
Sukamojo pagrindo komplektas kelia triukšmą.	Po sukamoju pagrindu yra maisto likučių. Ertmę valykite po kiekvieno naudojimo.

12.2 Klaidų kodai

Kai atsiranda programinės įrangos klaida, ekrane rodomas klaidos pranešimas. Galimų gedimų sąrašą rasite toliau pateiktoje lentelėje.

Kodas ir aprašas	Veiksmai
F102 – durelės nėra visiškai uždarytos arba sulaužytas durelių užraktas. 1)	Uždarykite dureles. Išjunkite ir įjunkite prietaisą.
F240, F439 – ekrano jutikliniai laukeliai neveikia arba veikia netinkamai.	Nuvalykite ekrano paviršių. Įsitikinkite, kad ant jutiklinių laukų nėra nešvarumų.
F908 – prietaiso sistema negali prisijungti prie valdymo skydelio.	Išjunkite ir įjunkite prietaisą.

1) Kai ekrane rodomas vienas šių klaidos pranešimų, reiškia, kad sugedusi posistemė galėjo būti atjungta. Tokiu atveju kreipkitės į savo prekybos atstovą arba įgaliojantį techninės priežiūros centrą.

12.3 Naudojimo informacija

Jeigu patiems problemos pašalinti nepavyksta, kreipkitės į prekybos atstovą arba įgaliojantį techninės priežiūros centrą.

Duomenys, kuriuos būtina pateikti techninės priežiūros centrui, nurodyti techninių duomenų lentelėje. Vardinę lentelę rasite ant priekinio prietaiso rėmo. Jį pamatysite atidarę dureles. Nebandykite nuimti prie prietaiso pritvirtintos duomenų lentelės.

Rekomenduojame duomenis užsirašyti čia:

Modelis (MOD.):

Gaminio numeris (PNC):

Serijos numeris (S.N.):

13. ENERGIJOS EFEKTYVUMAS

13.1 Informacija apie gaminio energijos suvartojimą ir laiką, per kurį pasiekiamas taikomas mažos galios režimas

Energijos sąnaudos budėjimo režimu	0.8 W
Laikas, per kurį automatiškai pasiekiamas taikomas mažos galios režimas	20 min

13.2 Patarimai, kaip taupyti energiją

Šie patarimai padės taupyti energiją naudojant prietaisą.

Prieš įjungdami prietaisą patikrinkite, ar prietaiso drelės yra tinkamai uždarytos. Gamindami maistą be reikalo neatidarinėkite prietaiso durių. Durių sandariklis privalo būti švarus ir tinkamai užfiksuotas.

Naudokite metalinius ir tamsius, šviesos neatspindinčias kepimo formas ir indus, kad sutaupytumėte daugiau energijos (tik jei nenaudojate mikrobangų funkcijos).

Prieš gamindami maistą prietaiso nešildykite, nebent būtų aiškiai nurodyta kitaip.

Jei vienu metu ruošiate kelis patiekalus, tarp kepimų darykite kuo trumpesnes pertraukas.

Maisto gaminimas išjungus apšvietimą

Gamindami maistą apšvietimą išjunkite. Įjunkite jį tik tuomet, kai to reikės.

Parengties režimas

Po 2 min. įsijungs valdymo skydelio budėjimo režimas.

14. APLINKOS APSAUGA

Atiduokite perdirbti medžiagas, pažymėtas šiuo ženklu . Išmeskite pakuotę į atitinkamą atliekų surinkimo konteinerį, kad ji būtų perdirbta. Padėkite saugoti aplinką bei žmonių sveikatą ir surinkti bei perdirbti elektros ir elektronikos prietaisų atliekas.

Neišmeskite šiuo ženklu  pažymėtų prietaisų kartu su kitomis buitinėmis atliekomis. Atiduokite šį gaminį į vietos atliekų surinkimo punktą arba susisiekite su vietos savivaldybe dėl papildomos informacijos.





electrolux.com

867387474-A-442024



CE