

EOB9S31WX



---

LV Tvaika cepeškrāsns

---

Lietošanas instrukcija



# MĒS DOMĀJAM PAR JUMS

Paldies, ka iegādājāties Electrolux ierīci. Esat izvēlējušies produktu, kas jau vairākus gadu desmitus apvieno profesionālas pieredzes un inovāciju. Atjautīgs un stilīgs, radīts, ņemot vērā jūsu vēlmes. Tāpēc katru reizi lietojot, varat būt droši, ka sasniegsiet izcilus rezultātus.

Lai arī lūdzam Electrolux pasaulē!

Apmeklējiet mūsu tīmekļa vietni, lai:



saņemtu lietošanas ieteikumus un brošūras, kā arī traucējummeklēšanas, servisa un remonta informāciju:

[www.electrolux.com/support](http://www.electrolux.com/support)

reģistrētu savu ierīci labāka servisa saņemšanai:

[www.registerelectrolux.com](http://www.registerelectrolux.com)



iegādātos savai ierīcei papildpiederumus, vienreizējas lietošanas materiālus un oriģinālās rezerves daļas:

[www.electrolux.com/shop](http://www.electrolux.com/shop)

Lai saņemtu vairāk receptes, ieteikumus un traucējummeklēšanas padomus, lejupielādējiet lietotni **My Electrolux Kitchen**.



## KLIENTU APKALPOŠANA UN SERVISS

Izmantojiet tikai oriģinālās rezerves daļas.

Sazinoties ar mūsu pilnvaroto servisa centru, nodrošiniet, lai jums būtu pieejami šādi dati: modelis, PNC, sērijas numurs.

Šī informācija ir norādīta uz datu plāksnītes.

 Uzmanību / drošības informācija

 Vispārīga informācija un ieteikumi

 Ar vidi saistīta informācija

## SATURS

<b>1. DROŠĪBAS INFORMĀCIJA.....</b>	<b>4</b>	<b>4. VADĪBAS PANELIS.....</b>	<b>11</b>
1.1 Bērnu un neaizsargātu personu drošība.....	4	4.1 Vadības paneļa pārskats.....	11
1.2 Vispārīgā drošība.....	5	4.2 Displejs.....	12
<b>2. DROŠĪBAS NORĀDĪJUMI.....</b>	<b>6</b>	<b>5. PIRMS PIRMĀS LIETOŠANAS REIZES... 13</b>	
2.1 Uzstādīšana.....	6	5.1 Sākotnējā tīrīšana .....	13
2.2 Elektroflīkla savienojums.....	7	5.2 Pirmreizējais savienojums.....	13
2.3 Lietošana.....	8	5.3 Bezvadu savienojums  .....	13
2.4 Aprūpe un tīrīšana.....	8	5.4 Programmatūras licences.....	14
2.5 Gatavošana ar tvaiku.....	9	5.5 Sākotnējā uzkarsēšana.....	14
2.6 Iekšējais apgaismojums.....	9	5.6 Iestatīšana. Ūdens cietība.....	15
2.7 Serviss.....	9	<b>6. IZMANTOŠANA IKDIENĀ.....</b>	<b>16</b>
2.8 Utilizācija.....	9	6.1 Iestatīšana.	
<b>3. IZSTRĀDĀJUMA APRAKSTS.....</b>	<b>10</b>	Karsēšanas funkcijas.....	16
3.1 Vispārējs pārskats.....	10	6.2 Kā iestatīt: Steamify - Tvaika	
3.2 Papildpiederumi.....	10	karsēšanas funkcija.....	16



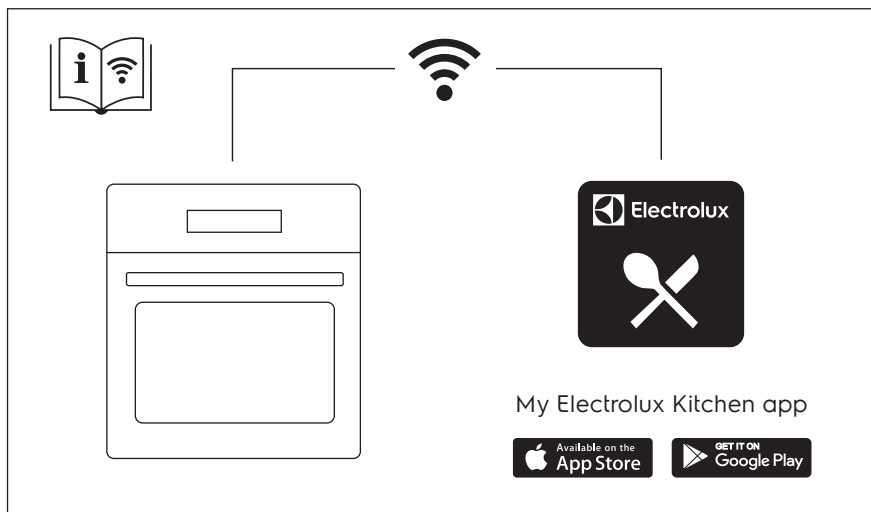

Izmaiņu tiesības rezervētas.

## 1. ⚠️ DROŠĪBAS INFORMĀCIJA

---

Pirms ierīces uzstādīšanas un lietošanas rūpīgi izlasiet pievienotos norādījumus. Ražotājs neatbild par savainojumiem un bojājumiem, kas radušies ierīces nepareizas uzstādīšanas vai izmantošanas rezultātā. Glabājiet šīs instrukcijas drošā, pieejamā vietā, lai tās varētu izmantot nākotnē.

### 1.1 Bērnu un neaizsargātu personu drošība

- Šo ierīci drīkst izmantot bērni no 8 gadu vecuma un cilvēki ar ierobežotām fiziskām, sensorām vai garīgām spējām vai pieredzes un zināšanu trūkumu atbildīgas personas uzraudzībā vai, ja tie ir informēti par ierīces drošu lietošanu un izprot potenciālos riskus. Bērniem no līdz 8 gadu vecumam un personām ar ļoti plašu un sarežģītu invaliditāti jāliedz piekļuve ierīcei, ja vien tos nepārtraukti neuzrauga.

- Mazi bērni jāuzrauga, lai viņi nerotaļātos ar ierīci un komplektācijā iekļautajām mobilajām ierīcēm My Electrolux Kitchen .
- Neļaujiet bērniem tuvojies iepakojumam un atbrīvojieties no tā pienācīgā veidā.
- UZMANĪBU: Ierīce un tās pieejamās detaļas lietošanas laikā sakarst. Neļaujiet bērniem un mājdzīvniekiem atrasties ierīces tuvumā, kad tā tiek lietota vai atdzīst.
- Ja ierīcei ir bērnu drošības ierīce, tā jāaktivizē.
- Bērni nedrīkst tīrīt ierīci un veikt tās apkopi bez uzraudzības.

## 1.2 Vispārīgā drošība

- Šī ierīce paredzēta tikai ēdiena gatavošanai.
- Šī ierīce ir izstrādāta tikai izmantošanai mājas apstākļos un telpās.
- Šo ierīci var izmantot birojos, viesnīcu viesu numuriņos, pansiju viesu numuriņos, lauku viesu mājās un citās līdzīgās uzturēšanās vietās, kurās izmantošana nepārsniedz (vidējo) mājsaimniecības lietošanas intensitāti.
- Ierīces uzstādīšanu un vada nomaiņu drīkst veikt tikai kvalificēts speciālists.
- Nelietojiet ierīci pirms tās iebūvēšanas.
- Pirms visu veidu apkopes veikšanas atvienojiet ierīci no elektrotīkla.
- Ja elektrības vads ir bojāts, lai izvairītos no elektrības trieciena riska, tas jānomaina ražotājam, pilnvarotam servisa centram vai citam kvalificētam speciālistam.
- UZMANĪBU: Pirms spuldzes nomaiņas pārlicinieties, ka ierīce ir izslēgta, lai izvairītos no strāvas trieciena iespējamības.
- UZMANĪBU: Ierīce un tās pieejamās detaļas lietošanas laikā sakarst. Nepieskarieties sildelementiem un ierīces iekšienes virsmām.

# DROŠĪBAS NORĀDĪJUMI

- Vienmēr izmantojiet cimdus, lai izņemtu vai ievietotu papildpiederumus vai gatavošanas traukus.
- Lietojiet tikai šai ierīcei paredzēto ēdiena sensoru (temperatūras sensoru).
- Lai izņemtu plauktu balstus, vispirms pavelciet nost no sānu sienām plauktu balsta priekšpusi, un tad aizmugurējo daļu. Uzstādiet plauktu atbalstus, veicot iepriekšminētās darbības pretējā secībā.
- Ierīces tīrīšanai neizmantojiet tvaika tīrītāju.
- Plīts virsmas stikla durvju tīrīšanai neizmantojiet raupjus, abrazīvus tīrīšanas līdzekļus vai asus metāla skrāpjus, jo tie var saskrāpēt virsmas, un tādējādi stikls var saplīst.

## 2. DROŠĪBAS NORĀDĪJUMI

### 2.1 Uzstādīšana



#### **BRĪDINĀJUMS!**

Ierīci drīkst uzstādīt tikai kvalificēta persona.

- Noņemiet visu iesaiņojumu.
- Neuzstādiet un nelietojiet bojātu ierīci.
- Ievērojiet kopā ar ierīci piegādātās uzstādīšanas norādes.
- Vienmēr uzmanīgi pārvietojiet ierīci, jo tā ir smaga. Vienmēr izmantojiet drošības cimdus un slēgtus apavus.
- Nevelciet ierīci aiz roktura.
- Uzstādiet ierīci drošā un atbilstošā vietā, kas atbilst uzstādīšanas prasībām.
- Nodrošiniet starp blakus uzstādītām ierīcēm piemērotu attālumu.
- Pirms ierīces uzstādīšanas pārlicinieties, ka būs iespējams brīvi atvērt tās durvis.
- Ierīce ir aprīkota ar elektrisku dzesēšanas sistēmu. Tā ir jādarbina ar elektrības padevi.
- Iebūvētajai ierīcei jāatbilst standarta DIN 68930 stabilitātes prasībām.

Skapīša minimālais augstums (skapīša zem darba virsmas minimālais augstums)	578 (600) mm
Skapīša platums	560 mm
Skapīša dziļums	550 (550) mm
Ierīces priekšpusē augstums	594 mm
Ierīces aizmugures augstums	576 mm

Ierīces priekšpusē platums	595 mm
Ierīces aizmugures platums	559 mm
Ierīces dziļums	567 mm
Ierīces iebūvēšanas dziļums	546 mm
Ierīces dziļums ar atvērtām durvīm	1027 mm
Ventilācijas atveres minimālais izmērs. Atvere apakšējā aizmugurējā daļā	560x20 mm
Strāvas kabeļa garums. Kabelis tiek novietots aizmugurējā labajā stūrī	1500 mm
Montāžas skrūves	4x25 mm

## 2.2 Elektrotīkla savienojums



### **BRĪDINĀJUMS!**

Var izraisīt ugunsgrēku un elektrošoku.

- Elektrības padeves pieslēgšana jāveic sertificētam elektriķim.
- Ierīcei jābūt iezemētai.
- Pārliecinieties, ka tehnisko datu plāksnītē norādītie parametri atbilst elektrotīkla parametriem.
- Vienmēr izmantojiet pareizi uzstādītu un drošu kontaktligzdu.
- Nelietojiet daudzkontakta adapterus vai pagarinātājus.
- Rīkojieties uzmanīgi, lai nesabojātu kontaktspraudni un kabeli. Ja iekārtas elektropadeves kabeli nepieciešams nomainīt, to jāveic tuvākajā autorizētajā servisa centrā.
- Neļaujiet strāvas kabeļiem saskarties ar ierīces durvīm vai nišu zem ierīces vai atrasties to tuvumā, it īpaši, ja tā darbojas vai durvis ir karstas.
- Daļas, kas nodrošina aizsardzību pret elektrošoku no strāvu vadošiem un izolētajiem elementiem, jānostiprina tā, lai tos nevarētu noņemt bez instrumentiem.
- Pieslēdziet kontaktspraudni kontaktligzdai tikai uzstādīšanas beigās. Pārbaudiet, vai pēc uzstādīšanas kontaktspraudnim var brīvi piekļūt.
- Ja kontaktligzda ir vaļīga, neievietojiet tajā kontaktspraudni.
- Nekad neatslēdziet ierīci no tīkla, velkot aiz strāvas kabeļa. Vienmēr velciet aiz kontaktspraudņa.
- Ir jāizmanto atbilstošas izolācijas ierīces: automātslēdzī, drošinātāji (no turētājiem izskrūvējami drošinātāji), zemējuma noplūdes automātslēdzī un savienotāji.
- Elektroinstalācijā jābūt izolācijas ierīcei, kas ļauj atvienot ierīci no visiem elektrotīkla poliem. Izolācijas ierīcē atstarpei starp kontaktiem jābūt vismaz 3 mm.
- Šī ierīce ir aprīkota ar barošanas vadu un kontaktdakšu.

## 2.3 Lietošana



### BRĪDINĀJUMS!

Pastāv traumu, apdegumu, elektrošoka vai sprādziena risks.

- Nemainiet šī produkta specifikāciju.
- Pārliecinieties, ka ierīces ventilācijas atveres nav nosprostotas.
- Lietošanas laikā neatstājiet ierīci bez uzraudzības.
- Izslēdziet ierīci pēc katras lietošanas reizes.
- Ievērojiet piesardzību, atverot ierīces durvis, kamēr tā darbojas. Var notikt karsta gaisa izplūšana.
- Nelietojiet ierīci ar mitrām rokām, vai ja ierīce nonākusi saskarē ar ūdeni.
- Nepielietojiet spiedienu uz cepeškrāsns durvīm.
- Nelietojiet ierīci kā darba virsmu vai uzglabāšanai paredzētu virsmu.
- Atveriet ierīces durvis piesardzīgi. Izmantojot sastāvdaļas, kas satur spirtu, var rasties spirta tvaiku un gaisa maisījums.
- Neļaujiet dzirkstelēm vai atvērtai liesmai nonākt saskarē ar ierīci, kad atverat durvis.
- Neievietojiet ierīcē un neglabājiet tās tuvumā vai uz tās viegli uzliesmojošas vielas vai ar viegli uzliesmojošām vielām piesūcinātus priekšmetus.
- Neizpaužiet savu Wi-Fi paroli citām personām.



### BRĪDINĀJUMS!

Pastāv ierīces bojājumu risks.

- Lai novērstu emaljas bojājumus vai krāsas maiņu:
  - neievietojiet cepeškrāsns traukus vai citus priekšmetus nepastarpināti uz ierīces grīdas;
  - novietojiet alumīnija foliju nepastarpināti uz ierīces grīdas;
  - neļaujiet ūdeni karstā ierīcē.
  - neatstājiet ierīcē mitrus traukus un produktus pēc gatavošanas beigām.
  - ievērojiet piesardzību, izņemot vai ievietojot papildaprīkojumu.
- Emaljas vai nerūsējošā tērauda krāsas maiņa neietekmē ierīces darbību.
- Mitrām kūkām izmantojot dziļo pannu. Augļu sulas var radīt paliekošus traipus.
- Vienmēr gatavojiet pārtiku ar aizvērtām ierīces durvīm.
- Ja ierīce ir uzstādīta aiz mēbeļu paneļa (piemēram, aiz durvīm), pārliecinieties, ka ierīces darbības laikā šīs durvis nekad nav aizvērtas. Aiz aizvērtā mēbeļu paneļa var uzkrāties siltums un mitrums un attiecīgi izraisīt ierīces, iebūvētās mēbeles vai grīdas bojājumus. Neaizveriet mēbeļu paneli līdz ierīce pēc lietošanas nav pilnīgi atdzisusi.

## 2.4 Aprūpe un tīrīšana



### BRĪDINĀJUMS!

Pastāv savainojumu un ierīces aizdegšanās un bojājumu risks.

- Pirms apkopes izslēdziet ierīci un atvienojiet to no elektrotīkla.
- Pārliecinieties, vai ierīce ir auksta. Pastāv risks, ka stikla paneli var iepļīst.
- Ja durvju stikla paneli tiek bojāti, nomainiet tos nekavējoties. Sazinieties ar pilnvaroto servisa centru.
- Noņemot durvis no ierīces, rīkojieties uzmanīgi. Durvis ir smagas!
- Regulāri tīriet ierīci, lai novērstu virsmas materiāla nolietošanu.

- Tīriet ierīci ar mitru, mīkstu drānu. Izmantojiet tikai neitrālus mazgāšanas līdzekļus. Neizmantojiet abrazīvus izstrādājumus, abrazīvus sūkļus, šķīdinātājus vai metāla priekšmetus.
- Ja lietojat cepeškrāsns tīrīšanai paredzētus aerosolus, ievērojiet ražotāja drošības norādījumus, kas atrodami uz iepakojuma.

## 2.5 Gatavošana ar tvaiku



### BRĪDINĀJUMS!

Pastāv apdegumu un ierīces bojājumu risks.

- Izplūstošais tvaiks var izraisīt apdegumus:
  - Atverot ierīces durvis, kad ir aktivizēta funkcija, rīkojieties uzmanīgi. Var izplūst tvaiks.
  - Pēc gatavošanas ar tvaiku atveriet ierīces durvis piesardzīgi.

## 2.6 Iekšējais apgaismojums



### BRĪDINĀJUMS!

Pastāv risks saņemt elektrošoku.

- Informācija par šajā produktā esošo lampu (lampām) un atsevišķi nopērkamajām rezerves lampām: Šīs lampas ir paredzētas ekstremāliem fiziskajiem apstākļiem, piemēram, temperatūrai, vibrācijai, mitrumam, mājsaimniecības ierīcēs vai paredzētas informēšanai par ierīces darbības statusu. Tās nav paredzētas citiem lietošanas veidiem un nav piemērotas mājsaimniecības telpu apgaismojumam.
- Šis ražojums satur gaismas avotu, kura energoefektivitātes klase ir G.
- Izmantojiet tikai tādu pašu specifikāciju spuldzes.

## 2.7 Serviss

- Lai salabotu ierīci, sazinieties ar pilnvarotu servisa centru.
- Izmantojiet tikai oriģinālās rezerves daļas.

## 2.8 Utilizācija



### BRĪDINĀJUMS!

Pastāv savainošanās vai nosmakšanas risks.

- Sazinieties ar vietējās pašvaldības iestādēm, lai noskaidrotu, kā utilizēt ierīci.
- Atvienojiet ierīci no elektropadeves.
- Nogrieziet strāvas kabeli netālu no ierīces un utilizējiet to.
- Noņemiet durvju fiksatoru, lai bērni vai mājdzīvnieki nevarētu sevi iesprostot ierīcē.

## 3. IZSTRĀDĀJUMA APRAKSTS

### 3.1 Vispārējs pārskats

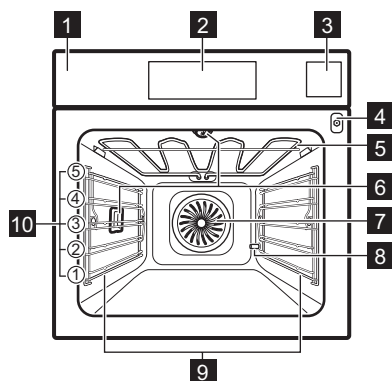

- 1 Vadības panelis
- 2 Displejs
- 3 Ūdens atvilktnē
- 4 Termozondes kontakttīgza
- 5 Sildelements
- 6 Lampa
- 7 Ventilators
- 8 Atkaļķošanas izvadcaurule
- 9 Plaukta atbalsts, izņemams
- 10 Plauktu līmeņi

### 3.2 Papildpiederumi

#### Restots plaukts

Gatavošanas traukiem, kūku formām, cepešiem.

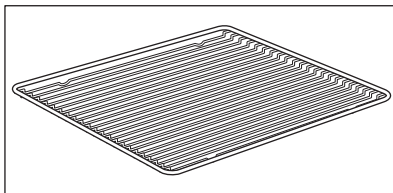

#### Cepamā Paplāte

Kūkām un biskvītiem.

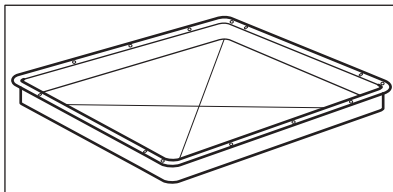

#### Grīla/ceпамā panna

Lai apbrūninātu un ceptu, vai kā paliktis tauku savākšanai.

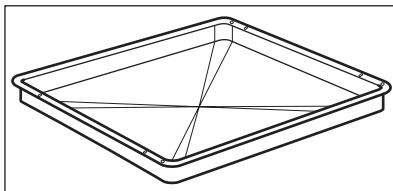

## Termozonde

Temperatūra mērīšanai ēdiena iekšpusē.

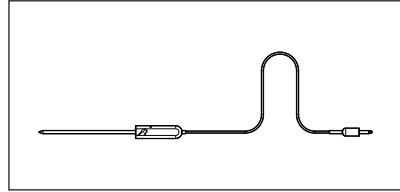

## Teleskopiskās vadotnes

Lai vieglāk ieliktu un izņemtu paplātes un restoto plauktu.

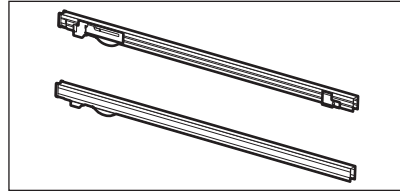

## Komplekts gatavošanai ar tvaiku

Viena pārtikas tvirtne bez perforācijas un viena ar perforāciju.

Gatavojot ar tvaiku, komplekts gatavošanai ar tvaiku ļauj novadīt no ēdiena kondensācijas rezultātā gūto ūdeni. Izmantojiet dārzeni, zivs, vistu krūtiņu pagatavošanai. Komplekts nav piemērots ēdienam, kas jāgatavo ūdenī (piem., rīsiem, polentai, makaroniem).

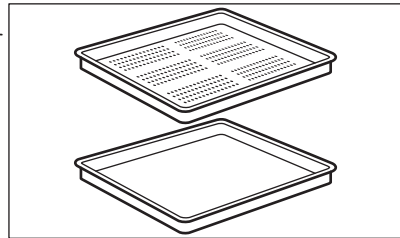

## 4. VADĪBAS PANELIS

### 4.1 Vadības paneļa pārskats

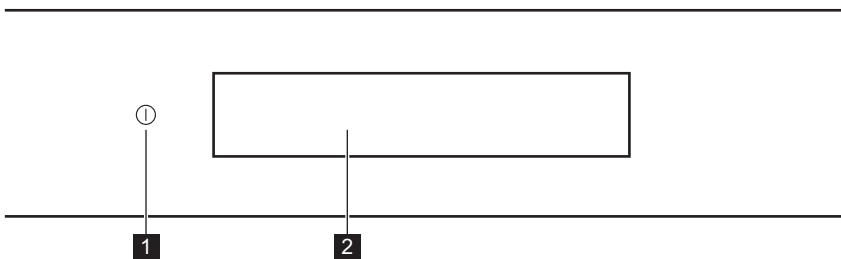





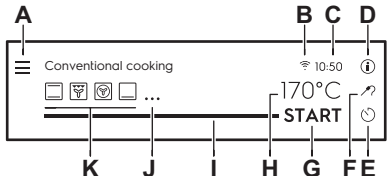

<b>1</b>	IESLĒGT / IZ-SLĒGT	Nospiediet un turiet nospiestu, lai ieslēgtu un izslēgtu ierīci.
<b>2</b>	Displejs	Rāda ierīces pašreizējos iestatījumus.

 <p><b>Piespiediet</b></p>	 <p><b>Pavirziet</b></p>	 <p><b>Nospiediet un turiet nospiestu</b></p>
<p>Pieskarieties virsmai ar pirksta galu.</p>	<p>Slidiniet pirksta galu pāri virsmai.</p>	<p>Pieskarieties virsmai uz 3 sekundēm.</p>









## 4.2 Displejs

	<p>Displejs ar maksimālo iestatīto funkciju skaitu.</p> <ul style="list-style-type: none"> <li>A. Izvēlne / Atpakaļ</li> <li>B. Wi-Fi (tikai atsevišķiem modeļiem)</li> <li>C. Diennakts laiks</li> <li>D. Informācija</li> <li>E. Taimers</li> <li>F. Termozonde (tikai atsevišķiem modeļiem)</li> <li>G. SĀKT/PĀRTRAUKT</li> <li>H. Temperatūra</li> <li>I. Progresā josla / Slīdnis</li> <li>J. Vairāk</li> <li>K. Karsēšanas funkcijas</li> </ul>
---	---

### Displeja indikatori

<p><b>Pamata indikatori</b> – lai pārvietotos pa izvēlni displejā.</p>			
<p><b>OK</b> Izvēles/ iestatījumu apstiprinā- šana.</p>	<p> Lai apstiprinātu izvēli/iestatīju- mu vai izvēlnē atgrieztos vie- nu līmeni atpa- kaļ.</p>	<p> Lai izvēlnē atgrieztos vie- nu līmeni atpakaļ / atceltu pēdējo darbību.</p>	<p> Iespēju ieslēgšana un izslēgšana.</p>
<p><b>Skaņas signāls funkciju indikatori</b> – beidzoties iestatītajam gatavošanas laikam, atskanēs sig- nāls.</p>			
<p> Funkcija ir ieslēgta.</p>	<p> Funkcija ir ieslēgta. Ēdiena gatavošana bei- dzas automātiski.</p>	<p> Skaņas signāls ir izslēgts.</p>	
<p><b>Taimera indikatori</b></p>			

# PIRMS PIRMĀS LIETOŠANAS REIZES

 Funkcijas iestatišana: Atliktais starts.	 Iestatījuma atcelšana.	 Taimeris sāk darboties pēc ierīces durvju aizvēršanas.	 Taimeris sāk darboties, kad ierīce sasniedz iestatīto temperatūru.	 Taimeris sāk darboties, sākoties ēdiena gatavošanai.
<b>Wi-Fi Indikatori</b> — ierīcei var izveidot Wi-Fi savienojumu.				
 Wi-Fi savienojums ir ieslēgts.		 Wi-Fi savienojums ir izslēgts.		
<b>Tālvadība Indikators</b> — ierīcei ir pieejama tālvadība.				
 Tālvadība ir ieslēgta.				



## 5. PIRMS PIRMĀS LIETOŠANAS REIZES



### BRĪDINĀJUMS!

Skatiet sadaļu "Drošība".

### 5.1 Sākotnējā tīrīšana

		
<b>1. solis.</b>	<b>2. solis</b>	<b>3. solis</b>
No ierīces izņemiet piederumus un noņemamos plauktu balstus.	Tīriet ierīci un piederumus tikai ar mikrošķiedras drānu, silta ūdeni un maigu tīrīšanas līdzekli.	Ievietojiet ierīcē piederumus un izņemamos plauktu balstus.

### 5.2 Pirmreizējais savienojums

Displejs rāda "Laiipn lūdzam!" ziņojumu pēc pirmās savienošanās.



Iestatišana: Valoda, Displeja spilgtums, Skaņas signāla skaļums, Ūdens cietība, Dienakts laiks, bezvadu savienojums.

### 5.3 Bezvadu savienojums

Lai pievienotu nepieciešamo ierīci, veiciet turpmāko.

# PIRMS PIRMĀS LIETOŠANAS REIZES

- Bezvadu tīkls ar interneta savienojumu.
- Tam pašam bezvadu tīklam pieslēgta mobilā ierīce.

<b>1. solis</b>	Lejupielādējiet mobilo lietotni My Electrolux Kitchen un izpildiet norādījumus turpmākajām darbībām.
<b>2. solis</b>	Ieslēdziet ierīci.
<b>3. solis</b>	Nospiediet  . Atlasiet: Iestatījumi / Savienojums.
<b>4. solis</b>	 – pavelciet vai nospiediet, lai ieslēgtu: Wi-Fi.
<b>5. solis</b>	Atlasiet bezvadu tīklu ar interneta savienojumu. Ierīces bezvadu modulis ieslēgsies 90 sekunžu laikā.

Frekvence	2.4 GHz WLAN
	2412 – 2484 MHz
Protokols	IEEE 802.11b DSSS/802.11g/n OFDM
Maksimālā jauda	EIRP < 20 dBm (100 mW)



## 5.4 Programmatūras licences

Šajā izstrādājumā nodrošinātā programmatūra satur komponentus, kas balstīti bezmaksas un atvērta pirmkoda programmatūrā. Electrolux pateicas par atklātā pirmkoda programmatūras un robotehnikas aprindu sniegto ieguldījumu šī projekta attīstībā.

Lai piekļūtu pirmkodam, kura pamatā ir šie bezmaksas un atvērta pirmkoda programmatūras komponenti, kuru licences nosacījumos ir noteikts publicēšanas pienākums, kā arī lai aplūkotu pilnu to autortiesību informāciju un piemērojamos licences nosacījumus, apmeklējiet vietni <http://electrolux.opensoftwarerepository.com> (mape GTM3).

## 5.5 Sākotnējā uzkarsēšana





Iepriekš uzkarsējiet tukšu cepeškrāsni pirms pirmās lietošanas.

<b>1. solis</b>	Izņemiet no cepeškrāsns visus piederumus un noņemamos plauktu balstus.
<b>2. solis</b>	Iestatiet maksimālo temperatūru funkcijai:  . Ļaujiet cepeškrāsnij darboties 1 st.
<b>3. solis</b>	Iestatiet maksimālo temperatūru funkcijai:  . Ļaujiet cepeškrāsnij darboties 15 min.





**i** Iepriekšējas karsēšanas laikā no cepeškrāsns var izdalīties aromāts un dūmi. Nodrošiniet telpā ventilāciju.

## 5.6 Iestatīšana. Ūdens cietība

Pieslēdzot cepeškrāsni elektroīklam, jums ir jāiestata ūdens cietības pakāpe. Izmantojiet tvaika aprīkojuma komplektā iekļauto testa strēmeli.

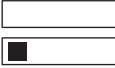
			
<b>1. solis</b>	<b>2. solis</b>	<b>3. solis</b>	<b>4. solis</b>
Ievietojiet testa strēmeli ūdenī uz aptuveni 1 sekundi. Neievietojiet testa strēmeli zem tekoša ūdens.	Nopuriniet no testa strēmeles lieko ūdeni.	Pēc 1 minūtes nosakiet ūdens cietības pakāpi, izmantojot turpmāk sniegto tabulu.	Iestatiet ūdens cietības pakāpi: Izvēlne / Iestatījumi / Uzstādīšana / Ūdens cietība.
<b>i</b> Testa strēmeles krāsas turpina mainīties. Pārbaudiet ūdens cietību ne vēlāk kā vienu minūti pēc testa veikšanas.			
Jūs varat mainīt ūdens cietības pakāpi izvēlnē: Iestatījumi / Uzstādīšana / Ūdens cietība.			

Turpmāk esošajā tabulā ir norādīts ūdens cietības diapazons (dH) ar atbilstošu kalcija nogulsņu līmeni un ūdens kvalitātes klasifikāciju. Koriģējiet ūdens cietības pakāpi saskaņā ar tabulu.

Ūdens cietība		Testa strēmele	Kalcija nogulsnes (mmol/l)	Kalcija nogulsnes (mg/l)	Ūdens klasifikācija
Pakāpe	dH				
1	0 - 7		0 - 1.3	0 - 50	mīksts
2	8 - 14		1.4 - 2.5	51 - 100	vidēji ciets
3	15 - 21		2.6 - 3.8	101 - 150	ciets
4	≥ 22		≥ 3,9	≥ 151	ļoti ciets

Ja ūdens cietības pakāpe ir 4, piepildiet ūdens atvilktni ar negāzētu pudelēs pildītu ūdeni.

## 6. IZMANTOŠANA IKDIENĀ



### BRĪDINĀJUMS!

Skatiet sadaļu "Drošība".

### 6.1 Iestatīšana. Karsēšanas funkcijas

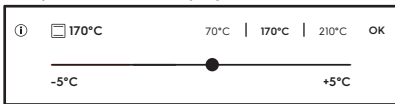
<b>1. solis</b>	Izslēdziet cepeškrāsni.
<b>2. solis</b>	Atlasiet karsēšanas funkciju. Displejs ir redzamas noklusējuma karsēšanas funkcijas. Lai aplūkotu citas karsēšanas funkcijas, nospiediet: ● ● ● .
<b>3. solis</b>	Nospiediet: °C. Displejā būs redzami temperatūras iestatījumi. 
<b>4. solis</b>	Velciet ar pirkstu pa slīdni, lai iestatītu temperatūru.
<b>5. solis</b>	Nospiediet OK.
<b>6. solis</b>	Nospiediet: START . Termozonde – jūs varat pievienot sensoru jebkurā brīdī pirms ēdiena gatavošanas vai tās laikā.
STOP – nospiediet, lai izslēgtu karsēšanas funkciju.	
<b>7. solis</b>	Izslēdziet cepeškrāsni.

### 6.2 Kā iestatīt: Steamify - Tvaika karsēšanas funkcija

<b>1. solis</b>	Izslēdziet cepeškrāsni.
<b>2. solis</b>	Nospiediet  . Iestatiet tvaika karsēšanas funkciju.
<b>3. solis</b>	Nospiediet: °C. Displejā būs redzami temperatūras iestatījumi.
<b>4. solis</b>	Iestatiet temperatūru. Karsēšanas ar tvaiku funkcijas veids ir atkarīgs no iestatītās temperatūras.

<p><b>Tvaiks tvaicēšanai</b> 50–100 °C</p>	<p>Dārzeņu, graudaugu, pākšaugu, jūras velšu, teriņu un pusšķidro desertu tvaicēšanai.</p>
<p><b>Tvaiks sautēšanai</b> 105–130 °C</p>	<p>Sautētas un sutinātas gaļas, zivju, maizes un putnu gaļas, kā arī siera kūku un sautējumu gatavošanai.</p>
<p><b>Tvaiks vieglai grauzdēšanai</b> 135–150 °C</p>	<p>Gaļai, sautējumiem, pildītiem dāržeņiem, zivīm un sacepumiem. Pateicoties tvaika un karstuma kombinācijai, gaļa kļūst mīksta un sulīga un tai izveidojas kraukšķīga garoziņa. Iestatot taimerī, grila funkcija ieslēdzas automātiski gatavošanas procesa pēdējās minūtēs, lai nodrošinātu ēdienam maigu garoziņu.</p>
<p><b>Tvaiks cepšanai un grauzdēšanai</b> 155–230 °C</p>	<p>Ceptiem ēdieniem, gaļai, zivij, putna gaļai, pildītiem kārtainās mīklas izstrādājumiem, tartēm, mafiniem, sacepumiem, dāržeņiem un maizes izstrādājumiem. Iestatot taimerī un novietojot ēdienu pirmā plaukta līmenī, karsēšanas no apakšas funkcija ieslēdzas automātiski gatavošanas procesa pēdējās minūtēs, lai nodrošinātu ēdienam kraukšķīgu apakšējo garoziņu.</p>
<p><b>5. solis</b></p>	<p>Nospiediet <b>OK</b>.</p>
<p><b>6. solis</b></p>	<p>Nospiediet ūdens atvilktnes vāku, lai to atvērtu.</p>
<p><b>7. solis</b></p>	<p>Piepildiet ūdens atvilktni ar aukstu ūdeni līdz maksimālajam līmenim (aptuveni 950 ml), līdz atskan skaņas signāls vai displejā parādās paziņojums. Ūdens padeve pietiks apmēram 50 minūtēm. Neuzpildiet ūdens atvilktni pāri tās maksimālajai ietilpībai. Pastāv ūdens noplūdes, pārplūšanas un mēbeļu bojājumu risks.</p> <div data-bbox="210 1007 1028 1150" style="border: 1px solid black; padding: 5px;"> <p> <b>BRĪDINĀJUMS!</b> Izmantojiet tikai aukstu krāna ūdeni. Neizmantojiet filtrētu (no minerālvielām attīrītu) vai destilētu ūdeni. Neizmantojiet citu veidu šķidrumus. Neiepildiet ūdens atvilktnē uzliesmojošus vai spirtu saturošus šķidrumus.</p> </div>
<p><b>8. solis</b></p>	<p>levietojiet ūdens atvilktni tās sākotnējā pozīcijā.</p>
<p><b>9. solis</b></p>	<p>Nospiediet <b>START</b>. Pēc aptuveni 2 minūtēm parādās tvaiks. Cepeškrāsnij sasniedzot iestatīto temperatūru, atskan skaņas signāls.</p>
<p><b>10. solis</b></p>	<p>Ja ūdens atvilktnē beidzas ūdens, atskan skaņas signāls. Uzpildiet ūdens atvilktni. Gatavošanas laika beigās atskan skaņas signāls.</p>

# IZMANTOŠANA IKDIENĀ

<b>11. solis</b>	Izslēdziet cepeškrāsni.
<b>12. solis</b>	Pēc gatavošanas iztukšojiet ūdeni no atvilktnes. Skatiet sadaļu "Kopšana un tīrīšana. Tvertnes iztukšošana.
<b>13. solis</b>	Cepeškrāsns iekšpusē var uzkrāties atlikušā ūdens kondensāts. Pēc gatavošanas uzmanīgi atveriet cepeškrāsns durvis. Kad cepeškrāsns ir atdzisusi, nosusiniet tās iekšpusi ar mīkstu drānu.

## 6.3 Iestatīšana Gatavošanas palīgs



Katram ēdienam šajā apakšizvēlnē ir ieteikta funkcija un temperatūra. Jūs varat mainīt laiku un temperatūru.

Dažus ēdienus var gatavot arī ar:

- Termozonde

Ēdiena sagatavotības pakāpe:







- Pusjēls vai Mazāk
- Vidējs
- Labi izcepts vai Vairāk

<b>1. solis</b>	Izslēdziet cepeškrāsni.
<b>2. solis</b>	Nospiediet: 
<b>3. solis</b>	Nospiediet:  . Ievadiet: Gatavošanas palīgs.
<b>4. solis</b>	Atlasiet ēdienu vai ēdiena veidu.
<b>5. solis</b>	Nospiediet START .

## 6.4 Karsēšanas funkcijas

### STANDARTS







Karsēšanas funkcija	Lietošana
 Grils	Plānu produktu grilēšanai un maizes grauzdēšanai.

Karsēšanas funkcija	Lietošana
 <p><b>Infratermiskā grilēšana</b></p>	Lielākus cepeša gabalu un mājputnu gaļas ar kauliem cepšanai vienā plaukta līmenī. Sacepumu pagatavošana un apbrūnināšana.
 <p><b>Karsēšana ar ventilatoru</b></p>	Ēdiena vienlaicīgai cepšanai un kaltēšanai līdz pat trīs plauktu līmenī. Iestatiet par 20–40 °C zemāku temperatūru nekā Augš./Apakškarsēšana.
 <p><b>Saldēta pārtika</b></p>	Pusfabrikātu kraukšķīguma (piem., kartupeļi frī, kartupeļu daiviņas vai pildītas pankūciņas) panākšanai.
 <p><b>Augš./Apakškarsēšana</b></p>	Ēdiena gatavošana un cepšana viena plaukta līmenī.
 <p><b>Picas funkcija</b></p>	Picas cepšanai. Kārīgai apbrūnināšanai, lai padarītu kraukšķīgu apakšu.
 <p><b>Apakškarsēšana</b></p>	Kūku ar kraukšķīgu pamatni cepšanai un pārtikas konservēšanai.
 <p><b>Steamify</b></p>	Izmantojiet tvaiku tvaicēšanai, sautēšanai, maigai grauzdēšanai un cepšanai.

## SPECIĀLIE





Karsēšanas funkcija	Lietošana
 <p><b>Konservēšana</b></p>	Dārzeņu konservēšanai (piem., marinēti dārzeņi).

# IZMANTOŠANA IKDIENĀ

Karsēšanas funkcija	Lietošana
 Žāvēšana	Šķēlēs sagrieztu augļu, dārzeņu un sēņu kaltēšanai.
 Trauku uzsildīšana	Šķīvju uzsildīšanai pirms ēdiena pasniegšanas.
 Atkausēšana	Ēdiena atkausēšanai (dārzeņi un augļi). Atkausēšanas laiks ir atkarīgs no sasaldētās pārtikas daudzuma un izmēra.
 Sacepums	Tādiem ēdieniem kā lazanja un kartupeļu sacepums. Sacepumu pagatavošana un apbrūnināšana.
 Lēnā gatavošana	Mīkstu, sulīgu ceptu ēdienu pagatavošana.
 Siltuma uzturēšana	Ēdiena uzturēšana siltumā.
 Ventilatora kars. ar mitrumu	Šī funkcija ir paredzēta enerģijas taupīšanai gatavošanas laikā. Izmantojot šo funkciju, temperatūra cepeškrāsnis iekšpusē var atšķirties no iestatītās temperatūras. Tiek izmantots atlikušais siltums. Sildīšanas jaudu var samazināt. Plašāka informācija pieejama nodaļā "Ikdienas lietošana" sniegtajās piezīmēs par: Ventilatora kars. ar mitrumu.

## TVAIKS

Karsēšanas funkcija	Lietošana
 Ēdiena uzsildīšana ar tvaiku	Ēdienam, kas tiek atkārtoti uzsildīts ar tvaiku, virsējā kārtā nekļūst sausa. Karstums izplatās lēni un vienmērīgi, ļaujot tam iegūt tādu garšu un smaržu, kā tikko pagatavotam ēdienam. Šo funkciju var izmantot ēdiena uzsildīšanai tieši uz šķīvja. Jūs varat vienlaikus atkārtoti uzsildīt vairākus šķīvjus, izmantojot dažādus plauktu līmeņus.

Karsēšanas funkcija	Lietošana
 <p>Maizes cepšana</p>	Izmantojiet šo funkciju, lai pagatavotu maizi un bulciņas ar profesionāla konditora izpildījumam pielīdzināmu kraukšķīgumu, krāsu un garozas spīdumu.
 <p>Mīklas raudzēšana</p>	Rauga mīklas paātrinātai uzraudzēšanai. Tā novērš rauga mīklas virspuses izžūšanu un saglabā mīklas elastīgumu.
 <p>Tikai tvaicēšana</p>	Dārzeņu, piedevu un zivju tvaicēšana
 <p>Augsts mitrums</p>	Šī funkcija ir piemērota tādu maigu ēdienu gatavošanai, kā vaniļas olu mērces, apgrieztie pīrāgi, terīnes un zivis.
 <p>Zems mitrums</p>	Šī funkcija ir piemērota gaļas, putnu gaļas, cepeškrāsns ēdienu un sautējumu terīnē pagatavošanai. Tvaika un karstuma kombinācija padara gaļu mīkstu un sulīgu, vienlaikus nodrošinot kraukšķīgu garoziņu.

## 6.5 Piezīmes par: Ventilatora kars. ar mitrumu

Šī funkcija tika izmantota, lai atbilstu energoefektivitātes klases un ekodizaina prasībām (saskaņā ar EU 65/2014 un EU 66/2014). Pārbaudes saskaņā ar IEC/EN 60350-1. Cepeškrāsns durvīm jābūt aizvērtām cepšanas laikā, lai funkcija netiktu pārtraukta un cepeškrāsns darbotos ar vislielāko iespējamo energoefektivitāti.

Izmantojot šo funkciju, lampa automātiski izslēdzas pēc 30 sekundēm.

Gatavošanas norādījumus skatiet sadaļā "Ieteikumi un padomi" Ventilatora kars. ar mitrumu. Vispārīgus elektroenerģijas taupīšanas ieteikumus skatiet nodaļas "Energoefektivitāte" sadaļā "Elektroenerģijas taupīšana".



## 7. PULKSTEŅA FUNKCIJAS

### 7.1 Pulksteņa funkciju apraksts



Pulksteņa funkcija	Lietošana
Gatavošanas laiks	Ēdiena gatavošanas ilguma iestatīšana. Maksimālais ilgums ir 23 st. 59 min.
Starta kritērijs	Taimera laika atskaites sākuma iestatīšana.

# PULKSTEŅA FUNKCIJAS

Pulksteņa funkcija	Lietošana
Darbības beigas	Darbību iestatīšana pēc taimera laika atskaites beigām.
Atliktais starts	Ēdiena gatavošanas sākuma un/vai beigu atlikšana.
Laika regulēšana	Gatavošanas laika pagarināšana.
Atgādinājums	Laika atskaites iestatīšana. Maksimālais ilgums ir 23 st. 59 min. Šī funkcija neietekmē ierīces darbību.



Starta kritērijs	Piezīme
-	Taimeris sāk darboties, to ieslēdzot.
	Taimeris sāk darboties pēc durvju aizvēršanas.
	Taimeris sāk darboties, sākoties ēdiena gatavošanai.
	Taimeris sāk darboties, kad ierīce sasniedz iestatīto temperatūru.

## 7.2 Kā iestatīt: Pulksteņa funkcijas

Pulksteņa iestatīšana	
1. solis	Nospiediet:  .
2. solis	Nospiediet: Iestatījumi / Uzstādīšana / Diennakts laiks.
3. solis	Slidiniet un nospiediet, lai iestatītu pulksteni. Nospiediet OK vai  .

Ēdiena gatavošanas laika iestatīšana	
1. solis	atlasiet karsēšanas funkciju un temperatūru.
2. solis	Nospiediet:  .
3. solis	Slidiniet un nospiediet, lai iestatītu pulksteni. Nospiediet OK. Taimeris sāk laika atskaiti nekavējoties.

## Kā izvēlēties gatavošanas sākuma / beigu iespēju

<b>1. solis</b>	atlasiet karsēšanas funkciju un temperatūru.
<b>2. solis</b>	Nospiediet:  .
<b>3. solis</b>	Nospiediet: ● ● ● .
<b>4. solis</b>	Nospiediet: Starta kritērijs / Darbības beigas.
<b>5. solis.</b>	Atlasiet vēlamos: Starta kritērijs / Darbības beigas.
<b>6. solis</b>	Nospiediet OK vai  .

## Gatavošanas sākuma un beigu atlikšana

<b>1. solis</b>	Nospiediet:  .
<b>2. solis</b>	Slidiniet un nospiediet, lai iestatītu pulksteni. Nospiediet OK.

## Kā atlikt startu, neiestatot gatavošanas beigas

<b>1. solis</b>	Karsēšanas funkcijas un temperatūras iestatīšana.
<b>2. solis</b>	Nospiediet:  .
<b>3. solis</b>	Nospiediet: ● ● ● .
<b>4. solis</b>	Iestatiet: Atliktais starts.
<b>5. solis.</b>	Atlasiet vērtību. Nospiediet OK.

## Kā iestatīt papildu laiku

Kad atlikuši 10 % no gatavošanas laika un ēdiens vēl nešķiet gatavs, jūs varat pagarināt gatavošanas laiku. Iespējams mainīt arī cepeškrāsns funkciju.

<b>1. solis</b>	Nospiediet vēlamo laika ikonu, lai palielinātu gatavošanas laiku.
<b>2. solis</b>	Varat arī izvēlēties karsēšanas funkciju, lai to mainītu.

# PIEDERUMU LIETOŠANA

## Kā iestatīt papildu laiku

### Ja nu jāmaina papildu laiks?

Ir iespējams atiestatīt papildu laiku.

**1. solis** Nospiediet: .

**2. solis** Izvēlieties vērtību uz slīdņa vai nospiediet uz vienas no vēlamajām laika ikonām, lai iestatītu laiku.

**3. solis** Nospiediet: OK.

## Taimera iestatījumu mainīšana

**1. solis** Izvēlieties vērtību uz slīdņa vai nospiediet vēlamo laika vērtību, lai mainītu taimera vērtību.

**2. solis** Nospiediet: OK.

Iestatīto laiku ir iespējams mainīt jebkurā brīdī visā gatavošanas laikā.

## 8. PIEDERUMU LIETOŠANA



### BRĪDINĀJUMS!

Skatiet sadaļu "Drošība".

### 8.1 Papildpiederumu ievietošana

Neliela iedobe augšpusē palielina drošību. Šīs iedobes arī palīdz novērst saskaršanos. Augstā mala ap plauktu neļauj ēdiena gatavošanas traukiem noslidēt no plaukta.

#### Restots plaukts:

Iebīdiet plauktu starp cepeškrāsns iermeņa vadotnes stieniem

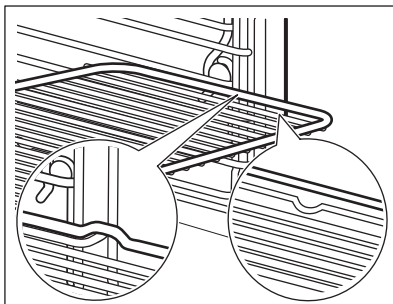

**Cepamā Paplāte / Cepamā panna:**  
Iebīdiet cepamo paplāti starp plauktu atbalsta režģa vadotnēm.

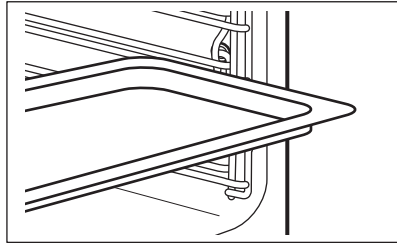

## 8.2 Termozonde

Termozonde — mēra temperatūru ēdiena iekšienē. Jūs varat to izmantot ar visām karsēšanas funkcijām.

### Iespējams iestatīt divu veidu temperatūras:

°C	🔑
Cepeškrāsns temperatūru: minimālā – 120 °C	Ēdiena iekšējo temperatūru.

### Labākam gatavošanas rezultātam:

Ēdiena sastāvdaļām jābūt istabas temperatūrā.	Neizmantojiet to šķidru ēdienu pagatavošanai.	Gatavošanas laikā tam ir jāpaliek ēdienā.
---	---	---



Cepeškrāsns aprēķina aptuveno gatavošanas beigu laiku. Tas ir atkarīgs no produktu daudzuma, iestatītās cepeškrāsns funkcijas un temperatūras.

## 8.3 Lietošana Termozonde

<b>1. solis</b>	leslēdziet cepeškrāsni.
<b>2. solis</b>	Iestatiet karsēšanas funkciju un, ja nepieciešams, cepeškrāsns temperatūru.
<b>3. solis</b>	Ievietošana. Termozonde.
<b>Gaļa, putnu gaļa un zivis</b>	<b>Sautējums terīnē</b>
Ievietojiet galu Termozonde gaļas, zivs centrā, vēlams pašā biežākajā tās vietā. Nodrošiniet, ka vismaz 3/4 Termozonde atrodas ēdiena iekšpusē.	Ievietojiet galu Termozonde galu pašā sautējuma centrā. Termozonde jābūt stabili novietotam vienā vietā cepšanas laikā. Lai to panāktu, ievietojiet to cietā ēdiena sastāvdaļā. Lai nostiprinātu silikona rokturi, atbalstiet uz cepamā trauka malas. Termozonde. Gals Termozonde nedrīkst pieskarties cepamā trauka apakšai.

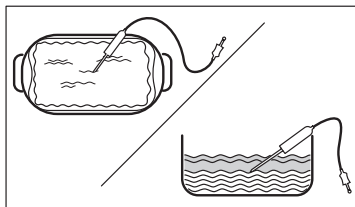
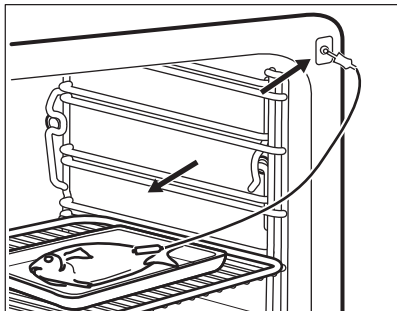
# PAPILDFUNKCIJAS





<b>4. solis</b>	Iespraudiet Termozonde cepeškrāsnis priekšpusē esošajā ligzdā. Displejā redzama pašreizējā temperatūra: Termozonde.
<b>5. solis.</b>	 - nospiediet, lai iestatītu sensora iekšējo temperatūru.
<b>6. solis</b>	<ul style="list-style-type: none"><li>● ● ● - nospiediet, lai iestatītu vēlamo iespēju:</li><li>• Skaņas signāls - ēdienam sasniedzot iestatīto temperatūru, atskanēs skaņas signāls;</li><li>• Skaņas signāls un pārtraukt gatavot - ēdienam sasniedzot iestatīto temperatūru, atskanēs skaņas signāls un cepeškrāsns beigs darboties.</li><li>• Vienkārši rāda temperatūru – displejā redzama pašreizējā temperatūra.</li></ul>
<b>7. solis</b>	Atlasiet iespēju un nospiediet: OK vai  .
<b>8. solis</b>	Nospiediet: START . Ēdienam sasniedzot iestatīto temperatūru, atskanēs skaņas signāls. Jūs varat izvēlēties pārtraukt vai turpināt gatavošanu, lai pārliecinātos, ka ēdiens ir labi izcepts.
<b>9. solis</b>	Izņemiet Termozonde kontaktspraudni no ligzdas un izņemiet ēdienu no cepeškrāsns.  <b>BRĪDINĀJUMS!</b> Pastāv apdedzināšanās risks, jo Termozonde sakarst. Rīkojieties uzmanīgi, atvienojot to un izņemot to no ēdiena.

## 9. PAPILDFUNKCIJAS



### 9.1 Kā saglabāt: Izlase

Varat saglabāt savas izlases iestatījumus, piemēram, karsēšanas funkciju, gatavošanas laiku, temperatūru vai tīrīšanas funkciju. Varat saglabāt 3 izlases iestatījumus.

<b>1. solis</b>	Ieslēdziet ierīci.
<b>2. solis</b>	Izvēlieties vēlamo iestatījumu.
<b>3. solis</b>	Nospiediet  . Atlasiet: Izlase.
<b>4. solis</b>	Atlasiet Saglabāt pašreizējos iestatījumus.
<b>5. solis.</b>	Nospiediet <b>+</b> , lai pievienotu iestatījumu sarakstam: Izlase. Nospiediet <b>OK</b> .
<p> — nospiediet, lai atiestatītu iestatījumu.</p> <p> — nospiediet, lai atceltu iestatījumu.</p>	

## 9.2 Automātiskā izslēgšanās

Drošības nolūkā ierīce izslēdzas pēc kāda laika, ja karsēšanas funkcija darbojas un nemaināt nekādus iestatījumus.

 (°C)	 (st.)
30 - 115	12.5
120 - 195	8.5
200 - 230	5.5

Automātiskā izslēgšanās nedarbojas ar šādām funkcijām: Apgaismojums (lampa), Termozonde, Beigu laiks, Lēnā gatavošana.

## 9.3 Dzesēšanas ventilators

Ierīces darbības laikā dzesēšanas ventilators automātiski uztur ierīces virsmas vēsas. Izslēdzot ierīci, dzesēšanas ventilators var turpināt darboties, līdz ierīce būs atdzisusi.

## 10. PADOMI UN IETEIKUMI

### 10.1 Gatavošanas ieteikumi



Tabulās uzrādītā temperatūra un cepšanas laiki ir tikai orientējoši. Tie ir atkarīgi no receptēm un izmantoto sastāvdaļu kvalitātes un daudzuma.





Jūsu ierīce var cept un gatavot ēdienu citādāk nekā jūsu iepriekšējā ierīce. Tālāk redzamajos padomos attēloti ieteicamie temperatūras, gatavošanas laika un plauktu pozīciju iestatījumi noteiktiem ēdienu veidiem.





Ja nevarat atrast iestatījumus konkrētai receptei, meklējiet tai līdzīgu.

Sīkākus gatavošanas ieteikumus skatiet gatavošanas tabulās, kas pieejamas mūsu vietnē. Lai atrastu Gatavošanas padomus, pārbaudiet PNC numuru uz ierīces datu plāksnītes ierīces iekšienes priekšpusē.

### 10.2 Ventilatora kars. ar mitrumu



Labāka rezultāta gūšanai ievērojiet laikus, kas uzskaitīti tabulā.

		 (°C)		 (min.)
Smalkmaizītes, 16 gabali	cepamā paplāte vai dziļā panna	180	2	25 - 35
Rulete	cepamā paplāte vai dziļā panna	180	2	15 - 25
Vesela zivs, 0,2 kg	cepamā paplāte vai dziļā panna	180	3	15 - 25
Cepumi, 16 gabali	cepamā paplāte vai dziļā panna	180	2	20 - 30
Makarūni, 24 gabali	cepamā paplāte vai dziļā panna	160	2	25 - 35
Mufini, 12 gabali	cepamā paplāte vai dziļā panna	180	2	20 - 30
Sājā mīkla, 20 gabali	cepamā paplāte vai dziļā panna	180	2	20 - 30

		 (°C)		 (min.)
Smilšu mīklas cepumi, 20 gabali	cepamā paplāte vai dziļā panna	140	2	15 - 25
Tartletes, 8 gabali	cepamā paplāte vai dziļā panna	180	2	15 - 25

## 10.3 Ventilatora kars. ar mitrumu - ieteicamie piederumi

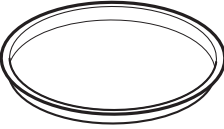
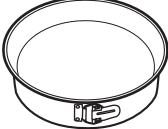



Lietojiet tumšas krāsas un neatstarojošas formas un traukus. Tiem ir labāka siltuma absorbēšanas spēja nekā gaišas krāsas un atstarojošiem traukiem.

			
<b>Picas panna</b>	<b>Cepšanas trauks</b>	<b>Podiņi</b>	<b>Augļu pīrāga forma</b>
Tumša, neatstarojoša 28 cm diametrs	Tumša, neatstarojoša 26 cm diametrs	Keramika 8 cm diametrs, 5 cm augstums	Tumša, neatstarojoša 28 cm diametrs





## 10.4 Gatavošanas tabulas pārbaudes iestādēm

### Informācija pārbaudes iestādēm





Pārbaudes saskaņā ar: EN 60350, IEC 60350.  
Cepšana vienā līmenī — cepšana formās

		 °C	 min	
Biskvītķūka bez taukvielām	Karsēšana ar ventilatoru	160	45 - 60	2
Biskvītķūka bez taukvielām	Augš./Apakškarsēšana	160	45 - 60	2





# PADOMI UN IETEIKUMI





		 °C	 min	
Ābolu pīrāgs, 2 veidnes Ø20 cm	Karsēšana ar venti- latoru	160	55 - 65	2
Ābolu pīrāgs, 2 veidnes Ø20 cm	Augš./Apakškarsē- šana	180	55 - 65	1
Smilšu mīkla	Karsēšana ar venti- latoru	140	25 - 35	2
Smilšu mīkla	Augš./Apakškarsē- šana	140	25 - 35	2

Cepšana vienā līmenī — biskvīti  
Izmantojiet trešā plaukta līmeni.

		 °C	 min
Kūciņas, 20 paplātē, uzkar- sējiet tukšu cepeškrāsni	Karsēšana ar ventilatoru	150	20 - 30
Kūciņas, 20 paplātē, uzkar- sējiet tukšu cepeškrāsni	Augš./Apakškarsēšana	170	20 - 30

Cepšana vairākos līmeņos — biskvīti





		 °C	 min	
Smilšu mīkla	Karsēšana ar ventila- toru	140	25 - 45	2 / 4
Kūciņas, 20 paplātē, uz- karsējiet tukšu cepeškrās- ni	Karsēšana ar ventila- toru	150	25 - 35	1 / 4
Biskvītķūka bez taukvie- lām	Karsēšana ar ventila- toru	160	45 - 55	2 / 4

		 °C	 min	
Ābolu pīrāgs, 1 veidne kartā režģī (Ø 20 cm)	Karsēšana ar ventilatoru	160	55 - 65	2 / 4

Grils

Iepriekš 5 minūtes uzsildiet tukšu cepeškrāsni.

Grils ar maksimālās temperatūras iestatījumu.







		 min	
Karstmaize	Grils	1 - 2	5
Liellopa steiks, gatavošanas laika vidū apgrieziet	Grils	24 - 30	4

## Informācija pārbaudes iestādēm







Pārbaudītā funkcija: Tikai tvaicēšana.

Pārbaudes saskaņā ar IEC 60350-1.

Iestatiet temperatūru uz 100 °C.

	 Tvertne (Gastrom)	 kg		 min	
Brokoļi, uz-karsējiet tukšu cepeškrāsni	1 x 2/3 perforēts	0.3	3	8 - 9	Novietojiet cepamo paplāti pirmā plaukta līmenī.
Brokoļi, uz-karsējiet tukšu cepeškrāsni	1 x 2/3 perforēts	maks.	3	10 - 11	Novietojiet cepamo paplāti pirmā plaukta līmenī.

# KOPŠANA UN TĪRĪŠANA

	 Tvertne (Gastro- norm)	 kg		 min	
Zirņi, saldēti	2 x 2/3 perfo- rēts	2 x 1,5	2 un 4	Līdz tem- peratūra aukstāka- jā punktā sasniedz 85 °C.	Novietojiet ce- pamo paplāti pirmā plaukta līmenī.

## 11. KOPŠANA UN TĪRĪŠANA



### BRĪDINĀJUMS!

Skatiet sadaļu "Drošība".

### 11.1 Piezīmes par tīrīšanu



Tīrīšanas  
līdzekļi

Tīriet ierīces priekšdaļu tikai ar mikrošķiedras drānu, kas iemērta siltā ūdenī ar saudzīgu mazgāšanas līdzekli.

Metāla virsmu tīrīšanai izmantojiet tīrīšanas šķīdumu.

Traipu tīrīšanai izmantojiet saudzīgu mazgāšanas līdzekli.



Lietošana ik-  
dienā

Tīriet cepeškrāsns iekšieni pēc katras lietošanas reizes. Tauku vai citu pārtikas palieku uzkrāšanās var izraisīt ugunsgrēku.

Neuzglabāriet ēdienu ierīcē ilgāk par 20 minūtēm. Pēc katras lietošanas reizes nosusiniet ierīces iekšieni tikai ar mikrošķiedras drānu.



Papildpiede-  
rumi

Tīriet visus papildpiederumus pēc katras lietošanas un ļaujiet tiem nožūt. Izmantojiet tikai mikrošķiedras drānu, kura iemērta siltā ūdenī ar saudzīgu mazgāšanas līdzekli. Nemazgājiet piederumus trauku mazgājamajā mašīnā.

Netīriet piedegumdrošos piederumus ar abrazīviem tīrīšanas līdzekļiem vai asiem priekšmetiem.

## 11.2 Izņemšana. Plauktu balsti

Izņemiet plauktu balstus, lai iztīrītu cepeškrāsni.

<b>1. solis</b>	Izslēdziet cepeškrāsni un uzgaidiet, līdz tā atdziest.	
<b>2. solis</b>	Uzmanīgi, velkot plauktu balstus uz augšu, izceliet tos no priekšējā fiksatora.	
<b>3. solis</b>	Pavelciet plaukta atbalsta priekšējo galu prom no sānu sienas.	
<b>4. solis</b>	Izvelciet balstus no priekšējā fiksatora.	
Uzstādiet plauktu atbalstus, veicot iepriekšminētās darbības pretējā secībā.		

## 11.3 Izmantošana: Tīrīšana ar tvaiku

Pirms sākt:		
Izslēdziet cepeškrāsni un nogaidiet, līdz tā ir atdzisuši.	Izņemiet visus piederumus un plauktu balstus.	Tīriet tilpnes apakšu un durvju iekšējo stiklu ar mīkstu drāniņu, kas iemērcta siltā ūdenī ar mazgāšanas līdzekli.

<b>1. solis</b>	Piepildiet ūdens atvilktni līdz maksimālajam līmenim, līdz atskan signāls vai displejā tiek parādīts ziņojums.	
<b>2. solis</b>	Atlasiet: Izvēlne / Tīrīšana.	
	<b>Funkcija</b>	<b>Darb. laiks</b>
	Tīrīšana ar tvaiku	Viegla tīrīšana 30 min.
	Tvaika tīrīšanas Plus	Normālā tīrīšana Izsmidziniet tilpni ar mazgāšanas līdzekli. 75 min.
<b>3. solis</b>	Ieslēdziet funkciju. Ievērojiet displejā redzamās norādes. Atskan skaņas signāls, kad tīrīšana bēdzas.	
<b>4. solis</b>	Nospiediet jebkuru simbolu, lai izslēgtu signālu.	
Kad šī funkcija darbojas, lampa ir izslēgta.		

Tīrīšanai beidzoties:		
Izslēdziet cepeškrāsni.	Kad cepeškrāsns ir auksta, notīriet iekšieni ar mīkstu drānu.	Atstājiet cepeškrāsns durvis vaļā un gaidiet, līdz tīlne ir sausa.

## 11.4 Tīrīšanas atgādinājums

Kad parādās atgādinājums, ieteicama tīrīšana.
Izmantojiet funkciju Tvaika tīrīšanas Plus.
Jūs varat iespējot un atspējot atgādinājumu izvēlnē: Uzstādīšana.

## 11.5 Ierīces lietošana. Atkaļķošana

Pirms sākšanas:		
Izslēdziet cepeškrāsni un uzgaidiet, līdz tā atdziest.	Izņemiet no cepeškrāsns visus piederumus.	Pārbaudiet, vai ūdens atvilktnē ir tukša.

<b>Pirmā posma ilgums:</b> aptuveni 100 min.	
<b>1. solis</b>	Novietojiet cepamo pannu pirmā plaukta līmenī.
<b>2. solis</b>	Ielejiet ūdens atvilktnē 250 ml atkaļķošanas līdzekļa.
<b>3. solis</b>	Piepildiet atlikušo ūdens atvilktnes daļu ar ūdeni līdz maksimālā līmeņa atzīmei, līdz atskan signāls vai displejā tiek parādīts ziņojums.
<b>4. solis</b>	Atlasiet: Izvēlne / Tīrīšana.
<b>5. solis</b>	Izslēdziet funkciju un izpildiet displejā sniegtos norādījumus. Sāk darboties atkaļķošanas procesa pirmais posms.
<b>6. solis</b>	Iztukšojiet dziļo cepešpannu pēc šīs pirmā posma beigām un ievietojiet to atpakaļ ierīcē pirmā plaukta pozīcijā.
<b>Otrā posma ilgums:</b> aptuveni 35 min.	
<b>7. solis</b>	Piepildiet atlikušo ūdens atvilktnes daļu ar ūdeni līdz maksimālā līmeņa atzīmei, līdz atskan signāls vai displejā tiek parādīts ziņojums.

<b>8. solis</b>	Kad funkcija beidz darboties, izņemiet cepešpannu no ierīces.
<p><b>i</b> Šīs funkcijas darbības laikā lampa ir izslēgta.</p>	

### Kad atkaļķošanas process ir beidzies:

Izslēdziet cepeškrāsni.	Kad cepeškrāsns ir atdzisusi, noīriiet tās iekšpusi ar mīkstu drānu.	Atstājiet cepeškrāsns durvis atvērtas un uzgaidiet, līdz tās iekšpuse izžūst.
<p><b>i</b> Ja pēc atkaļķošanas procesa cepeškrāsni saglabājas kaļķakmens nogulsnes, displejā parādīsies norādījums atkārtot procedūru.</p>		

## 11.6 Atkaļķošanas atgādinājums

Ir divi atgādinājumi, kas aicina atkaļķot cepeškrāsni. Atkaļķošanas atgādinājumu nevar izslēgt.

Veids	Apraksts
Nestingrs atgādinājums	iesaka atkaļķot cepeškrāsni.
Stingrs atgādinājums	Obligāti jāatkaļķo cepeškrāsns. Ja jūs neveicat cepeškrāsns atkaļķošanu, kad darbojas stingrais atgādinājums, tvaika funkcija tiek atslēgta.
<p><b>i</b> Šie atgādinājumi aktivizējas, katru reizi izslēdzot cepeškrāsni.</p>	

## 11.7 Lietošana Skalošana

### Pirms sākšanas:

Izslēdziet cepeškrāsni un uzgaidiet, līdz tā atdziest.	Izņemiet no cepeškrāsns visus piederumus.
--	---

<b>1. solis</b>	Novietojiet cepamo pannu pirmā plaukta līmenī.
<b>2. solis</b>	Uzplidiet ūdens atvilktni ar ūdeni līdz maksimālajam līmenim, līdz atskan signāls vai displejā tiek parādīts ziņojums.
<b>3. solis</b>	Atlasiet: Izvēlne / Tīrīšana / Skalošana. Ilgums: aptuveni 30 min.

<b>4. solis</b>	Ieslēdziet funkciju un izpildiet displejā sniegtos norādījumus.
<b>5. solis</b>	Kad funkcija beidz darboties, izņemiet cepešpannu no ierīces.
 Šīs funkcijas darbības laikā lampa ir izslēgta.	

## 11.8 Žāvēšanas atgādinājums

Pēc gatavošanas ar tvaika funkciju, displejs vedina izžāvēt cepeškrāsni. Nospiediet JĀ, lai izžāvētu cepeškrāsni.

## 11.9 Lietošana Žāvēšana

Izmantojiet to pēc tvaika karsēšanas funkcijas vai tīrīšanas ar tvaiku, lai izžāvētu cepeškrāsni.

<b>1. solis</b>	Pārlicinieties, ka cepeškrāsns ir auksts.
<b>2. solis</b>	Izņemiet no cepeškrāsns visus piederumus.
<b>3. solis</b>	Atlasiet izvēlni. Tīrīšana / Žāvēšana.
<b>4. solis</b>	Ievērojiet ekrānā redzamās norādes.

## 11.10 Lietošana Tvertnes iztukšošana

Izmantojiet to pēc ēdiena pagatavošanas ar tvaika karsēšanas funkciju, lai iztukšotu ūdens atvilktnē atlikušo ūdeni.

Pirms sākšanas:	
Izslēdziet cepeškrāsni un uzgaidiet, līdz tā atdziest.	Izņemiet no cepeškrāsns visus piederumus.

<b>1. solis</b>	Novietojiet cepamo pannu pirmā plaukta līmenī.
<b>2. solis</b>	Atlasiet Izvēlne / Tīrīšana / Tvertnes iztukšošana. Ilgums: 6 min
<b>3. solis</b>	Ieslēdziet funkciju un izpildiet displejā sniegtos norādījumus.
<b>4. solis</b>	Kad funkcija beidz darboties, izņemiet cepešpannu no ierīces.
 Šīs funkcijas darbības laikā lampa ir izslēgta.	

## 11.11 Izņemšana un uzstādīšana: Durvis

Lai notīrītu durvis un iekšējos stikla paneļus, jūs varat tās atvienot no ierīces. Dažādiem ierīces modeļiem ir atšķirīgs stikla paneļu skaits.



### BRĪDINĀJUMS!

Durvis ir smagas.



### UZMANĪBU!

Apejieties ar stiklu uzmanīgi, jo īpaši priekšējā paneļa malu tuvumā. Stikls var saplīst.

1. solis	Atveriet durvis līdz galam.	
2. solis	Paceliet un piespiediet abu durvju eņģu stiprinājuma sviras (A).	
3. solis	Aizveriet cepeškrāsns durvis līdz pirmajai atvēršanas pozīcijai (aptuveni 70° leņķī). Satveriet durvis no abām pusēm un pavelciet tās augšup virzienā no cepeškrāsns. Novietojiet durvis uz cietas virsmas, kas pārklāta ar mikstu drānu, tā, lai ar drānu sa-skartos to ārpusē.	
4. solis	Turiet durvju augšdaļā esošo apmali (B) no abām pusēm un bīdiet to iekšup vērsta virzienā, lai atbrīvotu spraudņa blīvi.	
5. solis	Pavelciet durvju apmali uz priekšu, lai to izceltu.	
6. solis	Turiet durvju stikla paneļus aiz to augšējās malas un velciet tos ārā no vadotnēm vienu pēc otra virzienā uz augšu.	
7. solis	Notīriet stikla paneļus ar ūde-ni un ziepēm. Uzmanīgi nosu-siniet stikla paneli. Nemazgā-jiet stikla paneļus trauku maz-gājamajā mašīnā.	
8. solis	Pēc tīrīšanas veiciet iepriekš minētās darbības apgrieztā secībā.	

# PROBLĒMRISINĀŠANA

<b>9. solis</b>	Vispirms uzstādiet mazāko paneli, pēc tam lielāko paneli un durvis. Pārliecinieties, ka stikli ir ievietoti pareizi – pretējā gadījumā durvju virsma var pārkarst.
-----------------	--

## 11.12 Kā nomainīt: Lampa

	<b>BRĪDINĀJUMS!</b> Elektrošoka risks. Lampa var būt karsta.
--	--

Pirms nomaināt lampu:		
<b>1. solis</b>	<b>2. solis</b>	<b>3. solis</b>
Izslēdziet cepeškrāsni. Uzgaidiet, līdz cepeškrāsns ir atdzisusi.	Atslēdziet cepeškrāsni no elektrotīkla.	Iekļāijiet uz tilpnes grīdas drānu.

## Augšējā lampa

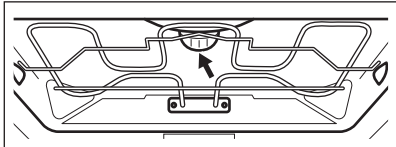





<b>1. solis</b>	Pagrieziet stikla pārsegu, lai to izņemtu.	
<b>2. solis</b>	Noņemiet metāla gredzenu un noīriiet stikla pārsegu.	
<b>3. solis</b>	Nomainiet cepeškrāsns spuldzi ar piemērotu 300 °C karstumizturīgu cepeškrāsns spuldzi.	
<b>4. solis</b>	Nostipriniet metāla gredzenu uz stikla apvalka un uzstādiet to.	

## Sānu lampa



# 12. PROBLĒMRISINĀŠANA

	<b>BRĪDINĀJUMS!</b> Skatiet sadaļu "Drošība".
--	--

## 12.1 Kā rīkoties, ja...



 <b>Ierīce neieslēdzas un/vai nesakarst</b>	
 <b>Iespējamais cēlonis</b>	 <b>Risinājums</b>
Ierīce nav pieslēgta elektrotīklam vai tā ir pieslēgta elektrotīklam nepareizi.	Pārbaudiet, vai ierīce pareizi pievienota strāvas padevei.
Pulkstenis nav iestatīts.	Iestatiet pulksteni, informāciju skatiet Pulksteņa funkcijas sadaļā "Kā iestatīt" Pulksteņa funkcijas.
Durvis nav pareizi aizvērtas.	Aizvērt durvis līdz galam.
Izdedzis drošinātājs.	Pārliedzinieties, ka ierīces darbības traucējums nav saistīts ar drošinātāju. Ja problēma atkārtojas, sazinieties ar kvalificētu elektriķi.
Ierīce Bērnu drošības funkcija iedegas.	Skatiet nodaļas "Izvēlne" apakšizvēlni: Iespējas.
 <b>Detāļas</b>	
 <b>Apraksts</b>	 <b>Risinājums</b>
Spuldze ir izdegusi.	Nomainiet spuldzi; detalizēta informācija pieejama nodaļas "Kopšana un tīrīšana" sadaļā "Kā nomainīt: lampu".

Strāvas padeves pārtraukums vienmēr aptur tīrīšanu. Atkārtojiet tīrīšanu, ja noticis elektrības padeves pārtraukums.



 <b>Problēmas ar Wi-Fi signālu</b>	
 <b>Iespējamais cēlonis</b>	 <b>Risinājums</b>
Problēmas ar bezvadu signālu.	Pārbaudiet, vai jūsu mobilā ierīce ir savienota ar bezvadu tīklu. Pārbaudiet savu bezvadu tīklu un maršrutētāju. Restartējiet maršrutētāju.
Uzstādīts jauns maršrutētājs vai mainīta tā konfigurācija.	Lai vēlreiz konfigurētu ierīci un mobilo ierīci, skatiet nodaļas "Pirms pirmās lietošanas" sadaļu "Bezvadu savienojums".
Bezvadu tīkla signāls ir vājš.	Novietojiet rūteri pēc iespējas tuvāk ierīcei.
Bezvadu signālam traucē mikroviļņu ierīce, kas atrodas ierīces tuvumā.	Izslēdziet mikroviļņu krāsni. Izvairieties vienlaikus izmantot citu mikroviļņu krāsni un ierīces tālrunības vadību. Mikroviļņi traucē Wi-Fi signālam.

## 12.2 Kā pārvaldīt: Kļūdu kodi

Rodoties programmatūras kļūdai, displejā parādās kļūdas ziņojums. Šajā sadaļā atradīsiet sarakstu ar problēmām, kuras pats varat novērst.

 <b>Kods un apraksts</b>	 <b>Risinājums</b>
F111 — Termozonde nav pareizi ievietots ligzdā.	Ievietojiet ligzdā Termozonde līdz galam.
F240, F439 - skārienlauki displejā nedarbojas pareizi.	Notīriet displeja virsmu. Pārliecinieties, ka uz skārienlaukiem nav netīrumu.
F601 — problēma ar Wi-Fi signālu.	Pārbaudiet tīkla savienojumu. Skatiet sadaļu "Pirms pirmās izmantošanas", Bezvadu savienojums.
F604 — pirmais savienojums ar Wi-Fi neizdevās.	Izslēdziet un ieslēdziet ierīci un mēģiniet vēlreiz. Skatiet sadaļu "Pirms pirmās izmantošanas", Bezvadu savienojums.
F908 — ierīces sistēma nevar izveidot savienojumu ar vadības paneli.	Ierīces izslēgšana un ieslēgšana.

Ja kāds no šīm kļūdām ziņojumiem turpina parādīties displejā, tas nozīmē, ka kļūdainā apakšsistēma var būt atspējota. Šādā gadījumā sazinieties ar tirgotāju vai pilnvarotu servisa centru. Ja rodas kāda no šīm kļūdām, pārējās ierīces funkcijas turpinās darboties kā parasti.

 <b>Kods un apraksts</b>	 <b>Risinājums</b>
F602, F603 — Wi-Fi nav pieejams.	Ierīces izslēgšana un ieslēgšana.

## 12.3 Servisa dati

Ja nevarat rast risinājumu, sazinieties ar ierīces izplatītāju vai pilnvarotu servisa centru. Servisa centram nepieciešamie dati norādīti uz tehnisko datu plāksnītes. Tehnisko datu plāksnīte atrodas uz ierīces iekšpuses priekšējā rāmja. Nenoņemiet ierīces iekšpusē esošo tehnisko datu plāksnīti.

Ieteicams datus pierakstīt šeit:	
Modelis (MOD)	.....
Izstrādājuma Nr. (PNC)	.....
Sērijas numurs (S.N.)	.....

## 13. ENERGOEFEKTIVĀTE

### 13.1 Produkta informācija un Produkta informācijas lapa atbilstoši ES Ekodizaina un enerģijas marķējuma noteikumiem

Piegādātāja nosaukums	Electrolux
Modeļa identifikācija	EOB9S31WX 944184831
Energoefektivitātes indekss	61,9
Energoefektivitātes klase	A++
Energopatēriņš pie standarta jaudas slodzes tradicionālajā režīmā	1,09kWh/ciklā
Energopatēriņš pie standarta jaudas slodzes piespiedu ventilatora režīmā	0,52kWh/ciklā
Kameru skaits	1

Siltuma avots	Elektrība
Skaļums	70l
Cepeškrāsns veids	Iebūvējama cepeškrāsns
Svars	40.0kg

IEC/EN 60350-1 — Elektroierīces gatavošanai mājāsaimniecībā — 1. daļa: Plīti, cepeškrāsns, tvaika cepeškrāsns un grīli — veiktspējas mērīšanas metodes.

## 13.2 Elektroenerģijas taupīšana



Ierīce aprīkota ar funkcijām, kas ļauj taupīt enerģiju, gatavojot ikdienā.

Pārbaudiet, vai ierīces darbības laikā tās durvis ir pareizi aizvērtas. Gatavošanas laikā neviriniet ierīces durvis pārāk bieži. Raugieties, lai durvju blīve būtu tīra, un gādāriet, lai tā būtu labi nofiksēta savā pozīcijā.

Izmantojiet metāla traukus, lai uzlabotu elektroenerģijas taupīšanu.

Kad iespējams, nekarsējiet ierīci pirms gatavošanas.

Uzturiet pēc iespējas īsākus pārtraukumus starp cepšanas reizēm, ja gatavojat vairākus ēdienus vienā piegājienā.

### **Gatavošana ar ventilatoru**

Ja iespējams, elektroenerģijas taupīšanas nolūkā izmantojiet gatavošanas funkcijas.

#### **Atlikušais siltums**

Dažu ierīces funkciju gadījumā, ja ir aktivizēta programma ar funkciju Darb. laiks un gatavošanas laiks pārsniedz 30 minūtes, karsēšanas elementi automātiski izslēdzas ātrāk.

Ventilators un lampa turpina darboties. Izslēdzot ierīci, displejā tiek attēlots atlikušais siltums.

Jūs varat izmantot atlikušo siltumu, lai uzturētu ēdienu siltu.

Ja gatavošanas ilgums pārsniedz 30 minūtes, samaziniet ierīces temperatūru līdz minimumam 3–10 minūtes pirms gatavošanas laika beigām. Ierīcē atlikušais siltums turpinās gatavot tajā ievietoto ēdienu.

Izmantojiet atlikušo cepeškrāsns siltumu, lai uzsildītu ēdienu.

#### **Ēdiena siltuma uzturēšana**

Izvēlieties zemāko iespējamo temperatūras iestatījumu, lai izmantotu atlikušo siltumu un saglabātu ēdienu siltu. Atlikušā siltuma indikators vai temperatūra tiek parādīta displejā.

#### **Gatavošana ar izslēgtu cepeškrāsns apgaismojumu**

Gatavošanas laikā izslēdziet cepeškrāsns apgaismojumu. Ieslēdziet to tikai tad, kad nepieciešams.

#### **Ventilatora kars. ar mitrumu**

Šī funkcija paredzēta enerģijas taupīšanai gatavošanas laikā.

Izmantojot šo funkciju, apgaismojums automātiski izslēdzas pēc 30 sekundēm. Jūs varat to ieslēgt atkārtoti, taču šī darbība samazinās paredzamo elektroenerģijas ietaupījumu.

#### **Gaidstāves režīms**

Displejs pārslēdzas gaidstāves režīmā pēc 2 minūtēm.

## 14. IZVĒLNES STRUKTŪRA

### 14.1 Izvēlne

Izvēlnes elements		Izmantošana
Izlase		Uzskaita iecienītākos iestatījumus.
Gatavošanas palīgs		Uzskaita automātiskās programmas.
Tīrīšana		Uzskaita tīrīšanas programmas.
Iespējas		Ierīces konfigurācijas iestatīšana.
Iestatījumi	Savienojums	Tīkla konfigurācijas iestatīšanai.
	Uzstādīšana	Ierīces konfigurācijas iestatīšana.
	Servisa izvēlne	Rāda programmatūras versiju un konfigurāciju.

### 14.2 Apakšizvēlne: Tīrīšana

Apakšizvēlne	Lietošana
Tīrīšana ar tvaiku	Viegla tīrīšana.
Tvaika tīrīšanas Plus	Padziļināta tīrīšana.
Atkalķošana	Tvaika ģeneratora kontūra tīrīšana, lai likvidētu kaļķakmens nogulsnes.
Tvertnes iztukšošana	Atlikušā ūdens novadīšanas no ūdens atvilktnes kārtība pēc tvaika funkcijas lietošanas.
Skalošana	Tvaika ģeneratora kontūra tīrīšana. Pēc biežas gatavošanas ar tvaiku aktivizējiet skalošanas ciklu.
Žāvēšana	Kārtība, kādā tvertne tiek žāvēta, lai likvidētu kondensātu, kas rodas pēc tvaika funkciju lietošanas.
Tīrīšanas atgādinājums	Atgādina jums iztīrīt cepeškrāsni.

## 14.3 Apakšizvēlne: Iespējas

Apakšizvēlne	Lietošana
Apgaismojums (lampa)	Ieslēdz un izslēdz lampu.
Redzama lampas ikona	Ekrānā parādās lampas ikona.
Bērnu drošības funkcija	Novērš nejaušu ierīces ieslēgšanu. Kad funkcija ir ieslēgta, displejā Bērnu drošības funkcija parādās teksts, kad ierīce tiek ieslēgta. Lai varētu lietot ierīci, ievadiet koda burtus alfabētiskā secībā.
Ātrā uzsilšana	Saīsina uzkarsēšanas laiku. Iespēja pieejama tikai dažām ierīces funkcijām.
Karstums + pauze	Uztur pagatavoto ēdienu siltu 30 minūtes pēc gatavošanas pabeigšanas. Kad šī funkcija ir ieslēgta, displejā parādās paziņojums "Uzsākta siltuma uzturēšana". Tas ir pieejams tikai dažām karsēšanas funkcijām un tad, ja ir iestatīts ilgums.

## 14.4 Apakšizvēlne: Savienojums

Apakšizvēlne	Apraksts
Wi-Fi	Lai iespējotu un atspējotu: Wi-Fi.
Tālvadība	Lai iespējotu un atspējotu tālvadību. Iespēja kļūst redzama tikai, ieslēdzot: Wi-Fi.
Tīkls	Lai pārbaudītu tīkla statusu un signāla jaudu: Wi-Fi.
Automātiska attālināta ekspluatācija	Automātiska tālvadības aktivizācija nospiežot taustiņu SĀKT. Iespēja kļūst redzama tikai, ieslēdzot: Wi-Fi.
Aizmirst tīklu	Pašreizējā tīkla atslēgšana no automātiskā pieslēguma ierīcei.

## 14.5 Apakšizvēlne: Uzstādīšana

Apakšizvēlne	Apraksts
Valoda	Iestata ierīces valodu.
Diennakts laiks	Iestata pašreizējo laiku un datumu.
Laika indikācija	Ieslēdz un izslēdz cepeškrāsni.
Ciparu pulkstenis	Maina attēlotā laika formātu.
Tīrīšanas atgādinājums	Ieslēdz un izslēdz atgādinājumu.
Taustiņu skaņa	Ieslēdz un izslēdz sensoru lauku skaņu. Nav iespējams izslēgt šādas skaņas: ①, STOP kombinācija.
Brīdinājuma / kļūdas signāli	Ieslēdz un izslēdz brīdinājuma skaņas signālus.
Skaņas signāla skaļums	Iestata taustiņu skaņas un signālu skaļumu.
Displeja spilgtums	Iestata displeja spilgtumu.
Ūdens cietība	Iestata ūdens cietības pakāpi.
Temperatūras vienība	Groza temperatūras vienību uz °C / °F.

## 14.6 Apakšizvēlne: Servisa izvēlne

Apakšizvēlne	Apraksts
Demonstrācijas režīms	Aktivizēšanas/deaktivizēšanas kods: 2468
Licence	Informācija par licencēm.
Programmatūras versija	Informācija par programmatūras versiju.
Nodzēst visus iestatījumus	Atjauno rūpnīcas iestatījumus.
Nodzēst visus Pop up	Atjauno visu oriģinālo iestatījumu uznirstošos elementus.

## 15. TAS IR VIENKĀRŠI!



### Pirms pirmās lietošanas reizes jāiestata:

Valoda	Displeja spilgtums	Skaņas signāla skaļums	Ūdens cietība	Diennakts laiks
--------	--------------------	------------------------	---------------	-----------------





### Iepazīstieties ar galvenajām vadības paneļa un displeja ikonām:

 IESLĒGT / IZSLĒGT	 Izvēlne / Atpakaļ	 Informācija	 Taimers	 Termozon- de	START / STOP	 Vairāk
---	---	--	--	--	-----------------	--

### Ierīces lietošanas uzsākšana

Ātrā ieslēgšana		1. solis.	2. solis	3. solis
	Ieslēdziet ierīci un sāciet gatavot ēdienu, izmantojot funkcijas noklusējuma temperatūru un laiku.	Nospiediet un turiet nospiestu:  .	 ... — iestatiet ierīces funkciju.	Nospiediet START .
Ātrā izslēgšana	Izslēdziet ierīci jebkurā darbības posmā un jebkuras ekrāna pozīcijas vai ziņojuma demonstrēšanas laikā.	Nospiediet un turiet nospiestu  , līdz ierīce izslēdzas.		

### Sāciet gatavot ēdienu

1. solis	2. solis	3. solis	4. solis	5. solis	6. solis
 — nospiediet, lai ieslēgtu ierīci.	 ... — atlasiet funkciju.	 — nospiediet, lai atvērtu temperatūras iestatījumu izvēlni.	 — velciet ar pirkstu pa slīdni, lai iestatītu temperatūru.	OK — nospiediet, lai apstiprinātu izvēli.	START — nospiediet, lai uzsāktu ēdiena gatavošanu.



## Gatavošana ar tvaiku: Steamify

Iestatiet temperatūru. Karsēšanas ar tvaiku funkcijas veids ir atkarīgs no iestatītās temperatūras.





Tvaiks tvaicēšanai	Tvaiks sautēšanai	Tvaiks vieglai grauzdēšanai	Tvaiks cepšanai un grauzdēšanai
50–100 °C	105–130 °C	135–150 °C	155–230 °C

## Uzziniet, kā ātri pagatavot ēdienu



Izmantojiet automātiskās programmas, lai ātri pagatavotu ēdienu, izmantojot noklusējuma iestatījumus:

Gatavošanas palīgs	1. solis	2. solis	3. solis	4. solis
	Nospiediet  .	Nospiediet  .	Nospiediet  Gatavošanas palīgs.	Atlasiet ēdienu.

## Izmantojiet ātrās funkcijas, lai iestatītu gatavošanas laiku vai mainītu ēdiena gatavošanas funkciju

<b>Ātrie taimera iestatījumi</b> Izmantojiet visbiežāk lietotos taimera iestatījumus, atlasot saīsmes.	<b>1. solis</b>	<b>2. solis</b>
	Nospiediet:  .	Atlasiet vēlamā laika vērtību.
<b>Funkcija “10 % Finish Assist”</b> Izmantojiet funkciju “10 % Finish Assist”, lai pagarinātu ēdiena gatavošanas laiku vai mainītu gatavošanas funkciju, kad atlikuši 10 % gatavošanas laika.	+1 min   +5 min   +10 min – nospiediet vēlamā laika ikonu, lai pagarinātu ēdiena gatavošanas laiku.	
	Funkcijas maiņa: Atlasiet vēlamo funkciju:    ...	

## Ierīces tīrīšana, izmantojot programmu Tīrīšana ar tvaiku

<b>1. solis</b> Nospiediet: 	<b>2. solis</b> Nospiediet: 	<b>3. solis</b> Atlasiet režīmu:
<b>Tīrīšana ar tvaiku</b>		Viegla tīrīšana.



# TAS IR VIENKĀRŠI!

---

Ierīces tīrīšana, izmantojot programmu Tīrīšana ar tvaiku	
<b>Tvaika tīrīšanas Plus</b>	Padziļināta tīrīšana.
<b>Atkaļķošana</b>	Tvaika ģeneratora kontūra tīrīšana, lai likvidētu kaļķakmens atliekas.
<b>Skalošana</b>	Tvaika ģeneratora kontūra skalošana un tīrīšana pēc biežas tvaika funkciju izmantošanas.

## 16. APSVĒRUMI PAR VIDES AIZSARDZĪBU

---

Nododiet otrreizējai pārstrādei materiālus ar simbolu . Ievietojiet iepakojuma materiālus atbilstošajos konteineros to otrreizējai pārstrādei. Palīdziet aizsargāt apkārtējo vidi un cilvēku veselību, atkārtoti pārstrādājot elektrisko un elektronisko iekārtu atkritumus. Neizmetiet ierīces, kas apzīmētas ar šo simbolu , kopā ar māsasaimniecības atkritumiem. Nododiet izstrādājumu vietējā otrreizējās pārstrādes punktā vai sazinieties ar vietējo pašvaldību.







[www.electrolux.com/shop](http://www.electrolux.com/shop)



867352791-E-1 12023

